

車種名	年式	型式	管理No.
アスコット・イノーバ	H. 4/ 3 ~ H. 9/ 9	E-CB3	ホ-24

00/11 作成

ハイブリッドナビゲーション適合早見一覧

ADDZEST

車両型式	年式	エンジン型式	接続ユニット	難易度	備考
E-CB3, CB4	H. 4/ 3 ~ H. 9/ 9	F20A PGM-FI	エンジンコントロールユニット	難・易	
E-CC4, CC5	H. 4/ 3 ~ H. 9/ 9	H23A PGM-FI	エンジンコントロールユニット	難・易	
	H. 4/ 3 ~ H. 9/ 9		ATコントロールユニット	難・易	
	H. 4/ 3 ~ H. 9/ 9		クルーズコントロールユニット	難・易	
	H. 4/ 3 ~ H. 9/ 9		オートA/Cコントロールユニット	難・易	

詳しくは、本資料の最終ページの車両グレード別ハイブリッドナビゲーション適合一覧をご参照ください。

ホン
ダ

車速信号取出しユニット位置

ADDZEST

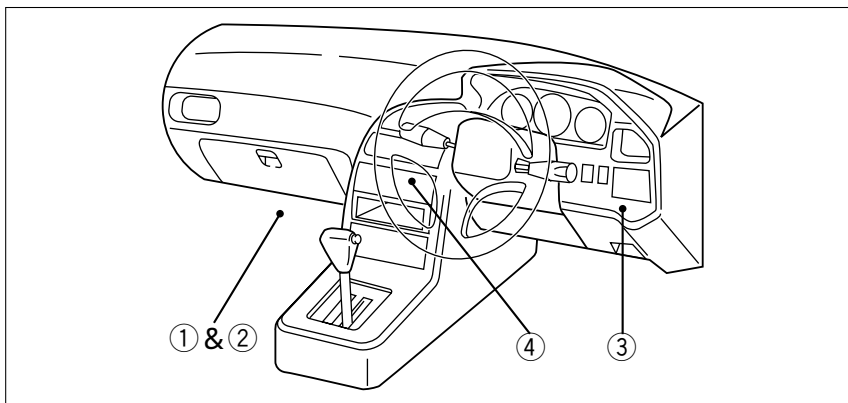

- エンジンコントロールユニット
- ATコントロールユニット
- クルーズコントロールユニット
- オートA/Cコントロールユニット

車速信号接続要領

ADDZEST

①エンジンコントロールユニット&②ATコントロールユニット

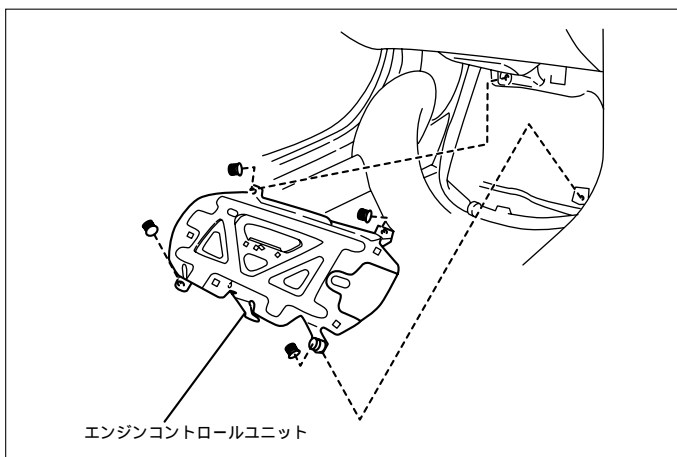

- (1) ドアシルガーニッシュ(LH)を取外します。
- (2) フロントサイドトリム(LH)を取外します。
- (3) フロアカーペットをめくります。
- (4) エンジンコントロールユニットカバーを取外します。
(ATコントロールユニット)

①エンジンコントロールユニット

車速信号用コネクタ接続位置と線材色
F20A PGM-FI, H23A PGM-FI

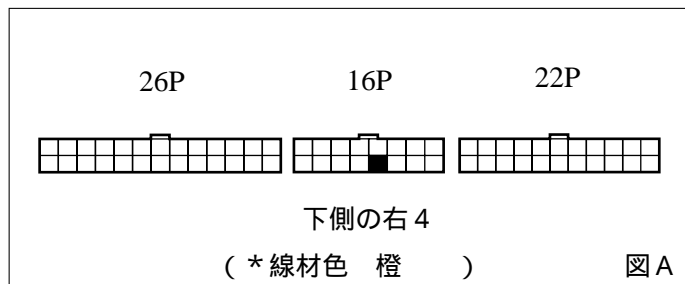

●線材色はあくまで目安にしてください。

⑨ コネクタ内に同じ線材色があります。

②ATコントロールユニット

車速信号用コネクタ接続位置と線材色

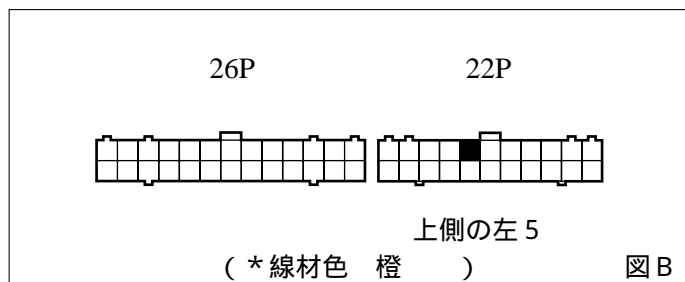

③クルーズコントロールユニット

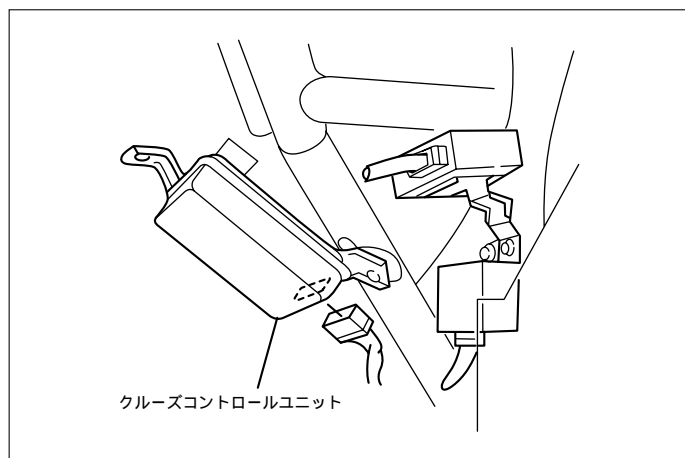

(1)インストルメントロワカバーを取外します。

車速信号用コネクタ接続位置と線材色

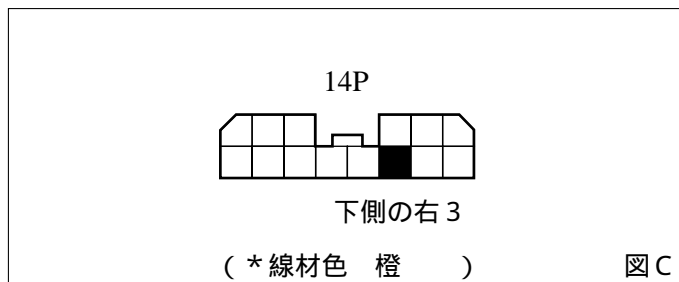

●線材色はあくまで目安にしてください。

④オートA/Cコントロールユニット

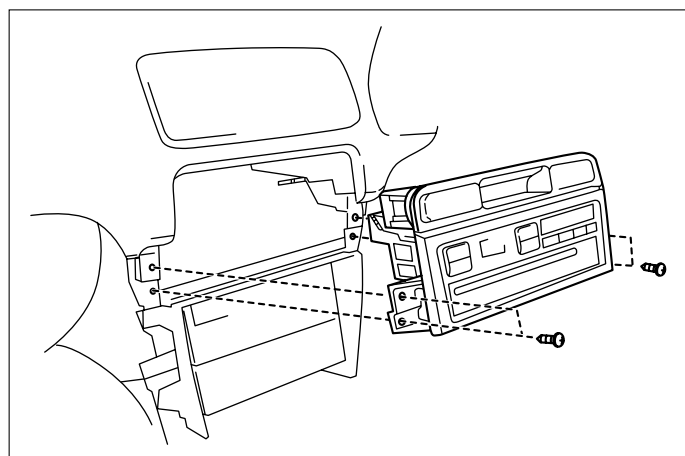

(1)センターコンソールを取外します。

(2)ネジ4本を外し、アスピレーターファンホース及びコネクタ類の接続を外し、オートA/Cコントロールユニットを取外します。

車速信号用コネクタ接続位置と線材色

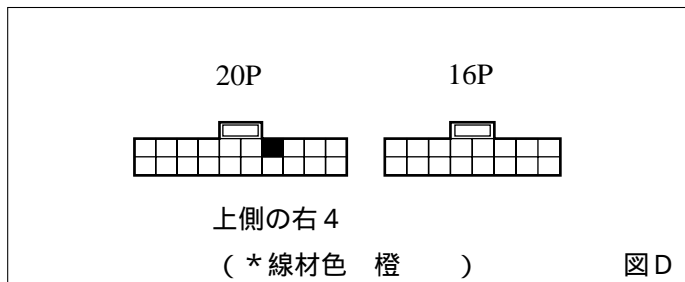

- 線材色はあくまで目安にして下さい。

オーディオの取外し要領

ADDZEST

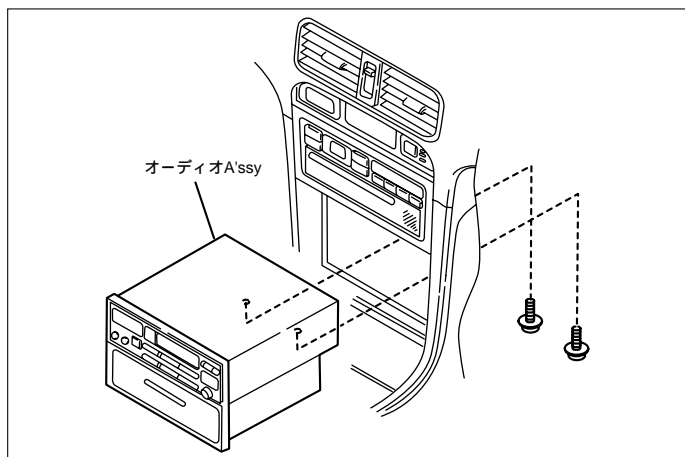

- (1)フロアコンソールを取外します。
- (2)灰皿、 印ネジを外し、灰皿ブラケットを取外します。
- (3) 印ネジを外し、純正オーディオA'ssyを取外します。

ホンダ

オーディオカプラ

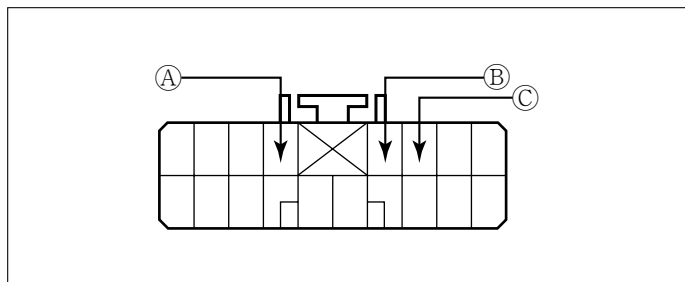

- Ⓐ: ACC電源⊕ (*線材色 黄 - 赤)
- Ⓑ: バックアップ電源⊕ (*線材色 白 - 黄)
- Ⓒ: イルミ電源⊕ (*線材色 赤 - 黒)

バック信号接続要領

ADDZEST

リアコンビネーションランプ

- Ⓓ: バックランプ電源⊕ (*線材色 緑 - 黒)

リバーススイッチ (AT車)

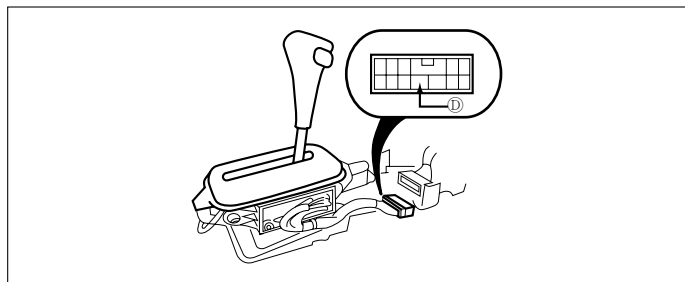

- Ⓓ: バックランプ電源⊕ (*線材色 緑 - 黒)

メーカー	車名	年式	車種型式	エンジン型式	車速信号1		車速信号2		車速信号3		車速信号4		駆動方式	備考
					エンジンコントロール		ATコントロール		クルーズコントロール		オートA/Cコントロール			
					位置	形状	位置	形状	位置	形状	位置	形状		
2.0i 偉姿	4ドアハードトップ	H. 6/ 2 ~ H. 9/ 9	E-CB3	F20A PGM-FI		A		B					FF	
2.0i	4ドアハードトップ	H. 6/ 2 ~ H. 9/ 9	E-CB3	F20A PGM-FI		A		B		C		D	FF	
2.0i 4WS	4ドアハードトップ	H. 6/ 2 ~ H. 9/ 9	E-CB4	F20A PGM-FI		A		B		C		D	FF	
2.0Si	4ドアハードトップ	H. 6/ 2 ~ H. 9/ 9	E-CB3	F20A PGM-FI		A		B		C		D	FF	
2.0Si 4WS	4ドアハードトップ	H. 6/ 2 ~ H. 9/ 9	E-CB4	F20A PGM-FI		A		B		C		D	FF	
2.3Si-Z	4ドアハードトップ	H. 6/ 2 ~ H. 9/ 9	E-CC4	H23A PGM-FI		A		B		C		D	FF	
2.3Si-Z 4WS	4ドアハードトップ	H. 6/ 2 ~ H. 9/ 9	E-CC5	H23A PGM-FI		A		B		C		D	FF	
2.3Si-Z TCV	4ドアハードトップ	H. 6/ 2 ~ H. 9/ 9	E-CC5	H23A PGM-FI		A		B		C		D	FF	
2.0i	4ドアハードトップ	H. 4/ 3 ~ H. 6/ 2	E-CB3	F20A PGM-FI		A		B		C		D	FF	
2.0i 4WS	4ドアハードトップ	H. 4/ 3 ~ H. 6/ 2	E-CB4	F20A PGM-FI		A		B		C		D	FF	
2.0i C	4ドアハードトップ	H. 4/ 3 ~ H. 6/ 2	E-CB3	F20A PGM-FI		A		B					FF	
2.0Si	4ドアハードトップ	H. 4/ 3 ~ H. 6/ 2	E-CB3	F20A PGM-FI		A		B		C		D	FF	
2.0Si 4WS	4ドアハードトップ	H. 4/ 3 ~ H. 6/ 2	E-CB4	F20A PGM-FI		A		B		C		D	FF	
2.3Si-Z 4WS	4ドアハードトップ	H. 4/ 3 ~ H. 6/ 2	E-CC5	H23A PGM-FI		A		B		C		D	FF	
2.3Si-Z	4ドアハードトップ	H. 4/ 3 ~ H. 6/ 2	E-CC4	H23A PGM-FI		A		B		C		D	FF	
2.3Si-Z TCV	4ドアハードトップ	H. 4/ 3 ~ H. 6/ 2	E-CC5	H23A PGM-FI		A		B		C		D	FF	