

車種名	年式	型式	管理No.
シャレード	H. 5/ 1 ~ H.12/ 3	E-G200S	ダ-8

00/11 作成

ハイブリッドナビゲーション適合早見一覧

ADDZEST

車両型式	年式	エンジン型式	接続ユニット	難易度	備考
E-G200S	H. 5/ 1 ~ H.12/ 3	HC-E	エンジンコントロールユニット	難・・▶易	
E-G203S, G213S	H. 5/ 8 ~ H.12/ 3	HE-EG	エンジンコントロールユニット	難・・▶易	
E-G201S	H. 5/ 8 ~ H.12/ 3	HD-EG	エンジンコントロールユニット	難・・▶易	

詳しくは、本資料の最終ページの車両グレード別ハイブリッドナビゲーション適合一覧をご参照ください。

車速信号取り出しユニット位置

ADDZEST

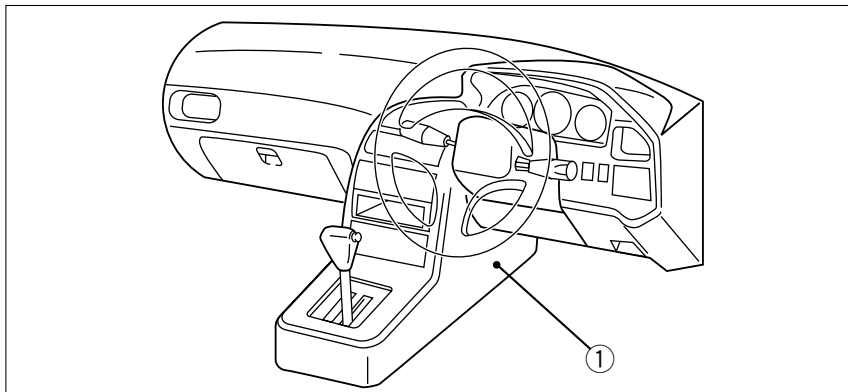

エンジンコントロールユニット

ダイハツ

①エンジンコントロールユニット

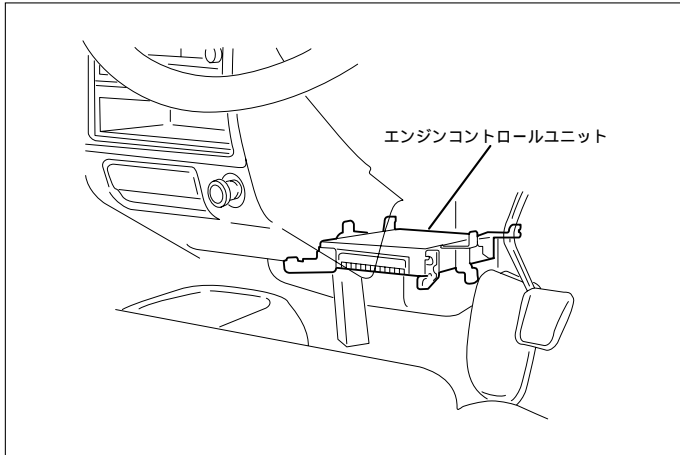

(1)センターパネルの奥側にエンジンコントロールユニットが取り付けられています。

車速信号用コネクター接続位置と線材色

HC-E (H. 5/ 1 ~ H. 7/11)

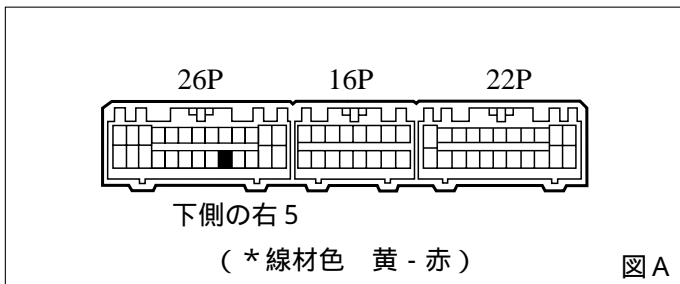

HE-EG (H. 5/ 1 ~ H. 7/11)

HD-EG (H. 5/ 1 ~ H. 7/11)

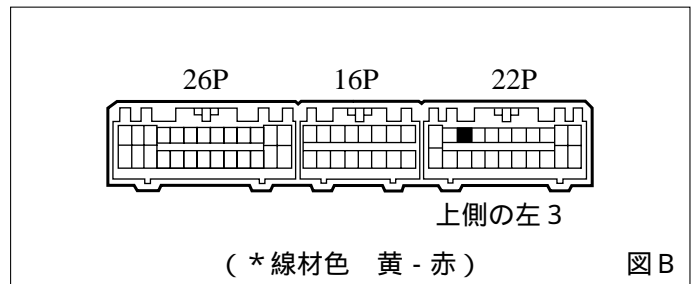

HC-E (H. 7/11 ~ H.12/ 3)

HE-EG (H. 7/11 ~ H.12/ 3)

HD-EG (H. 7/11 ~ H.12/ 3)

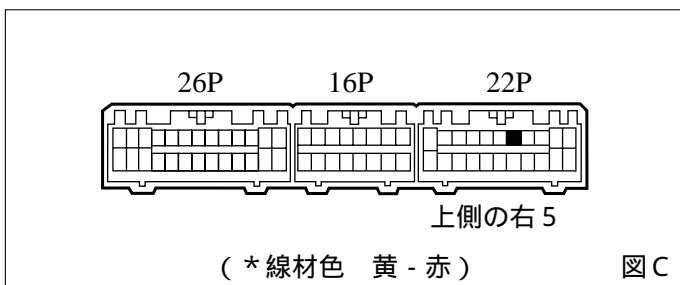

●線材色はあくまで目安にして下さい。

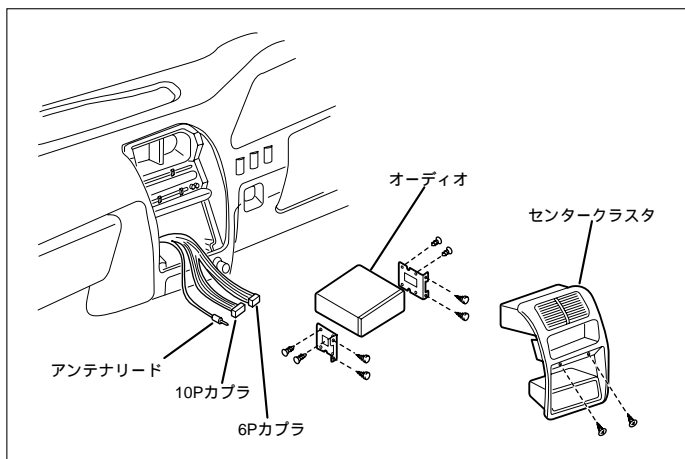

- (1) センタークラスターのビス2本を外し、手前に引いてセンタークラスターを取外します。
- (2) 印ビス4本を外し、ラジオとインストルメントパネルを取外します。(コネクター類を外します)

オーディオカブラ

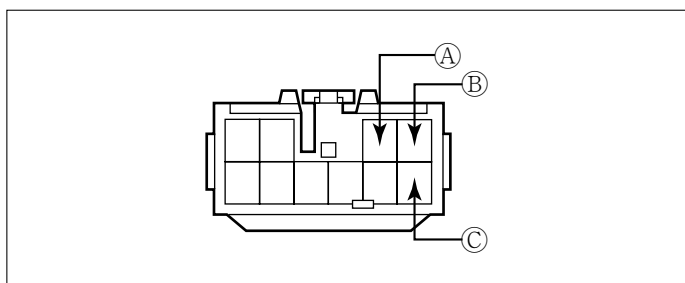

- Ⓐ: ACC電源⊕ (*線材色 青)
- Ⓑ: バックアップ電源⊕ (*線材色 赤)
- Ⓒ: イルミ電源⊕ (*線材色 赤 - 黒)

ダイハツ

バック信号接続要領

リアコンビネーションランプ

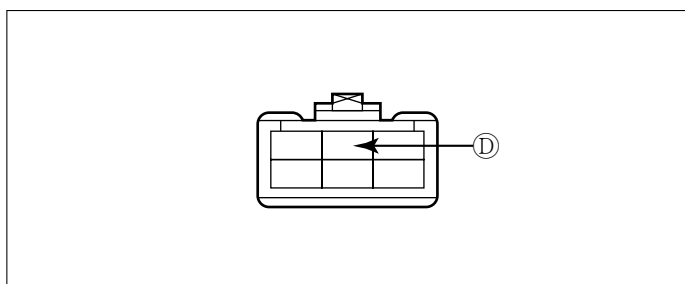

- Ⓓ: バックランプ電源⊕ (*線材色 緑 - 青)

メーカー	車名	年式	車種型式	エンジン型式	車速信号1		車速信号2		車速信号3		駆動方式	備考		
					エンジンコントロール		位置	形状	位置	形状			位置	形状
					位置	形状								
DAIHATSU	シャレード (G200S)													
グレード	車両タイプ													
1500 R-リミテッド	3ド アルトハイバック	H. 11 / 8 ~ H. 12 / 3	GF-G203S	HE-EG		C					FF			
1300 標準	3ド アルトハイバック	H. 11 / 8 ~ H. 12 / 3	GF-G200S	HC-E		C					FF			
1500 4WD R-リミテッド	3ド アルトハイバック	H. 11 / 8 ~ H. 12 / 3	GF-G213S	HE-EG		C					7MT4144WD			
1500 4WD 標準	3ド アルトハイバック	H. 11 / 8 ~ H. 12 / 3	GF-G210S	HC-E		C					7MT4144WD			
1500 CX	5ド アルトハイバック	H. 11 / 8 ~ H. 12 / 3	GF-G203S	HD-EG		C					FF			
1300 標準	5ド アルトハイバック	H. 11 / 8 ~ H. 12 / 3	GF-G200S	HC-E		C					FF			
1500 4WD CX	5ド アルトハイバック	H. 11 / 8 ~ H. 12 / 3	GF-G213S	HE-EG		C					7MT4144WD			
1500 4WD 標準	5ド アルトハイバック	H. 11 / 8 ~ H. 12 / 3	GF-G210S	HC-E		C					7MT4144WD			
ソアラ 1500 SX	4ド アセダン	H. 11 / 8 ~ H. 12 / 3	GF-G203S	HE-EG		C					FF			
ソアラ 1500 標準	4ド アセダン	H. 11 / 8 ~ H. 12 / 3	GF-G203S	HE-EG		C					FF			
ソアラ 1500 4WD SX	4ド アセダン	H. 11 / 8 ~ H. 12 / 3	GF-G213S	HE-EG		C					7MT4144WD			
ソアラ 1500 4WD 標準	4ド アセダン	H. 11 / 8 ~ H. 12 / 3	GF-G213S	HE-EG		C					7MT4144WD			
1500 R-リミテッド	3ド アルトハイバック	H. 10 / 7 ~ H. 11 / 8	E-G203S	HE-EG		C					FF			
1300 標準	3ド アルトハイバック	H. 10 / 7 ~ H. 11 / 8	E-G200S	HC-E		C					FF			
1500 4WD R-リミテッド	3ド アルトハイバック	H. 10 / 7 ~ H. 11 / 8	E-G213S	HE-EG		C					7MT4144WD			
1500 4WD 標準	3ド アルトハイバック	H. 10 / 7 ~ H. 11 / 8	E-G210S	HC-E		C					7MT4144WD			
1500 CX	5ド アルトハイバック	H. 10 / 7 ~ H. 11 / 8	E-G203S	HD-EG		C					FF			
1300 標準	5ド アルトハイバック	H. 10 / 7 ~ H. 11 / 8	E-G200S	HC-E		C					FF			
1500 4WD CX	5ド アルトハイバック	H. 10 / 7 ~ H. 11 / 8	E-G213S	HE-EG		C					7MT4144WD			
1500 4WD 標準	5ド アルトハイバック	H. 10 / 7 ~ H. 11 / 8	E-G210S	HC-E		C					7MT4144WD			
ソアラ 1500 SX	4ド アセダン	H. 10 / 7 ~ H. 11 / 8	E-G203S	HE-EG		C					FF			
ソアラ 1500 標準	4ド アセダン	H. 10 / 7 ~ H. 11 / 8	E-G203S	HE-EG		C					FF			
ソアラ 1500 4WD SX	4ド アセダン	H. 10 / 7 ~ H. 11 / 8	E-G213S	HE-EG		C					7MT4144WD			
ソアラ 1500 4WD 標準	4ド アセダン	H. 10 / 7 ~ H. 11 / 8	E-G213S	HE-EG		C					7MT4144WD			
1500 R-リミテッド	3ド アルトハイバック	H. 9 / 9 ~ H. 10 / 7	E-G203S	HE-EG		C					FF			
1300 標準	3ド アルトハイバック	H. 9 / 9 ~ H. 10 / 7	E-G200S	HC-E		C					FF			
1500 4WD R-リミテッド	3ド アルトハイバック	H. 9 / 9 ~ H. 10 / 7	E-G213S	HE-EG		C					7MT4144WD			
1500 4WD 標準	3ド アルトハイバック	H. 9 / 9 ~ H. 10 / 7	E-G210S	HC-E		C					7MT4144WD			
1500 CX	5ド アルトハイバック	H. 9 / 9 ~ H. 10 / 7	E-G203S	HD-EG		C					FF			
1300 標準	5ド アルトハイバック	H. 9 / 9 ~ H. 10 / 7	E-G200S	HC-E		C					FF			
1500 4WD CX	5ド アルトハイバック	H. 9 / 9 ~ H. 10 / 7	E-G213S	HE-EG		C					7MT4144WD			
1500 4WD 標準	5ド アルトハイバック	H. 9 / 9 ~ H. 10 / 7	E-G210S	HC-E		C					7MT4144WD			
ソアラ 1500 SX	4ド アセダン	H. 9 / 9 ~ H. 10 / 7	E-G203S	HE-EG		C					FF			
ソアラ 1500 標準	4ド アセダン	H. 9 / 9 ~ H. 10 / 7	E-G203S	HE-EG		C					FF			
ソアラ 1500 4WD SX	4ド アセダン	H. 9 / 9 ~ H. 10 / 7	E-G213S	HE-EG		C					7MT4144WD			
ソアラ 1500 4WD 標準	4ド アセダン	H. 9 / 9 ~ H. 10 / 7	E-G213S	HE-EG		C					7MT4144WD			
1600 デイトナ	3ド アルトハイバック	H. 7 / 11 ~ H. 9 / 9	E-G201S	HD-EG		C					FF			
1500 R-リミテッド	3ド アルトハイバック	H. 7 / 11 ~ H. 9 / 9	E-G203S	HE-EG		C					FF			
1300 標準	3ド アルトハイバック	H. 7 / 11 ~ H. 9 / 9	E-G200S	HC-E		C					FF			
1500 4WD R-リミテッド	3ド アルトハイバック	H. 7 / 11 ~ H. 9 / 9	E-G213S	HE-EG		C					7MT4144WD			
1500 4WD 標準	3ド アルトハイバック	H. 7 / 11 ~ H. 9 / 9	E-G210S	HC-E		C					7MT4144WD			
1500 CX	5ド アルトハイバック	H. 8 / 10 ~ H. 9 / 9	E-G203S	HD-EG		C					FF			
1500 R-リミテッド	5ド アルトハイバック	H. 7 / 11 ~ H. 9 / 9	E-G203S	HD-EG		C					FF			
1300 標準	5ド アルトハイバック	H. 7 / 11 ~ H. 9 / 9	E-G200S	HC-E		C					FF			
1500 4WD CX	5ド アルトハイバック	H. 8 / 10 ~ H. 9 / 9	E-G213S	HE-EG		C					7MT4144WD			
1500 4WD R-リミテッド	5ド アルトハイバック	H. 7 / 11 ~ H. 9 / 9	E-G213S	HE-EG		C					7MT4144WD			
1500 4WD 標準	5ド アルトハイバック	H. 7 / 11 ~ H. 9 / 9	E-G210S	HC-E		C					7MT4144WD			
ソアラ 1500 SX	4ド アセダン	H. 7 / 11 ~ H. 9 / 9	E-G203S	HE-EG		C					FF			
ソアラ 1500 標準	4ド アセダン	H. 7 / 11 ~ H. 9 / 9	E-G203S	HE-EG		C					FF			
ソアラ 1500 4WD SX	4ド アセダン	H. 7 / 11 ~ H. 9 / 9	E-G213S	HE-EG		C					7MT4144WD			
ソアラ 1500 4WD 標準	4ド アセダン	H. 7 / 11 ~ H. 9 / 9	E-G213S	HE-EG		C					7MT4144WD			
デイトナ	3ド アルトハイバック	H. 5 / 8 ~ H. 7 / 11	E-G201S	HD-EG		B					FF			
1500 TR	3ド アルトハイバック	H. 5 / 8 ~ H. 7 / 11	E-G203S	HE-EG		B					FF			
1500 CR	3ド アルトハイバック	H. 5 / 8 ~ H. 7 / 11	E-G203S	HE-EG		B					FF			
1500 TZ	3ド アルトハイバック	H. 5 / 8 ~ H. 7 / 11	E-G203S	HE-EG		B					FF			
1500 CZ	3ド アルトハイバック	H. 5 / 8 ~ H. 7 / 11	E-G203S	HE-EG		B					FF			
1300 TZ	3ド アルトハイバック	H. 5 / 8 ~ H. 7 / 11	E-G200S	HC-E		A					FF			
1300 CZ	3ド アルトハイバック	H. 5 / 8 ~ H. 7 / 11	E-G200S	HC-E		A					FF			
1300 POSE	3ド アルトハイバック	H. 5 / 8 ~ H. 7 / 11	E-G200S	HC-E		A					FF			
1300 POSE	5ド アルトハイバック	H. 5 / 8 ~ H. 7 / 11	E-G200S	HC-E		A					FF			
1300 POSEクルーゾングパック	5ド アルトハイバック	H. 5 / 8 ~ H. 7 / 11	E-G200S	HC-E		A					FF			
1500 4WD TZ	3ド アルトハイバック	H. 5 / 8 ~ H. 7 / 11	E-G213S	HE-EG		B					7MT4144WD			
1500 4WD CZ	3ド アルトハイバック	H. 5 / 8 ~ H. 7 / 11	E-G213S	HE-EG		B					7MT4144WD			
1500 4WD POSE	3ド アルトハイバック	H. 5 / 8 ~ H. 7 / 11	E-G213S	HE-EG		B					7MT4144WD			
1500 4WD POSE	5ド アルトハイバック	H. 5 / 8 ~ H. 7 / 11	E-G213S	HE-EG		B					7MT4144WD			
TX 標準パック	3ド アルトハイバック	H. 5 / 1 ~ H. 5 / 8	E-G200S	HC-E		A					FF			
TX	3ド アルトハイバック	H. 5 / 1 ~ H. 5 / 8	E-G200S	HC-E		A					FF			
TS	3ド アルトハイバック	H. 5 / 1 ~ H. 5 / 8	E-G200S	HC-E		A					FF			
TSクルーゾングパック	3ド アルトハイバック	H. 5 / 1 ~ H. 5 / 8	E-G200S	HC-E		A					FF			
TD	3ド アルトハイバック	H. 5 / 1 ~ H. 5 / 8	E-G200S	HC-E		A					FF			
CXクルーゾングパック	5ド アルトハイバック	H. 5 / 1 ~ H. 5 / 8	E-G200S	HC-E		A					FF			
CX	5ド アルトハイバック	H. 5 / 1 ~ H. 5 / 8	E-G200S	HC-E		A					FF			
CS	5ド アルトハイバック	H. 5 / 1 ~ H. 5 / 8	E-G200S	HC-E		A					FF			
CSクルーゾングパック	5ド アルトハイバック	H. 5 / 1 ~ H. 5 / 8	E-G200S	HC-E		A					FF			