

車種名	年式	型式	管理No.
ムーヴ ラテ	H.16/ 8～現在	CBA-L550S	ダ-32

05/08 作成

ハイブリッドナビゲーション適合早見一覧

車両型式	年式	エンジン型式	接続ユニット	難易度	備考
CBA-L550S,560S	H.16/ 8～現在	EF-DET	オプションコネクター	難・●・易	
CBA-L560S	H.16/ 8～現在	EF-VE	オプションコネクター	難・●・易	
DBA-L550S	H.16/ 8～現在	EF-VE	オプションコネクター	難・●・易	

※詳しくは、本資料の最終ページの車両グレード別ハイブリッドナビゲーション適合一覧をご参照ください。

車速信号取出しユニット位置

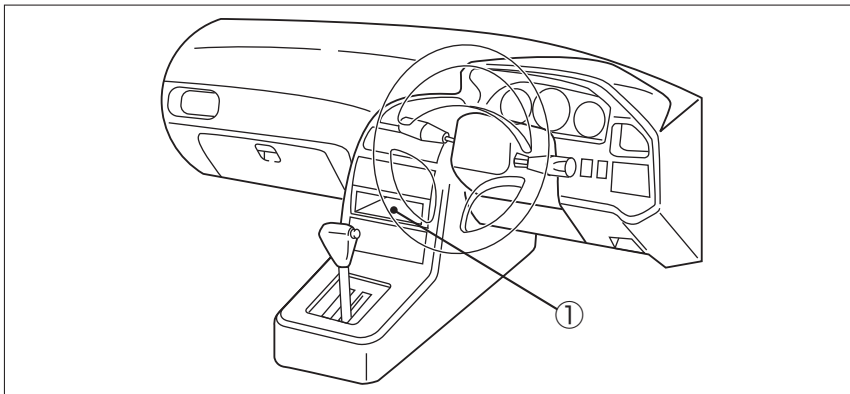

① オプションコネクター

① オプションコネクター

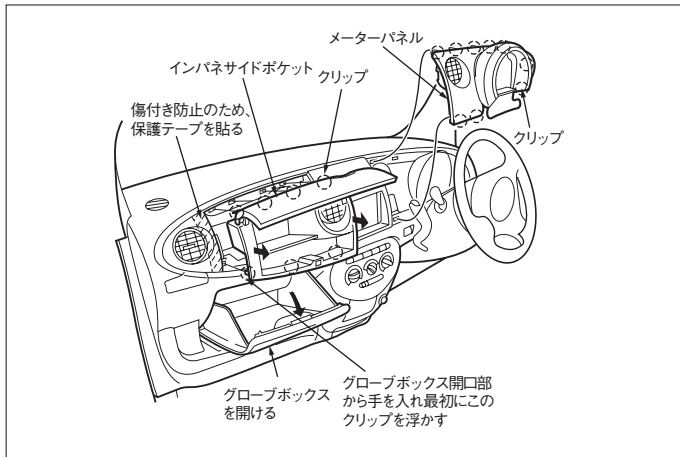

(1) グローブボックスを開け、インパネサイドポケットのドアを開け、インパネサイドポケット左下のクリップを裏側から押し浮かし、インパネサイドポケットを引き出して、取外します。

(2) メーターパネルを引き出して、取外します。

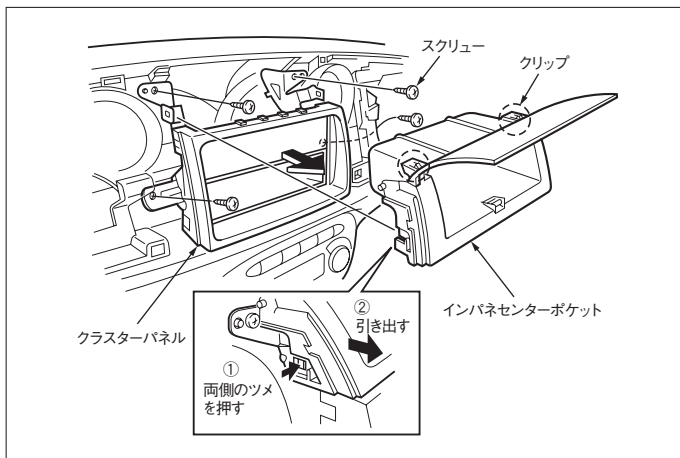

(3) インパネセンターポケットを取外します。

(4) スクリュー4本を外し、オーディオA'ssyを取外します。

◆車速信号用コネクター接続位置と線材色

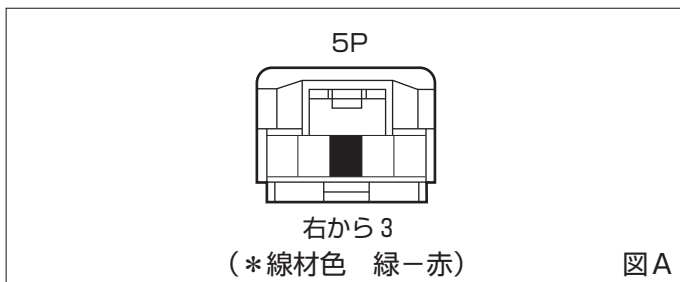

●線材色はあくまで目安にして下さい。

オーディオの取外し要領

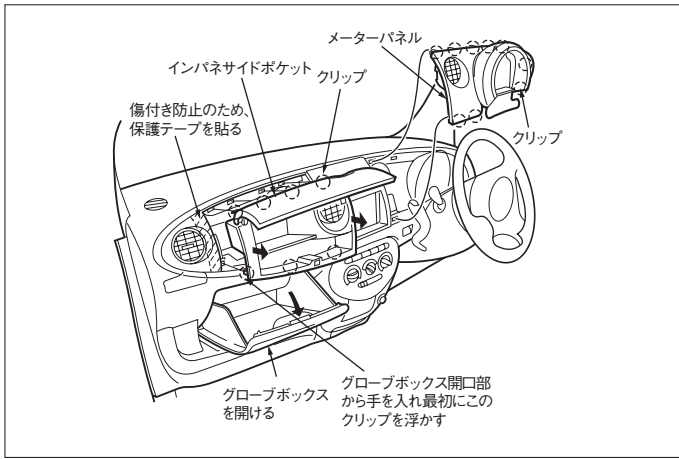

(1) グローブボックスを開け、インパネサイドポケットのドアを開け、インパネサイドポケット左下のクリップを裏側から押して浮かし、インパネサイドポケットを引き出して、取外します。

(2) メーターパネルを引き出して、取外します。

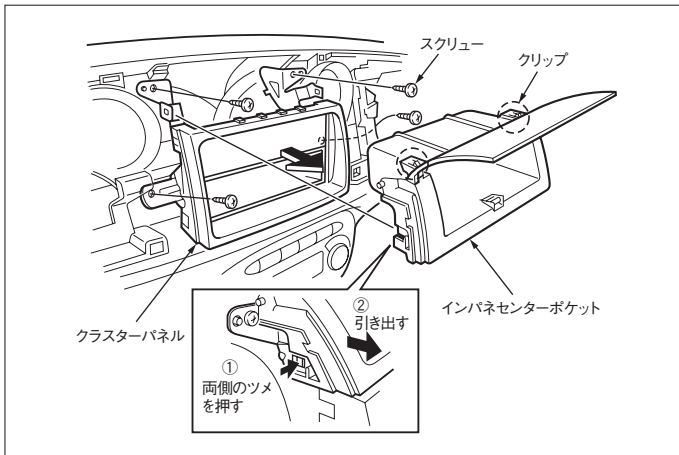

(3) インパネセンターポケットを取外します。

(4) スクリュー4本を外し、オーディオA'ssyを取外します。

◆オーディオカプラ

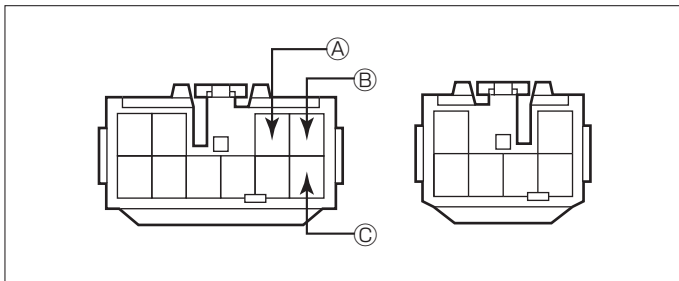

① A : ACC電源⊕ (\*線材色 青)

② B : バックアップ電源⊕ (\*線材色 黒-黄)

③ C : イルミ電源⊕ (\*線材色 赤-黒)

バック信号接続要領

◆オプションコネクター

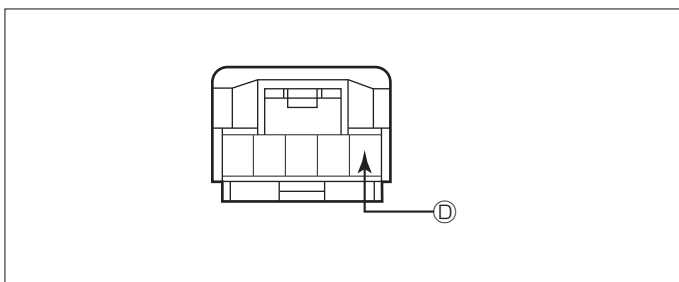

④ D : バックランプ電源⊕ (\*線材色 緑-白)

メーカー	車名	年式	車種型式	エンジン型式	車速信号 1		車速信号 2		車速信号 3		駆動方式	備考
					オプションコネクタ							
					位置	形状	位置	形状	位置	形状		
DAIHATSU	ムーヴ(L550S)											
	グレード											
	2WD COOL TURBO	H. 17 / 6 ~	CBA-L550S	EF-DET	①	A					FF	
	2WD COOL	H. 17 / 6 ~	CBA-L550S	EF-VE	①	A					FF	
	4WD COOL TURBO	H. 17 / 6 ~	CBA-L560S	EF-DET	①	A					7M*144WD	
	4WD COOL	H. 17 / 6 ~	CBA-L560S	EF-VE	①	A					7M*144WD	
	2WD RS Limited	H. 16 / 8 ~	CBA-L550S	EF-DET	①	A					FF	
	2WD RS	H. 16 / 8 ~	CBA-L550S	EF-DET	①	A					FF	
	2WD X Limited	H. 16 / 8 ~	DBA-L550S	EF-VE	①	A					FF	
	2WD X	H. 16 / 8 ~	DBA-L550S	EF-VE	①	A					FF	
	2WD L	H. 16 / 8 ~	DBA-L550S	EF-VE	①	A					FF	
	4WD RS Limited	H. 16 / 8 ~	CBA-L560S	EF-DET	①	A					7M*144WD	
	4WD RS	H. 16 / 8 ~	CBA-L560S	EF-DET	①	A					7M*144WD	
	4WD X Limited	H. 16 / 8 ~	CBA-L560S	EF-VE	①	A					7M*144WD	
	4WD X	H. 16 / 8 ~	CBA-L560S	EF-VE	①	A					7M*144WD	
	4WD L	H. 16 / 8 ~	CBA-L560S	EF-VE	①	A					7M*144WD	