

車種名	年式	型式	管理No.
タント	H.15/11 ~ H.19/12	UA-L350S	ダ-30

08/01 作成

## ナビゲーション適合早見一覧

車両型式	年式	エンジン型式	接続ユニット	難易度	備考
ABA-L350S	H.17/ 6 ~ H.19/12	EF-DET	オプションコネクター	難・●・易	
ABA-L360S	H.16/ 6 ~ H.17/ 6	EF-VE	オプションコネクター	難・●・易	
CBA-L350S	H.16/ 6 ~ H.19/12	EF-VE	オプションコネクター	難・●・易	
TA-L350S,L360S	H.15/11 ~ H.17/ 6	EF-DET	オプションコネクター	難・●・易	
UA-L350S,L360S	H.15/11 ~ H.16/ 6	EF-VE	オプションコネクター	難・●・易	

※詳しくは、本資料の最終ページの車両グレード別ハイブリッドナビゲーション適合一覧をご参照ください。

(ジャイロ感度調整について)

年式・ミッション		2DIN								B.B NAVI	
	1DIN	HDD NAVI	適合	HDD NAVI	適合	HDD NAVI	適合	HDD NAVI	適合		適合
インダッシュ AT	上段		×		×		×		×	MAX060HD	
インダッシュ AT	上段	MAX9750DT MAX8750DT MAX9700DT MAX8700DT MAX7700 (ジャイロ3)	○	MAX670 MAX570 (ジャイロ3)	○	MAX960HD MAX860HD MAX760HD MAX560HD (ジャイロ3)	○	MAX950HD MAX850HD MAX750HD MAX550HD (ジャイロ3)	○		
	下段										

ダイハツ

## 車速信号取り出しユニット位置

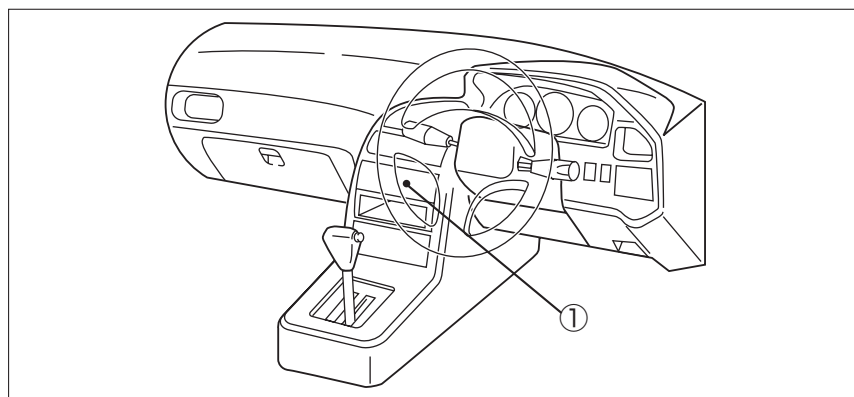

① オプションコネクター

# 車速信号接続要領

## ① オプションコネクター

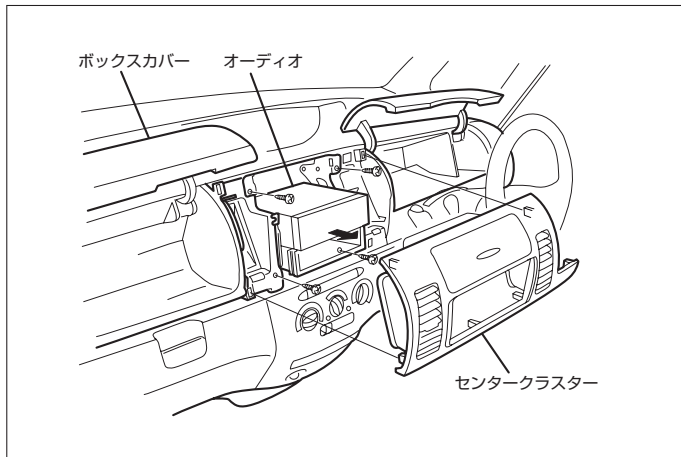

- (1) 両側のボックスカバーを開け、センタークラスターを取外します。
- (2) オーディオA'ssyを取外します。

## ◆車速信号用コネクター接続位置と線材色

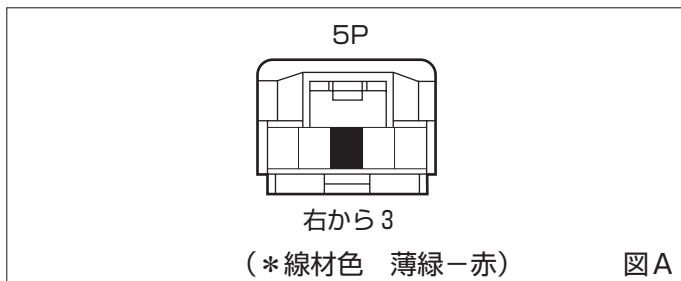

- 線材色はあくまで目安にして下さい。

## オーディオの取外し要領

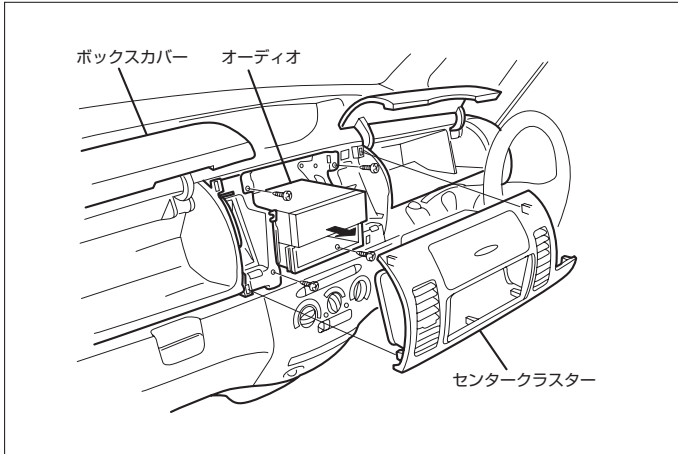

(1) 両側のボックスカバーを開け、センタークラスターを取外します。

(2) オーディオA'ssyを取外します。

### ◆オーディオカプラ

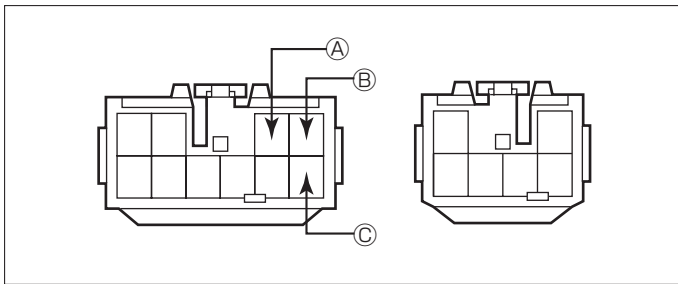

Ⓐ：ACC電源⊕（\*線材色 青）

Ⓑ：バックアップ電源⊕（\*線材色 黒-赤）

Ⓒ：イルミ電源⊕（\*線材色 赤-青）

## バック信号接続要領

### ◆リアコンビネーションランプ

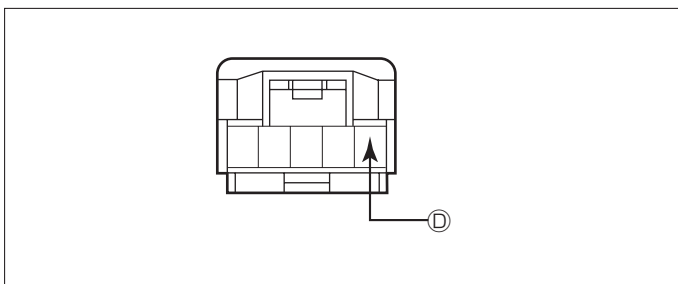

Ⓓ：バックランプ電源⊕（\*線材色 緑-白）

車両グレード別ナビゲーション適合一覧

メーカー	車名 DAIHATSU グレード	年式	車種型式	エンジン型式	車速信号1		車速信号2		車速信号3		駆動方式	備考
					オプションコネクタ		位置	形状	位置	形状		
					位置	形状						
2WD 加勢RS	5ト7	H.17 / 6 ~ H.19 / 12	ABA-L350S	EF-DET	①	A					FF	
2WD 加勢X	5ト7	H.17 / 6 ~ H.19 / 12	CBA-L350S	EF-VE	①	A					FF	
2WD 加勢L	5ト7	H.17 / 6 ~ H.19 / 12	CBA-L350S	EF-VE	①	A					FF	
4WD 加勢RS	5ト7	H.17 / 6 ~ H.19 / 12	ABA-L360S	EF-DET	①	A					7ルタイム4WD	
4WD 加勢X	5ト7	H.17 / 6 ~ H.19 / 12	ABA-L360S	EF-VE	①	A					7ルタイム4WD	
4WD 加勢L	5ト7	H.17 / 6 ~ H.19 / 12	ABA-L360S	EF-VE	①	A					7ルタイム4WD	
2WD RS	5ト7	H.17 / 6 ~ H.19 / 12	ABA-L350S	EF-DET	①	A					FF	
2WD X Limited	5ト7	H.17 / 6 ~ H.19 / 12	CBA-L350S	EF-VE	①	A					FF	
2WD X	5ト7	H.17 / 6 ~ H.19 / 12	CBA-L350S	EF-VE	①	A					FF	
2WD L	5ト7	H.17 / 6 ~ H.19 / 12	CBA-L350S	EF-VE	①	A					FF	
4WD RS	5ト7	H.17 / 6 ~ H.19 / 12	ABA-L360S	EF-DET	①	A					7ルタイム4WD	
4WD X Limited	5ト7	H.17 / 6 ~ H.19 / 12	ABA-L360S	EF-VE	①	A					7ルタイム4WD	
4WD X	5ト7	H.17 / 6 ~ H.19 / 12	ABA-L360S	EF-VE	①	A					7ルタイム4WD	
4WD L	5ト7	H.17 / 6 ~ H.19 / 12	ABA-L360S	EF-VE	①	A					7ルタイム4WD	
2WD RS	5ト7	H.15 / 11 ~ H.17 / 6	TA-L350S	EF-DET	①	A					FF	
2WD X Limited	5ト7	H.16 / 6 ~ H.17 / 6	CBA-L350S	EF-VE	①	A					FF	
2WD X	5ト7	H.16 / 6 ~ H.17 / 6	CBA-L350S	EF-VE	①	A					FF	
2WD L	5ト7	H.16 / 6 ~ H.17 / 6	CBA-L350S	EF-VE	①	A					FF	
2WD X Limited	5ト7	H.15 / 11 ~ H.16 / 6	UA-L350S	EF-VE	①	A					FF	
2WD X	5ト7	H.15 / 11 ~ H.16 / 6	UA-L350S	EF-VE	①	A					FF	
2WD L	5ト7	H.15 / 11 ~ H.16 / 6	UA-L350S	EF-VE	①	A					FF	
4WD RS	5ト7	H.15 / 11 ~ H.17 / 6	TA-L360S	EF-DET	①	A					7ルタイム4WD	
4WD X Limited	5ト7	H.16 / 6 ~ H.17 / 6	ABA-L360S	EF-VE	①	A					7ルタイム4WD	
4WD X	5ト7	H.16 / 6 ~ H.17 / 6	ABA-L360S	EF-VE	①	A					7ルタイム4WD	
4WD L	5ト7	H.16 / 6 ~ H.17 / 6	ABA-L360S	EF-VE	①	A					7ルタイム4WD	
4WD X Limited	5ト7	H.15 / 11 ~ H.16 / 6	UA-L360S	EF-VE	①	A					7ルタイム4WD	
4WD X	5ト7	H.15 / 11 ~ H.16 / 6	UA-L360S	EF-VE	①	A					7ルタイム4WD	
4WD L	5ト7	H.15 / 11 ~ H.16 / 6	UA-L360S	EF-VE	①	A					7ルタイム4WD	