

車種名	年式	型式	管理No.
ミラ/ミラAVY	H.14/12 ~ H.18/12	UA-L250S	ダ-29

07/03 作成

ナビゲーション適合早見一覧

車両型式	年式	エンジン型式	接続ユニット	難易度	備考
ABA-L250S,260S	H.16/ 3 ~ H.17/ 8	EF-DET	オプションコネクター	難・●・易	
CBA-L250S	H.16/ 3 ~ H.18/12	EF-VE	オプションコネクター	難・●・易	
CBA-L250S,260S	H.17/ 8 ~ H.18/12	EF-DET	オプションコネクター	難・●・易	
DBA-L250S	H.16/ 3 ~ H.17/ 8	EF-VD	オプションコネクター	難・●・易	
GDB-L250V	H.16/ 3 ~ H.17/ 8	EF-VE	オプションコネクター	難・●・易	
UA-L250S	H.14/12 ~ H.16/ 3	EF-VD	オプションコネクター	難・●・易	
UA-L250S,260S	H.14/12 ~ H.16/ 3	EF-VE	オプションコネクター	難・●・易	
LA-L260S	H.14/12 ~ H.16/ 3	EF-VE	オプションコネクター	難・●・易	
LA-L250S,260S	H.14/12 ~ H.16/ 3	EF-DET	オプションコネクター	難・●・易	
TA-L250S,260S	H.14/12 ~ H.17/ 8	EF-SE	オプションコネクター	難・●・易	
UE-L250V	H.14/12 ~ H.16/ 3	EF-VE	オプションコネクター	難・●・易	
LE-L250S,260S	H.14/12 ~ H.17/ 8	EF-SE	オプションコネクター	難・●・易	
	H.14/12 ~ H.18/12		メーターユニット	難・●・易	

※詳しくは、本資料の最終ページの車両グレード別ハイブリッドナビゲーション適合一覧をご参照ください。

(ジャイロ感度調整について)

・ミラ

年式・ミッション		2DIN							
		HDD NAVI	適合	HDD NAVI	適合	HDD NAVI	適合	B.B NAVI	適合
インダッシュ AT	上段	MAX960HD MAX860HD MAX760HD MAX560HD	◎	MAX950HD MAX850HD MAX750HD MAX550HD	◎	MAX940HD MAX740HD MAX540HD	◎	NAX060HD NAX050HD NAX040HD	
	下段								

・ミラAVY

年式・ミッション		2DIN							
		HDD NAVI	適合	HDD NAVI	適合	HDD NAVI	適合	B.B NAVI	適合
インダッシュ AT	上段	MAX960HD MAX860HD MAX760HD MAX560HD	◎	MAX950HD MAX850HD MAX750HD MAX550HD	◎	MAX940HD MAX740HD MAX540HD	◎	NAX060HD NAX050HD NAX040HD	
	下段	(ジャイロ0)		(ジャイロ0)		(ジャイロ0)			

車速信号取り出しユニット位置

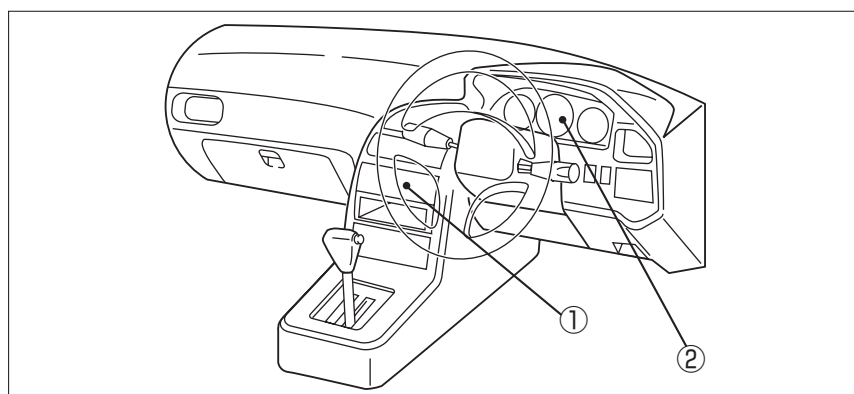

- ① オプションコネクター
- ② メーターユニット

*(無断複製禁止)本資料をclarion以外の製品に使用した場合に生じる全ての不具合については、当社は一切の責任を負いません。

車速信号接続要領

① オプションコネクター

◎ミラ (H.14/12 ~ H.17/ 8)

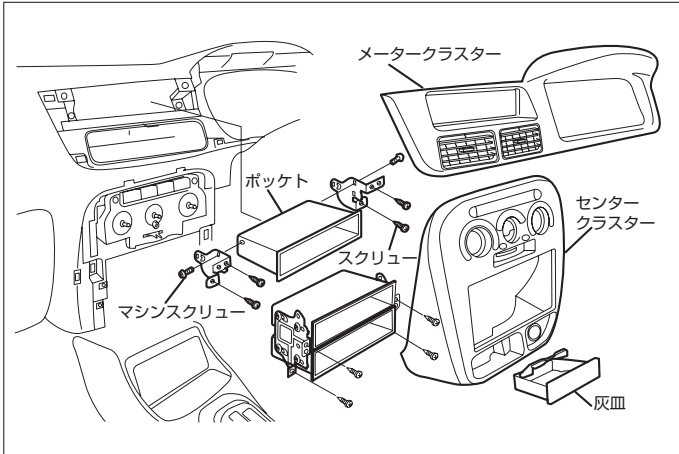

- (1) メータークラスターを取外します。
- (2) 灰皿を取外します。
- (3) センタークラスターを取外します。
- (4) オーディオA'ssyを取外します。

◎ミラ AVY

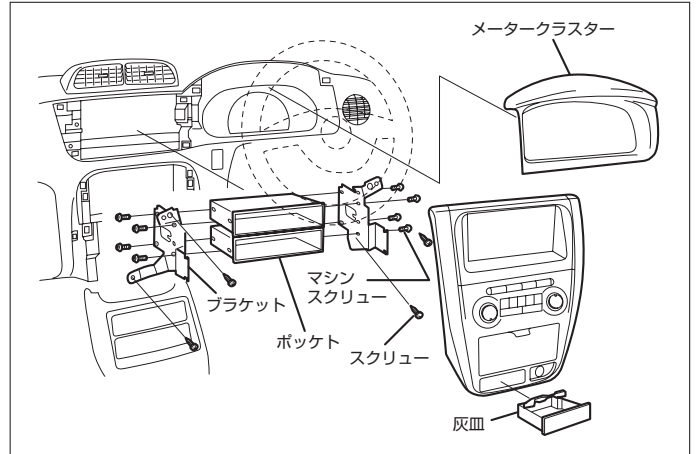

- (1) メータークラスターを取外します。
- (2) 灰皿を取外します。
- (3) センタークラスターを取外します。
- (4) オーディオA'ssyを取外します。

◆車速信号用コネクター接続位置と線材色

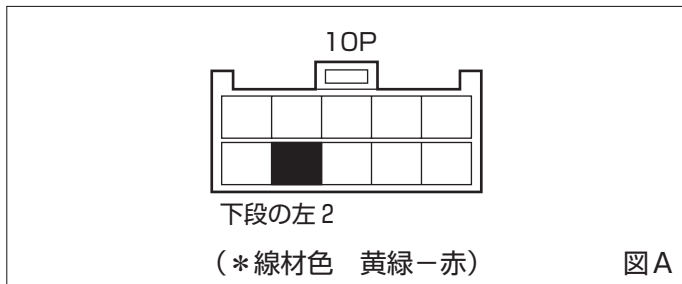

●線材色はあくまで目安にして下さい。

② メーターユニット

◇機械式メーター

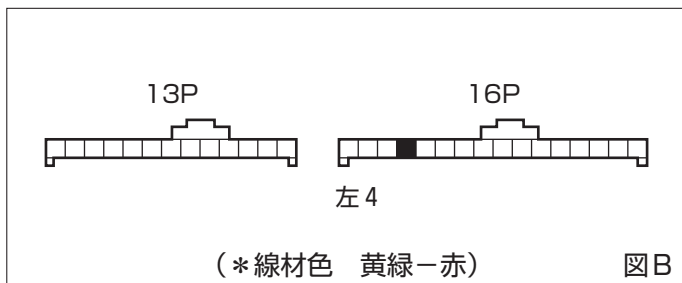

◇電子式メーター

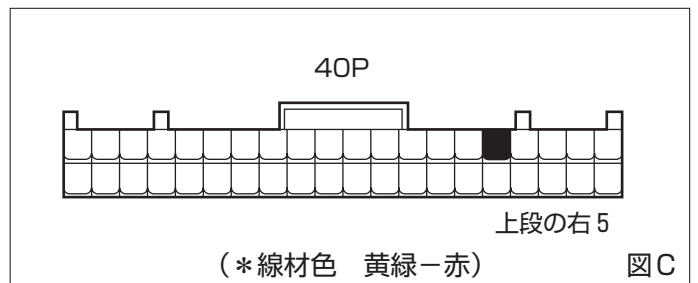

●線材色はあくまで目安にして下さい。

オーディオの取外し要領

○ミラ

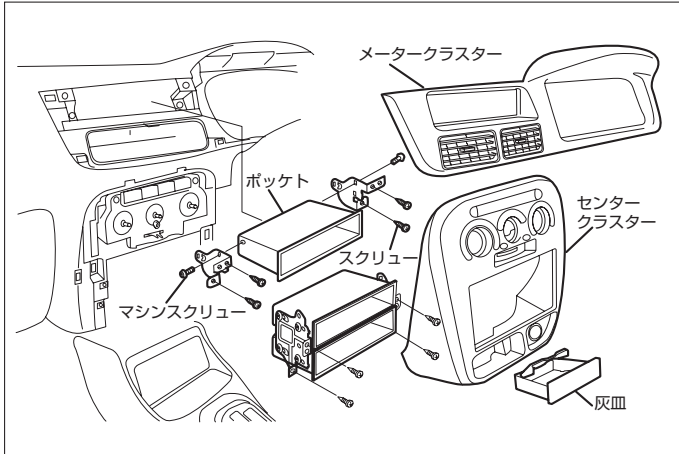

- (1) メータークラスターを取外します。
- (2) 灰皿を取外します。
- (3) センタークラスターを取外します。
- (4) オーディオA'ssyを取外します。

○ミラ AVY

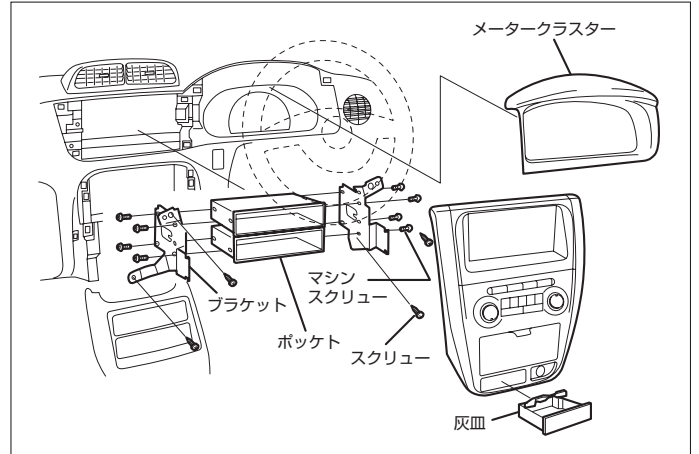

- (1) メータークラスターを取外します。
- (2) 灰皿を取外します。
- (3) センタークラスターを取外します。
- (4) オーディオA'ssyを取外します。

◆オーディオカブラ

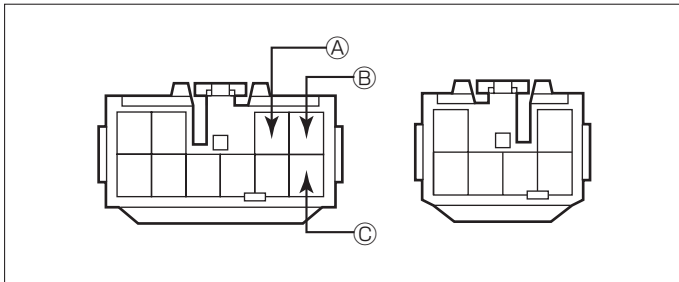

- Ⓐ: ACC電源⊕ (*線材色 青)
- Ⓑ: バックアップ電源⊕ (*線材色 黒-赤)
- Ⓒ: イルミ電源⊕ (*線材色 赤-青)

バック信号接続要領

◆リアコンビネーションランプ

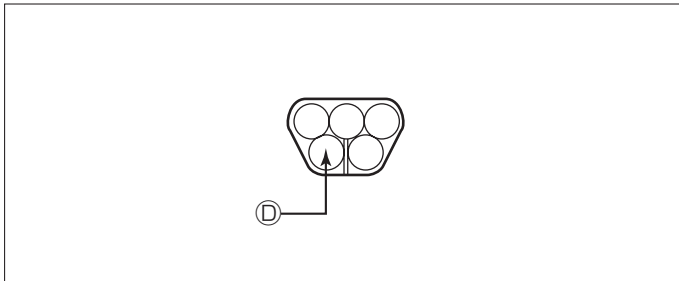

- Ⓓ: バックランプ電源⊕ (*線材色 緑-白)

◆オプションコネクター(ミラAVYのみ)

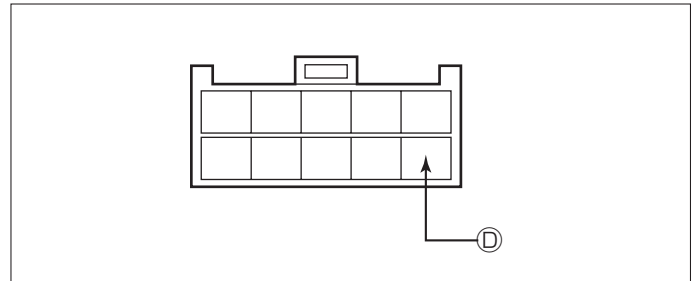

- Ⓓ: バックランプ電源⊕ (*線材色 緑-白)

車両グレード別ナビゲーション適合一覧

メーカー	車名	年式	車種型式	エンジン型式	車速信号1		車速信号2		車速信号3		駆動方式	備考
					オプションコネクタ		メーターユニット		位置 形状			
					位置	形状	位置	形状	位置	形状		
DAIHATSU	ミラ(L250S)											
	グレード											
	5ドアセダン	H.17 / 8 ~ H.18 / 12	TA-L250S	EF-SE			②	B & C			FF	
	3ドアセダン	H.17 / 8 ~ H.18 / 12	TA-L250S	EF-SE			②	B & C			FF	
	2WD D	H.17 / 8 ~ H.18 / 12	TA-L250S	EF-SE			②	B & C			FF	
	2WD V	H.17 / 8 ~ H.18 / 12	DBA-L250S	EF-VD			②	B & C			FF	
	4WD L	H.17 / 8 ~ H.18 / 12	TA-L260S	EF-SE			②	B & C			フルタイム4WD	
	4WD L	H.17 / 8 ~ H.18 / 12	TA-L260S	EF-SE			②	B & C			フルタイム4WD	
	4WD D	H.17 / 8 ~ H.18 / 12	TA-L260S	EF-SE			②	B & C			フルタイム4WD	
	AVY 2WD RS	H.17 / 8 ~ H.18 / 12	CBA-L250S	EF-DET	①	A	②	B & C			FF	
	AVY 2WD X	H.17 / 8 ~ H.18 / 12	CBA-L250S	EF-VE	①	A	②	B & C			FF	
	AVY 2WD L	H.17 / 8 ~ H.18 / 12	CBA-L250S	EF-VE	①	A	②	B & C			FF	
	AVY 4WD RS	H.17 / 8 ~ H.18 / 12	CBA-L260S	EF-DET	①	A	②	B & C			フルタイム4WD	
	AVY 4WD X	H.17 / 8 ~ H.18 / 12	CBA-L260S	EF-VE	①	A	②	B & C			フルタイム4WD	
	AVY 4WD L	H.17 / 8 ~ H.18 / 12	CBA-L260S	EF-VE	①	A	②	B & C			フルタイム4WD	
	2WD 2シーター	H.17 / 8 ~ H.18 / 12	LE-L250V	EF-SE			②	B & C			FF	
	2WD A	H.17 / 8 ~ H.18 / 12	LE-L250V	EF-SE			②	B & C			FF	
	2WD U	H.17 / 8 ~ H.18 / 12	GDB-L250V	EF-VE			②	B & C			FF	
	4WD A	H.17 / 8 ~ H.18 / 12	LE-L260V	EF-SE			②	B & C			FF	
	2WD V	H.16 / 3 ~ H.17 / 8	DBA-L250S	EF-VD	①	A	②	B & C			FF	
	2WD V	H.14 / 12 ~ H.16 / 3	UA-L250S	EF-VD	①	A	②	B & C			FF	
	2WD X	H.16 / 3 ~ H.17 / 8	CBA-L250S	EF-VE	①	A	②	B & C			FF	
	2WD X	H.14 / 12 ~ H.16 / 3	UA-L250S	EF-VE	①	A	②	B & C			FF	
	2WD L	H.14 / 12 ~ H.17 / 8	TA-L250S	EF-SE	①	A	②	B & C			FF	
	2WD L	H.14 / 12 ~ H.17 / 8	TA-L250S	EF-SE	①	A	②	B & C			FF	
	4WD X	H.16 / 3 ~ H.17 / 8	ABA-L260S	EF-VE	①	A	②	B & C			フルタイム4WD	
	4WD X	H.14 / 12 ~ H.16 / 3	LA-L260S	EF-VE	①	A	②	B & C			フルタイム4WD	
	4WD L	H.14 / 12 ~ H.17 / 8	TA-L260S	EF-SE	①	A	②	B & C			フルタイム4WD	
	4WD L	H.14 / 12 ~ H.17 / 8	TA-L260S	EF-SE	①	A	②	B & C			フルタイム4WD	
	AVY 2WD RS	H.16 / 3 ~ H.17 / 8	ABA-L250S	EF-DET	①	A	②	B & C			FF	
	AVY 2WD R	H.16 / 3 ~ H.17 / 8	ABA-L250S	EF-DET	①	A	②	B & C			FF	
	AVY 2WD X	H.16 / 3 ~ H.17 / 8	CBA-L250S	EF-VE	①	A	②	B & C			FF	
	AVY 2WD L	H.16 / 3 ~ H.17 / 8	CBA-L250S	EF-VE	①	A	②	B & C			FF	
	AVY 4WD RS	H.16 / 3 ~ H.17 / 8	ABA-L260S	EF-DET	①	A	②	B & C			フルタイム4WD	
	AVY 4WD R	H.16 / 3 ~ H.17 / 8	ABA-L260S	EF-DET	①	A	②	B & C			フルタイム4WD	
	AVY 4WD X	H.16 / 3 ~ H.17 / 8	ABA-L260S	EF-VE	①	A	②	B & C			フルタイム4WD	
	AVY 4WD L	H.16 / 3 ~ H.17 / 8	ABA-L260S	EF-VE	①	A	②	B & C			フルタイム4WD	
	AVY 2WD RS	H.14 / 12 ~ H.16 / 3	LA-L250S	EF-DET	①	A	②	B & C			FF	
	AVY 2WD R	H.14 / 12 ~ H.16 / 3	LA-L250S	EF-DET	①	A	②	B & C			FF	
	AVY 2WD X	H.14 / 12 ~ H.16 / 3	UA-L250S	EF-VE	①	A	②	B & C			FF	
	AVY 2WD L	H.14 / 12 ~ H.16 / 3	UA-L250S	EF-VE	①	A	②	B & C			FF	
	AVY 4WD RS	H.14 / 12 ~ H.16 / 3	LA-L260S	EF-DET	①	A	②	B & C			フルタイム4WD	
	AVY 4WD R	H.14 / 12 ~ H.16 / 3	LA-L260S	EF-DET	①	A	②	B & C			フルタイム4WD	
	AVY 4WD X	H.14 / 12 ~ H.16 / 3	LA-L260S	EF-VE	①	A	②	B & C			フルタイム4WD	
	AVY 4WD L	H.14 / 12 ~ H.16 / 3	LA-L260S	EF-VE	①	A	②	B & C			フルタイム4WD	
	2WD 2シーター	H.14 / 12 ~ H.17 / 8	LE-L250V	EF-SE	①	A	②	B & C			FF	
	2WD A	H.14 / 12 ~ H.17 / 8	LE-L250V	EF-SE	①	A	②	B & C			FF	
	2WD U	H.16 / 3 ~ H.17 / 8	GDB-L250V	EF-VE	①	A	②	B & C			FF	
	2WD U	H.14 / 12 ~ H.16 / 3	UE-L250V	EF-VE	①	A	②	B & C			FF	
	4WD A	H.14 / 12 ~ H.17 / 8	LE-L260V	EF-SE	①	A	②	B & C			FF	