

車種名	年式	型式	管理No.
ムーヴ	H.14/10～H.18/10	UA-L150S	ダ-28

06/10 作成

ナビゲーション適合早見一覧

車両型式	年式	エンジン型式	接続ユニット	難易度	備考
CBA-L150S,160S	H.16/12～H.18/10	EF-DET	オプションコネクター	難・●・易	
CBA-L160S	H.16/12～H.18/10	EF-VE	オプションコネクター	難・●・易	
DBA-L150S	H.16/12～H.18/10	EF-VE	オプションコネクター	難・●・易	
ABA-L150S,160S	H.16/ 3～H.16/12	EF-DET	オプションコネクター	難・●・易	
ABA-L160S	H.16/ 3～H.16/12	EF-VE	オプションコネクター	難・●・易	
CBA-L152S	H.16/ 3～H.18/10	JB-DET	オプションコネクター	難・●・易	
CBA-L150S	H.16/ 3～H.18/10	EF-VE	オプションコネクター	難・●・易	
UA-L150S	H.14/10～H.16/ 3	EF-VE	オプションコネクター	難・●・易	
LA-L160S	H.14/10～H.16/ 3	EF-VE	オプションコネクター	難・●・易	
LA-L150S,160S	H.14/10～H.16/ 3	EF-DET	オプションコネクター	難・●・易	
LA-L152S	H.14/10～H.16/ 3	JB-DET	オプションコネクター	難・●・易	
	H.14/10～H.18/10		メーターユニット	難・●・易	

※詳しくは、本資料の最終ページの車両グレード別ハイブリッドナビゲーション適合一覧をご参照ください。

ダイハツ

車速信号取出しユニット位置

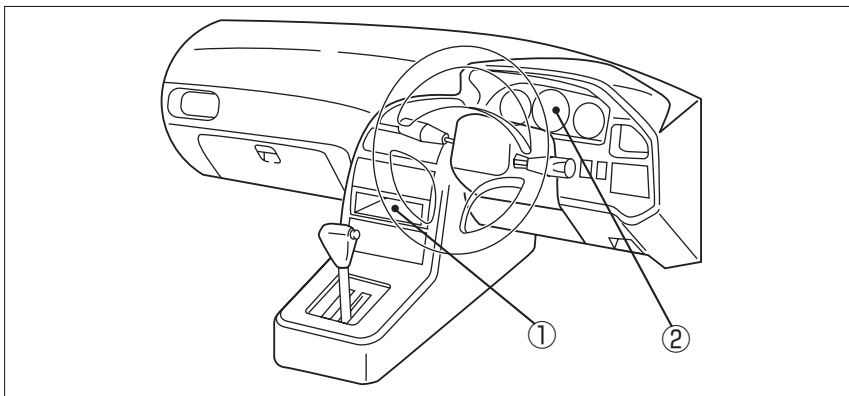

- ① オプションコネクター
- ② メーターユニット

車速信号接続要領

① オプションコネクター

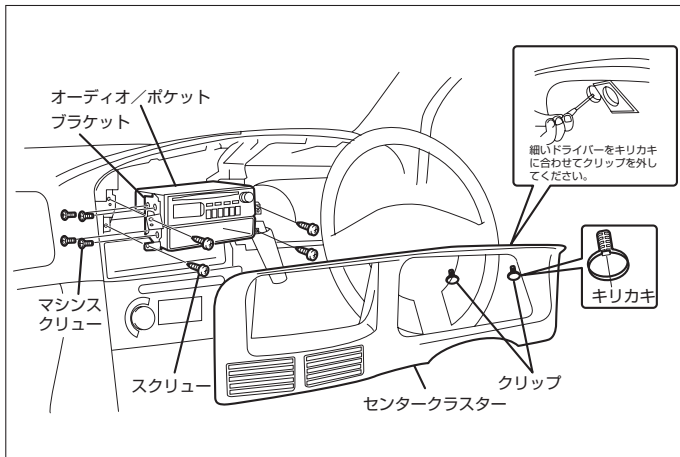

- (1) センタークラスターを取外します。(クリップ2個、ツメ5ヶ所)
- (2) スクリューを外します。(ネジ4本)
- (3) オーディオのコネクターとアンテナを取外します。

◆車速信号用コネクター接続位置と線材色

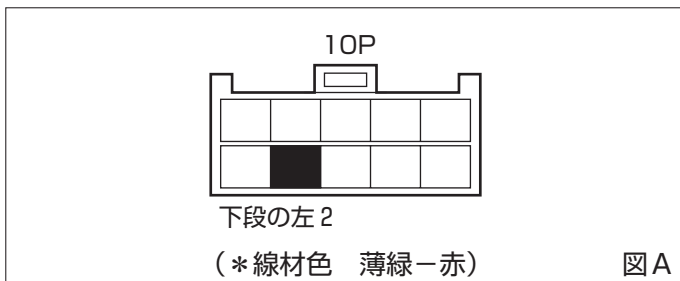

- 線材色はあくまで目安にして下さい。

② メーターユニット

◆車速信号用コネクター接続位置と線材色

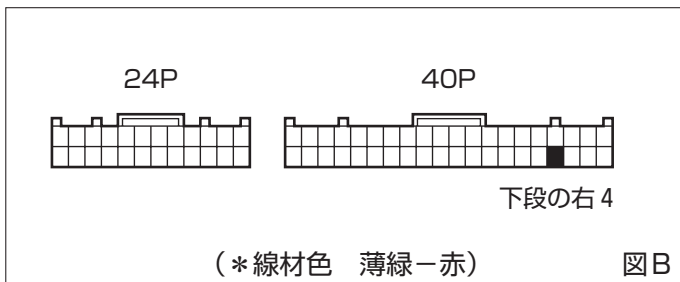

- 線材色はあくまで目安にして下さい。

オーディオの取外し要領

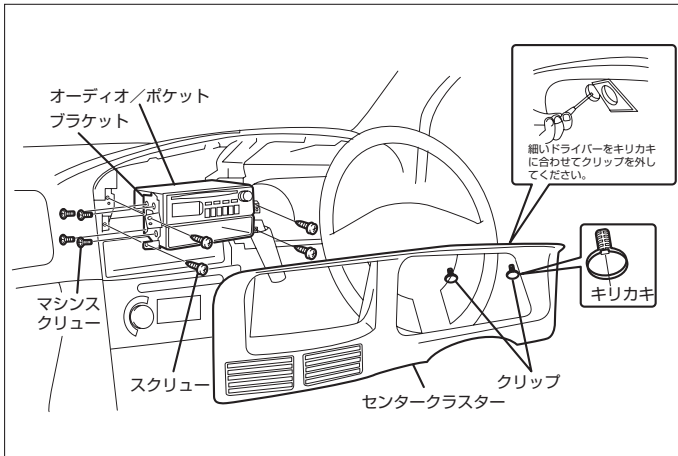

- (1) センタークラスターを取外します。(クリップ2個、ツメ5ヶ所)
- (2) スクリューを外します。(ネジ4本)
- (3) オーディオのコネクターとアンテナを取外します。

◆オーディオカプラ

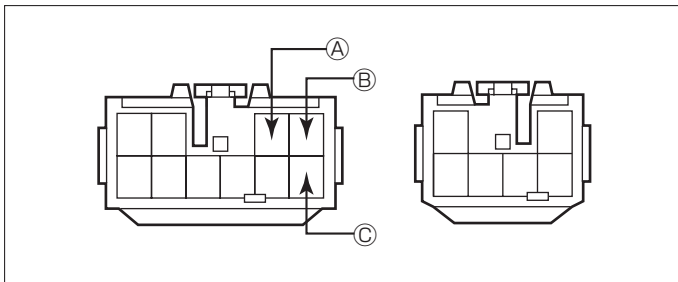

- Ⓐ: ACC電源⊕ (*線材色 青)
- Ⓑ: バックアップ電源⊕ (*線材色 黒-赤)
- Ⓒ: イルミ電源⊕ (*線材色 赤-青)

バック信号接続要領

◆リアコンビネーションランプ

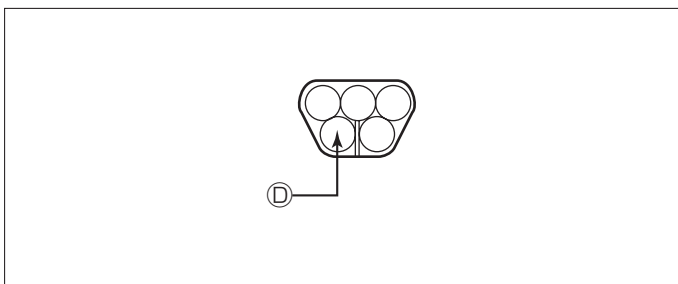

- Ⓓ: バックランプ電源⊕ (*線材色 緑-白)

◆オプションコネクター

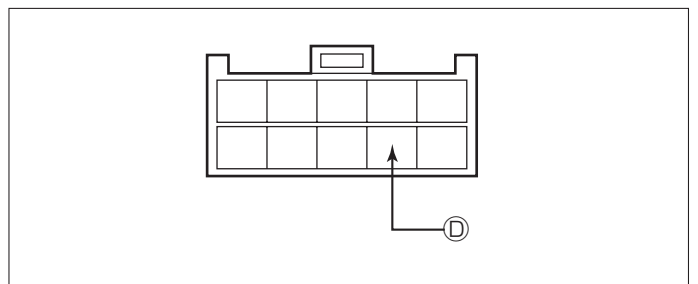

- Ⓓ: バックランプ電源⊕ (*線材色 緑-白)

車両グレード別ナビゲーション適合一覧

メーカー	車名	年式	車種型式	エンジン型式	車速信号1		車速信号2		車速信号3		駆動方式	備考
					オプションコネクタ		メーターユニット					
					位置	形状	位置	形状	位置	形状		
DAIHATSU	ムーブ(L150S)											
	グレード											
	2WD ｶｽﾀﾏRS	H.16 / 12 ~ H.18 / 10	CBA-L152S	JB-DET	①	A	②	B			FF	
	2WD ｶｽﾀﾏR	H.16 / 12 ~ H.18 / 10	CBA-L150S	EF-DET	①	A	②	B			FF	
	2WD ｶｽﾀﾏX(AT)	H.16 / 12 ~ H.18 / 10	CBA-L150S	EF-VE	①	A	②	B			FF	
	2WD ｶｽﾀﾏX(CVT)	H.16 / 12 ~ H.18 / 10	DBA-L150S	EF-VE	①	A	②	B			FF	
	2WD ｶｽﾀﾏL	H.16 / 12 ~ H.18 / 10	DBA-L150S	EF-VE	①	A	②	B			7ﾓﾀﾞﾙ4WD	
	4WD ｶｽﾀﾏRS	H.16 / 12 ~ H.18 / 10	CBA-L160S	EF-DET	①	A	②	B			7ﾓﾀﾞﾙ4WD	
	4WD ｶｽﾀﾏR	H.16 / 12 ~ H.18 / 10	CBA-L160S	EF-DET	①	A	②	B			7ﾓﾀﾞﾙ4WD	
	4WD ｶｽﾀﾏX	H.16 / 12 ~ H.18 / 10	CBA-L160S	EF-VE	①	A	②	B			FF	
	4WD ｶｽﾀﾏL	H.16 / 12 ~ H.18 / 10	CBA-L160S	EF-VE	①	A	②	B			FF	
	2WD X	H.16 / 12 ~ H.18 / 10	DBA-L150S	EF-VE	①	A	②	B			FF	
	2WD Lﾀﾞｰﾈ*	H.16 / 12 ~ H.18 / 10	CBA-L150S	EF-VE	①	A	②	B			7ﾓﾀﾞﾙ4WD	
	2WD L	H.16 / 12 ~ H.18 / 10	DBA-L150S	EF-VE	①	A	②	B			7ﾓﾀﾞﾙ4WD	
	4WD X	H.16 / 12 ~ H.18 / 10	CBA-L160S	EF-VE	①	A	②	B			7ﾓﾀﾞﾙ4WD	
	4WD Lﾀﾞｰﾈ*	H.16 / 12 ~ H.18 / 10	CBA-L160S	EF-VE	①	A	②	B			7ﾓﾀﾞﾙ4WD	
	4WD L	H.16 / 12 ~ H.18 / 10	CBA-L160S	EF-VE	①	A	②	B			7ﾓﾀﾞﾙ4WD	
	2WD ｶｽﾀﾏRS	H.16 / 3 ~ H.16 / 12	CBA-L152S	JB-DET	①	A	②	B			FF	
	2WD ｶｽﾀﾏRS/ﾐﾆﾃｯﾄ*	H.16 / 3 ~ H.16 / 12	CBA-L152S	JB-DET	①	A	②	B			FF	
	2WD ｶｽﾀﾏR	H.16 / 3 ~ H.16 / 12	ABA-L150S	EF-DET	①	A	②	B			FF	
	2WD ｶｽﾀﾏX(AT)	H.16 / 3 ~ H.16 / 12	CBA-L150S	EF-VE	①	A	②	B			FF	
	2WD ｶｽﾀﾏX(CVT)	H.16 / 3 ~ H.16 / 12	DBA-L150S	EF-VE	①	A	②	B			FF	
	2WD ｶｽﾀﾏL	H.16 / 3 ~ H.16 / 12	CBA-L150S	EF-VE	①	A	②	B			7ﾓﾀﾞﾙ4WD	
	4WD ｶｽﾀﾏRS	H.16 / 3 ~ H.16 / 12	ABA-L160S	EF-DET	①	A	②	B			7ﾓﾀﾞﾙ4WD	
	4WD ｶｽﾀﾏRS/ﾐﾆﾃｯﾄ*	H.16 / 3 ~ H.16 / 12	ABA-L160S	EF-DET	①	A	②	B			7ﾓﾀﾞﾙ4WD	
	4WD ｶｽﾀﾏR	H.16 / 3 ~ H.16 / 12	ABA-L160S	EF-DET	①	A	②	B			7ﾓﾀﾞﾙ4WD	
	4WD ｶｽﾀﾏX	H.16 / 3 ~ H.16 / 12	ABA-L160S	EF-VE	①	A	②	B			FF	
	4WD ｶｽﾀﾏL	H.16 / 3 ~ H.16 / 12	ABA-L160S	EF-VE	①	A	②	B			FF	
	2WD R	H.16 / 3 ~ H.16 / 12	ABA-L150S	EF-DET	①	A	②	B			FF	
	2WD X	H.16 / 3 ~ H.16 / 12	CBA-L150S	EF-VE	①	A	②	B			FF	
	2WD L	H.16 / 3 ~ H.16 / 12	CBA-L150S	EF-VE	①	A	②	B			7ﾓﾀﾞﾙ4WD	
	4WD R	H.16 / 3 ~ H.16 / 12	ABA-L160S	EF-DET	①	A	②	B			7ﾓﾀﾞﾙ4WD	
	4WD X	H.16 / 3 ~ H.16 / 12	ABA-L160S	EF-VE	①	A	②	B			7ﾓﾀﾞﾙ4WD	
	4WD L	H.16 / 3 ~ H.16 / 12	ABA-L160S	EF-VE	①	A	②	B			7ﾓﾀﾞﾙ4WD	
	2WD ｶｽﾀﾏRS	H.14 / 10 ~ H.16 / 3	LA-L152S	JB-DET	①	A					FF	
	2WD ｶｽﾀﾏRS/ﾐﾆﾃｯﾄ*	H.14 / 10 ~ H.16 / 3	LA-L152S	JB-DET	①	A					FF	
	2WD ｶｽﾀﾏR	H.14 / 10 ~ H.16 / 3	LA-L150S	EF-DET	①	A					FF	
	2WD ｶｽﾀﾏX	H.14 / 10 ~ H.16 / 3	UA-L150S	EF-VE	①	A					FF	
	2WD ｶｽﾀﾏL	H.14 / 10 ~ H.16 / 3	UA-L150S	EF-VE	①	A					7ﾓﾀﾞﾙ4WD	
	4WD ｶｽﾀﾏRS	H.14 / 10 ~ H.16 / 3	LA-L160S	EF-DET	①	A					7ﾓﾀﾞﾙ4WD	
	4WD ｶｽﾀﾏRS/ﾐﾆﾃｯﾄ*	H.14 / 10 ~ H.16 / 3	LA-L160S	EF-DET	①	A					7ﾓﾀﾞﾙ4WD	
	4WD ｶｽﾀﾏR	H.14 / 10 ~ H.16 / 3	LA-L160S	EF-DET	①	A					7ﾓﾀﾞﾙ4WD	
	4WD ｶｽﾀﾏX	H.14 / 10 ~ H.16 / 3	LA-L160S	EF-VE	①	A					FF	
	4WD ｶｽﾀﾏL	H.14 / 10 ~ H.16 / 3	LA-L160S	EF-VE	①	A					FF	
	2WD R	H.14 / 10 ~ H.16 / 3	LA-L150S	EF-DET	①	A					FF	
	2WD X	H.14 / 10 ~ H.16 / 3	UA-L150S	EF-VE	①	A					FF	
	2WD L	H.14 / 10 ~ H.16 / 3	UA-L150S	EF-VE	①	A					7ﾓﾀﾞﾙ4WD	
	4WD R	H.14 / 10 ~ H.16 / 3	LA-L160S	EF-DET	①	A					7ﾓﾀﾞﾙ4WD	
	4WD X	H.14 / 10 ~ H.16 / 3	LA-L160S	EF-VE	①	A					7ﾓﾀﾞﾙ4WD	
	4WD L	H.14 / 10 ~ H.16 / 3	LA-L160S	EF-VE	①	A					7ﾓﾀﾞﾙ4WD	