

車種名	年式	型式	管理No.
YRV	H.12/ 9 ~ H.17/ 7	TA-M200G	ダ-23

06/04 作成

ハイブリッドナビゲーション適合早見一覧

車両型式	年式	エンジン型式	接続ユニット	難易度	備考
ABA-M201G,M211G	H.16/ 3 ~ H.17/ 7	K3-VET	エンジンコントロールユニット	難・●・易	
ABA-M211G	H.16/ 3 ~ H.17/ 7	K3-VE	エンジンコントロールユニット	難・●・易	
CBA-M201G	H.16/ 3 ~ H.17/ 7	K3-VE	エンジンコントロールユニット	難・●・易	
LA-M200G	H.13/12 ~ H.14/12	EJ-VE	エンジンコントロールユニット	難・●・易	
UA-M201G	H.13/12 ~ H.16/ 3	K3-VE	エンジンコントロールユニット	難・●・易	
LA-M211G	H.13/12 ~ H.16/ 3	K3-VE	エンジンコントロールユニット	難・●・易	
LA-M201G,211G	H.13/12 ~ H.16/ 3	K3-VET	エンジンコントロールユニット	難・●・易	
TA-M200G	H.12/ 9 ~ H.13/12	EJ-VE	エンジンコントロールユニット	難・●・易	
TA-M201G,211G	H.12/ 9 ~ H.13/12	K3-VET	エンジンコントロールユニット	難・●・易	
TA-M201G,211G	H.12/ 9 ~ H.13/12	K3-VE	エンジンコントロールユニット	難・●・易	

\*詳しくは、本資料の最終ページの車両グレード別ハイブリッドナビゲーション適合一覧をご参照ください。

ダイハツ

車速信号取出しユニット位置

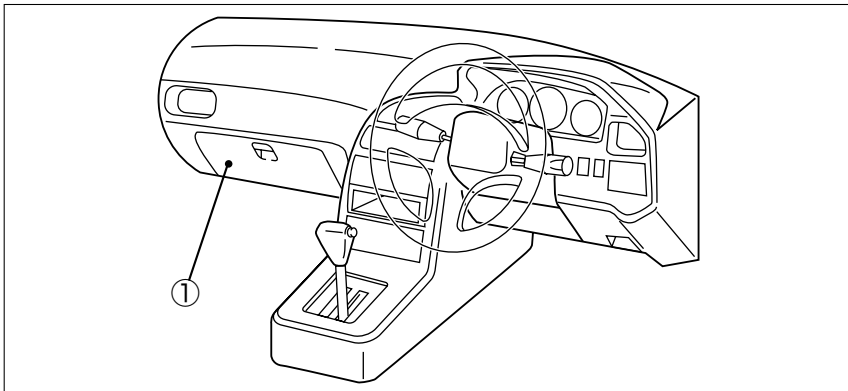

① エンジンコントロールユニット

① エンジンコントロールユニット

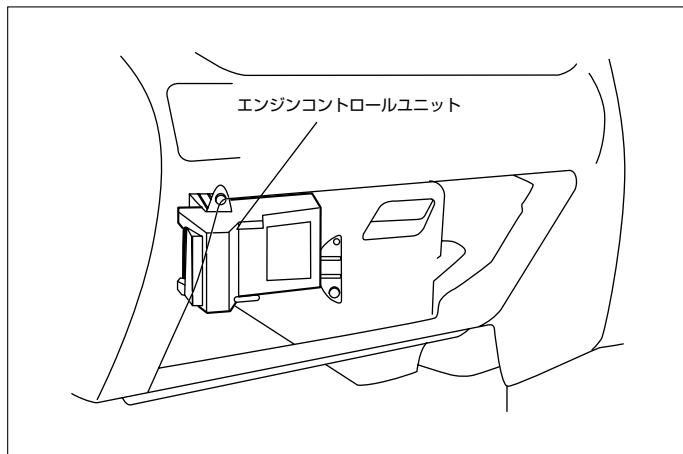

◆車速信号用コネクタ接続位置と線材色

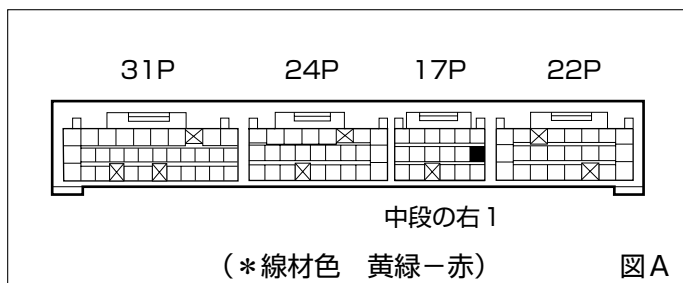

●線材色はあくまで目安にして下さい。

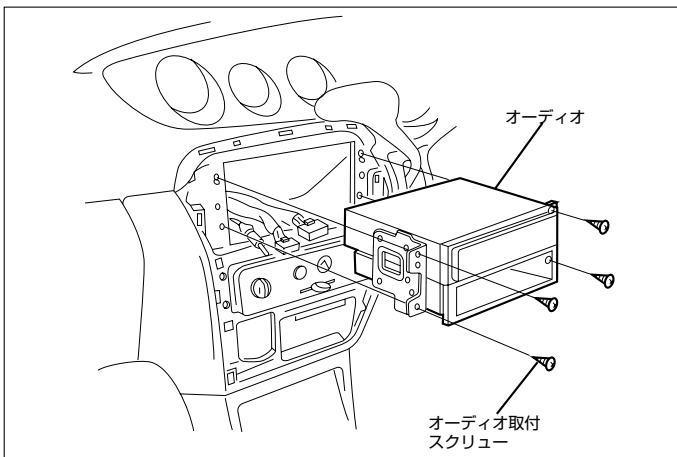
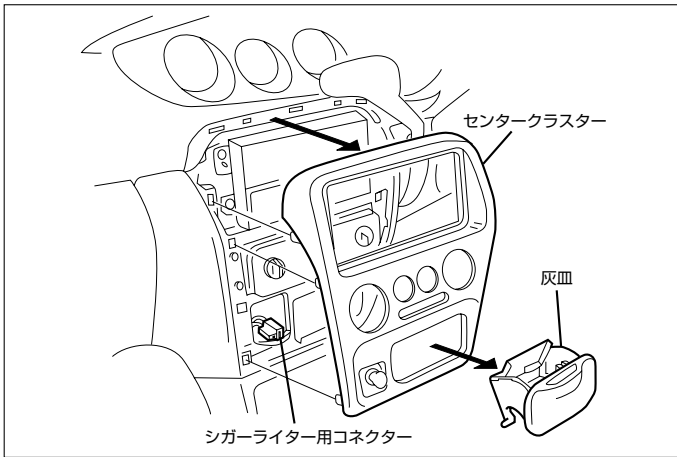

## ◆オーディオカプラ

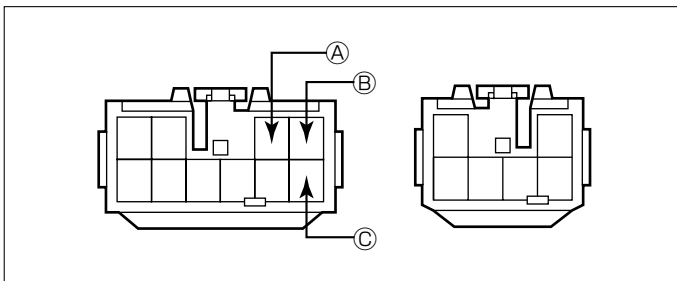

- ①：ACC電源⊕ (\*線材色 青)
- ②：バックアップ電源⊕ (\*線材色 黒-黄)
- ③：イルミ電源⊕ (\*線材色 赤-青)

# バック信号接続要領

## ◆リアコンビネーションランプ

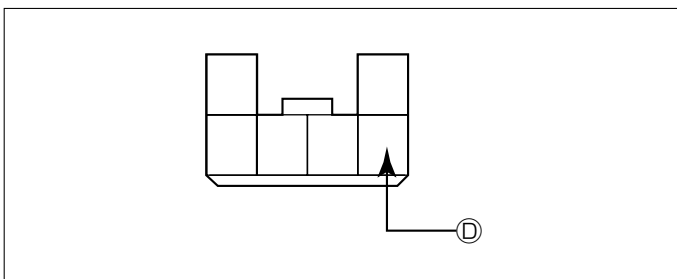

- ④：バックランプ電源⊕ (\*線材色 緑-白)

メーカー	車名	年式	車種型式	エンジン型式	車速信号1		車速信号2		車速信号3		駆動方式	備考
					エンジンコントロール							
					位置	形状	位置	形状	位置	形状		
DAIHATSU	YRV(M200G)											
グレード	車種タイプ											
2WD 1300 ターボ X	5ドアワゴン	H. 16 / 3 ~ H. 17 / 7	ABA-M201G	K3-VET	①	A					FF	
2WD 1300 ターボ X Rハック	5ドアワゴン	H. 16 / 3 ~ H. 17 / 7	ABA-M201G	K3-VET	①	A					FF	
2WD 1300 X	5ドアワゴン	H. 16 / 3 ~ H. 17 / 7	CBA-M201G	K3-VE	①	A					FF	
2WD 1300 L	5ドアワゴン	H. 16 / 3 ~ H. 17 / 7	CBA-M201G	K3-VE	①	A					FF	
4WD 1300 ターボ X	5ドアワゴン	H. 16 / 3 ~ H. 17 / 7	ABA-M211G	K3-VET	①	A					7M2144WD	
4WD 1300 ターボ X Rハック	5ドアワゴン	H. 16 / 3 ~ H. 17 / 7	ABA-M211G	K3-VET	①	A					7M2144WD	
4WD 1300 X	5ドアワゴン	H. 16 / 3 ~ H. 17 / 7	ABA-M211G	K3-VE	①	A					7M2144WD	
4WD 1300 L	5ドアワゴン	H. 16 / 3 ~ H. 17 / 7	ABA-M211G	K3-VE	①	A					7M2144WD	
2WD 1300 ターボ X	5ドアワゴン	H. 14 / 12 ~ H. 16 / 3	LA-M201G	K3-VET	①	A					FF	
2WD 1300 ターボ X Rハック	5ドアワゴン	H. 14 / 12 ~ H. 16 / 3	LA-M201G	K3-VET	①	A					FF	
2WD 1300 X	5ドアワゴン	H. 14 / 12 ~ H. 16 / 3	UA-M201G	K3-VE	①	A					FF	
2WD 1300 L	5ドアワゴン	H. 14 / 12 ~ H. 16 / 3	UA-M201G	K3-VE	①	A					FF	
4WD 1300 ターボ X	5ドアワゴン	H. 14 / 12 ~ H. 16 / 3	LA-M211G	K3-VET	①	A					7M2144WD	
4WD 1300 ターボ X Rハック	5ドアワゴン	H. 14 / 12 ~ H. 16 / 3	LA-M211G	K3-VET	①	A					7M2144WD	
4WD 1300 X	5ドアワゴン	H. 14 / 12 ~ H. 16 / 3	LA-M211G	K3-VE	①	A					7M2144WD	
4WD 1300 L	5ドアワゴン	H. 14 / 12 ~ H. 16 / 3	LA-M211G	K3-VE	①	A					7M2144WD	
2WD 1300 ターボ R	5ドアワゴン	H. 13 / 12 ~ H. 14 / 12	LA-M201G	K3-VET	①	A					FF	
2WD 1300 ハンドル3軸	5ドアワゴン	H. 13 / 12 ~ H. 14 / 12	LA-M201G	K3-VET	①	A					FF	
2WD 1300 ターボ G	5ドアワゴン	H. 13 / 12 ~ H. 14 / 12	LA-M201G	K3-VET	①	A					FF	
2WD 1300 ハンドル3軸-S	5ドアワゴン	H. 13 / 12 ~ H. 14 / 12	UA-M201G	K3-VE	①	A					FF	
2WD 1300 ハンドル3軸-L	5ドアワゴン	H. 13 / 12 ~ H. 14 / 12	UA-M201G	K3-VE	①	A					FF	
2WD 1000 L	5ドアワゴン	H. 13 / 12 ~ H. 14 / 12	LA-M200G	EJ-VE	①	A					FF	
4WD 1300 ターボ R	5ドアワゴン	H. 13 / 12 ~ H. 14 / 12	LA-M211G	K3-VET	①	A					7M2144WD	
4WD 1300 ハンドル3軸	5ドアワゴン	H. 13 / 12 ~ H. 14 / 12	LA-M211G	K3-VET	①	A					7M2144WD	
4WD 1300 ターボ G	5ドアワゴン	H. 13 / 12 ~ H. 14 / 12	LA-M211G	K3-VET	①	A					7M2144WD	
4WD 1300 ハンドル3軸-S	5ドアワゴン	H. 13 / 12 ~ H. 14 / 12	LA-M211G	K3-VE	①	A					7M2144WD	
4WD 1300 ハンドル3軸-L	5ドアワゴン	H. 13 / 12 ~ H. 14 / 12	LA-M211G	K3-VE	①	A					7M2144WD	
2WD 1300 YRVターボ ハンドル3軸ハック	5ドアワゴン	H. 12 / 9 ~ H. 13 / 12	TA-M201G	K3-VET	①	A					FF	
2WD 1300 YRVターボ	5ドアワゴン	H. 12 / 9 ~ H. 13 / 12	TA-M201G	K3-VET	①	A					FF	
2WD 1300 YRV エアハック	5ドアワゴン	H. 12 / 9 ~ H. 13 / 12	TA-M201G	K3-VE	①	A					FF	
2WD 1300 YRV Sハック	5ドアワゴン	H. 12 / 9 ~ H. 13 / 12	TA-M201G	K3-VE	①	A					FF	
2WD 1300 YRV	5ドアワゴン	H. 12 / 9 ~ H. 13 / 12	TA-M201G	K3-VE	①	A					FF	
2WD 1000 YRV CG	5ドアワゴン	H. 12 / 9 ~ H. 13 / 12	TA-M200G	EJ-VE	①	A					FF	
4WD 1300 YRVターボ	5ドアワゴン	H. 12 / 9 ~ H. 13 / 12	TA-M211G	K3-VET	①	A					7M2144WD	
4WD 1300 YRV エアハック	5ドアワゴン	H. 12 / 9 ~ H. 13 / 12	TA-M211G	K3-VE	①	A					7M2144WD	
4WD 1300 YRV Sハック	5ドアワゴン	H. 12 / 9 ~ H. 13 / 12	TA-M211G	K3-VE	①	A					7M2144WD	
4WD 1300 YRV	5ドアワゴン	H. 12 / 9 ~ H. 13 / 12	TA-M211G	K3-VE	①	A					7M2144WD	