

車種名	年式	型式	管理No.
アトレー 7	H.12/ 7～現在	TA-S221G	ダ-22

04/08 作成

## ハイブリッドナビゲーション適合早見一覧

ADDZEST

車両型式	年式	エンジン型式	接続ユニット	難易度	備考
ABA-S231G	H.16/ 3～現在	K3-VE	エンジンコントロールユニット	難・●・易	
CBA-S221G	H.16/ 3～現在	K3-VE	エンジンコントロールユニット	難・●・易	
UA-S221G	H.14/ 6～H.16/ 3	K3-VE	エンジンコントロールユニット	難・●・易	
LA-S231G	H.14/ 6～H.16/ 3	K3-VE	エンジンコントロールユニット	難・●・易	
TA-S221G,S231G	H.12/ 9～H.14/ 6	K3-VE	エンジンコントロールユニット	難・●・易	
TA-S221G,S231G	H.12/ 9～H.13/ 7	K3-VE	オプションコネクター	難・●・易	

※詳しくは、本資料の最終ページの車両グレード別ハイブリッドナビゲーション適合一覧をご参照ください。

ダイハツ

## 車速信号取出しユニット位置

ADDZEST

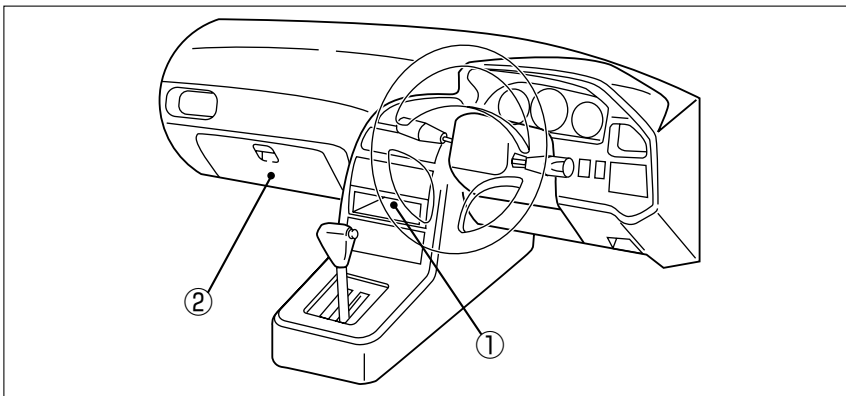

- ① オプションコネクター
- ② エンジンコントロールユニット

① オプションコネクター

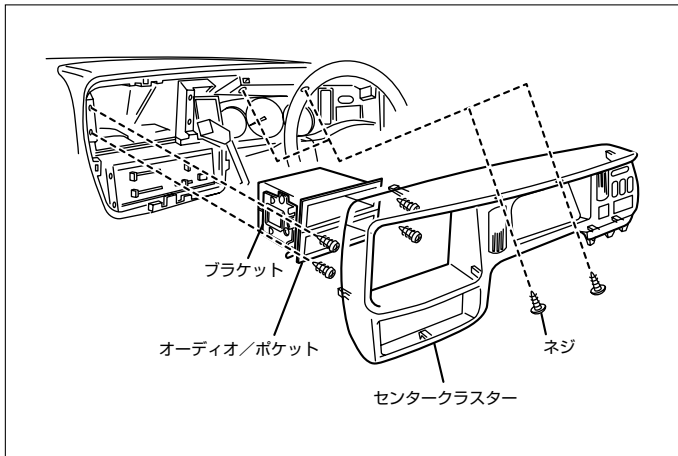

- (1) センタークラスターを取外します。(ネジ2本、ツメ7ヶ所)
- (2) オーディオA'ssyを取外します。

◆車速信号用コネクター接続位置と線材色

◇ (H.12/ 9~H.13/ 7)

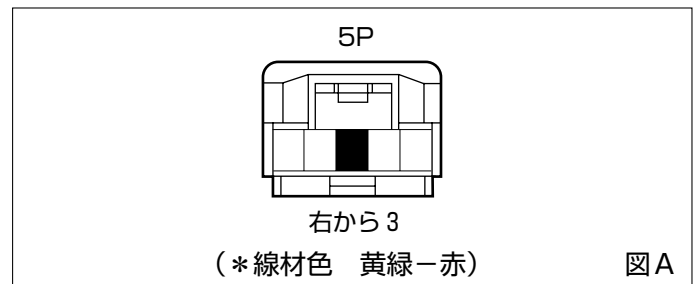

図A

●線材色はあくまで目安にして下さい。

② エンジンコントロールユニット

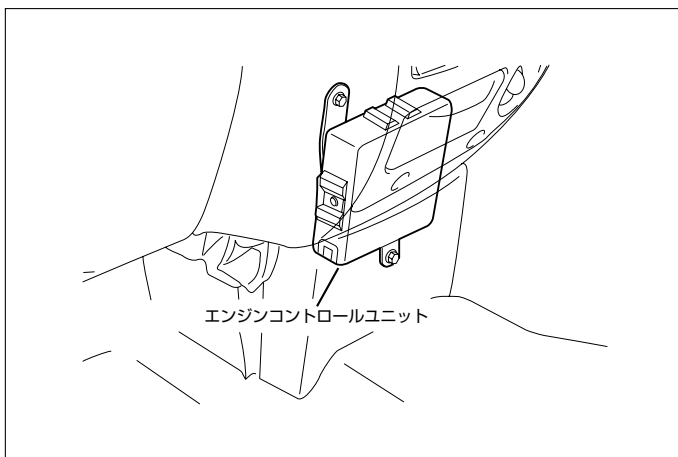

◆車速信号用コネクター接続位置と線材色

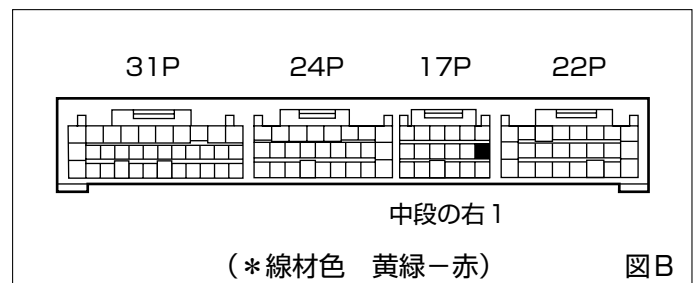

図B

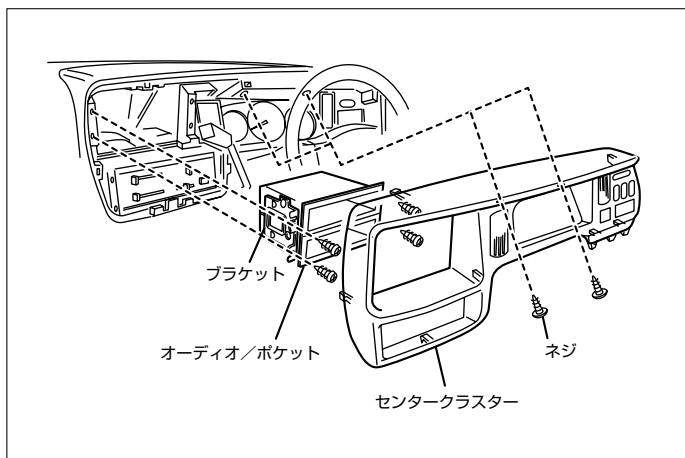

- (1) センタークラスターを取外します。(ネジ2本、ツメ7ヶ所)
- (2) オーディオA'ssyを取外します。

## ◆オーディオカブラ

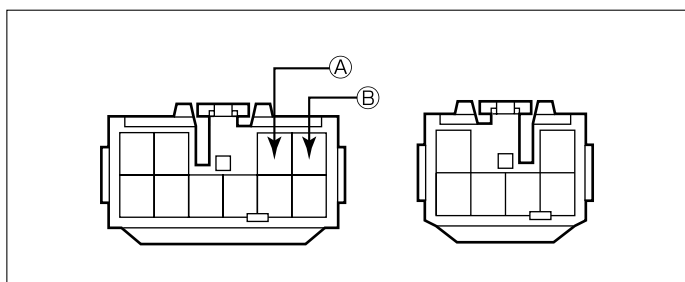

- Ⓐ：ACC電源⊕ (\*線材色 青-黄)
- Ⓑ：バックアップ電源⊕ (\*線材色 灰 )

ダイハツ

# バック信号接続要領

## ◆リアコンビネーションランプ

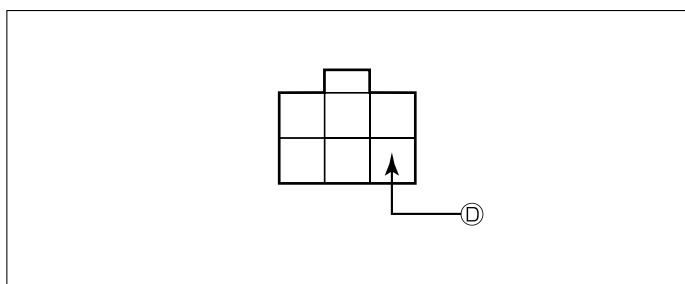

- Ⓓ：バックランプ電源⊕ (\*線材色 緑-白)

メーカー	車名	年式	車種型式	エンジン型式	車速信号1		車速信号2		車速信号3		駆動方式	備考
					オプションコネクタ		エンジンコントロール					
					位置	形状	位置	形状	位置	形状		
DAIHATSU	アトレー7(S221G)											
グレード	車両タイプ											
2WD Xスバルティ	5トアワゴン	H.16/3~	CBA-S221G	K3-VE			②	B			FF	
2WD X	5トアワゴン	H.14/6~	CBA-S221G	K3-VE			②	B			FF	
2WD L	5トアワゴン	H.16/3~	CBA-S221G	K3-VE			②	B			FF	
2WD リミテッド	5トアワゴン	H.16/3~	CBA-S221G	K3-VE			②	B			FF	
4WD Xスバルティ	5トアワゴン	H.16/3~	ABA-S231G	K3-VE			②	B			7M3144WD	
4WD X	5トアワゴン	H.16/3~	ABA-S231G	K3-VE			②	B			7M3144WD	
4WD L	5トアワゴン	H.16/3~	ABA-S231G	K3-VE			②	B			7M3144WD	
4WD リミテッド	5トアワゴン	H.16/3~	ABA-S231G	K3-VE			②	B			7M3144WD	
2WD Xスバルティ	5トアワゴン	H.14/6~H.16/3	UA-S221G	K3-VE			②	B			FF	
2WD X	5トアワゴン	H.14/6~H.16/3	UA-S221G	K3-VE			②	B			FF	
2WD L	5トアワゴン	H.14/6~H.16/3	UA-S221G	K3-VE			②	B			FF	
2WD リミテッド	5トアワゴン	H.14/6~H.16/3	UA-S221G	K3-VE			②	B			FF	
4WD Xスバルティ	5トアワゴン	H.14/6~H.16/3	LA-S231G	K3-VE			②	B			7M3144WD	
4WD X	5トアワゴン	H.14/6~H.16/3	LA-S231G	K3-VE			②	B			7M3144WD	
4WD L	5トアワゴン	H.14/6~H.16/3	LA-S231G	K3-VE			②	B			7M3144WD	
4WD リミテッド	5トアワゴン	H.14/6~H.16/3	LA-S231G	K3-VE			②	B			7M3144WD	
2WD CXスバルティ	5トアワゴン	H.13/7~H.14/6	TA-S221G	K3-VE			②	B			FF	
2WD CL	5トアワゴン	H.13/7~H.14/6	TA-S221G	K3-VE			②	B			FF	
2WD CL S17イオン	5トアワゴン	H.13/7~H.14/6	TA-S221G	K3-VE			②	B			FF	
4WD CXスバルティ	5トアワゴン	H.13/7~H.14/6	TA-S231G	K3-VE			②	B			7M3144WD	
4WD CL	5トアワゴン	H.13/7~H.14/6	TA-S231G	K3-VE			②	B			7M3144WD	
4WD CL S17イオン	5トアワゴン	H.13/7~H.14/6	TA-S231G	K3-VE			②	B			7M3144WD	
2WD CX	5トアワゴン	H.12/7~H.13/7	TA-S221G	K3-VE	①	A	②	B			FF	
2WD CX スバルティハック	5トアワゴン	H.12/7~H.13/7	TA-S221G	K3-VE	①	A	②	B			FF	
2WD CL	5トアワゴン	H.12/7~H.13/7	TA-S221G	K3-VE	①	A	②	B			FF	
2WD CL リミテッドハック	5トアワゴン	H.12/7~H.13/7	TA-S221G	K3-VE	①	A	②	B			FF	
4WD CX	5トアワゴン	H.12/7~H.13/7	TA-S231G	K3-VE	①	A	②	B			7M3144WD	
4WD CX スバルティハック	5トアワゴン	H.12/7~H.13/7	TA-S231G	K3-VE	①	A	②	B			7M3144WD	
4WD CL	5トアワゴン	H.12/7~H.13/7	TA-S231G	K3-VE	①	A	②	B			7M3144WD	
4WD CL リミテッドハック	5トアワゴン	H.12/7~H.13/7	TA-S231G	K3-VE	①	A	②	B			7M3144WD	