

| 車種名     | 年式           | 型式       | 管理No. |
|---------|--------------|----------|-------|
| テリオスキッド | H.10/10 ~ 現在 | GF-J111G | ダ・18  |

06/07 作成

## ナビゲーション適合早見一覧

| 車両型式           | 年式                | エンジン型式 | 接続ユニット         | 難易度   | 備考 |
|----------------|-------------------|--------|----------------|-------|----|
| TA-J111G,J131G | H.14/ 1 ~ 現在      | EF-DET | エンジンコントロールユニット | 難・・▶易 |    |
| TA-J111G,J131G | H.14/ 1 ~ 現在      | EF-DEM | エンジンコントロールユニット | 難・・▶易 |    |
| GF-J131G       | H.12/ 1 ~ H.14/ 1 | EF-DET | エンジンコントロールユニット | 難・・▶易 |    |
| GF-J131G       | H.12/ 1 ~ H.14/ 1 | EF-DEM | エンジンコントロールユニット | 難・・▶易 |    |
|                | H.10/10 ~ H.14/ 1 |        | オプションコネクター     | 難・・易  |    |
| GF-J111G       | H.10/10 ~ H.12/ 1 | EF-DET | エンジンコントロールユニット | 難・・▶易 |    |
| GF-J111G       | H.10/10 ~ H.12/ 1 | EF-DEM | エンジンコントロールユニット | 難・・▶易 |    |

詳しくは、本資料の最終ページの車両グレード別ハイブリッドナビゲーション適合一覧をご参照ください。

ダイハツ

## 車速信号取出しユニット位置

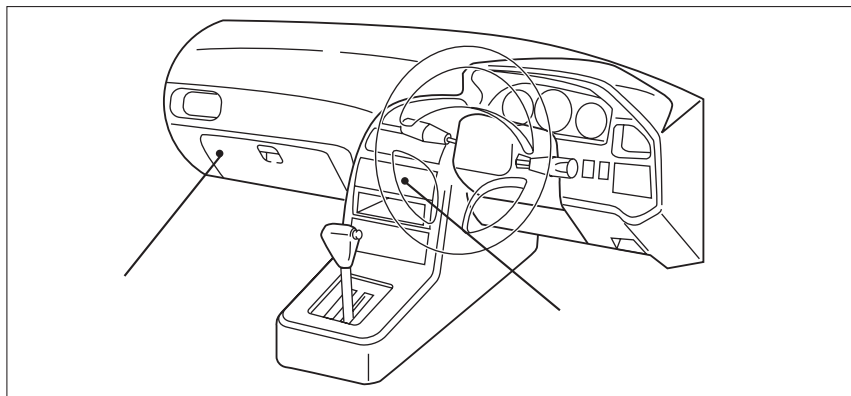

エンジンコントロールユニット

オプションコネクター

# 車速信号接続要領

## エンジンコントロールユニット

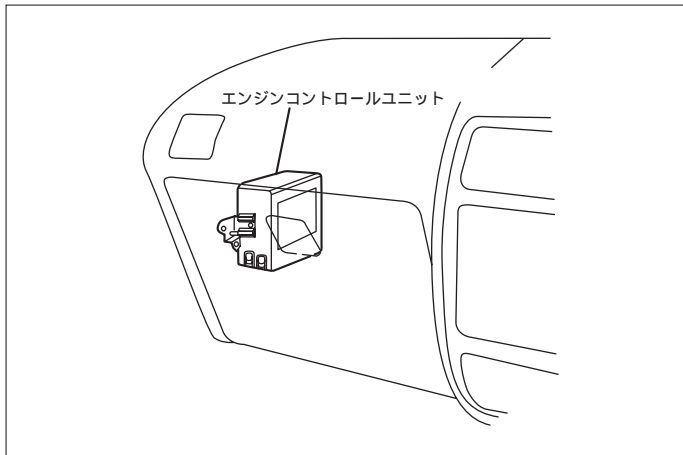

(1) グローブボックスを取外します。

### 車速信号用コネクタ接続位置と線材色

EF-DEM (H.10/10 ~ H.14/ 1)

EF-DET (H.10/10 ~ H.14/ 1)

EF-DEM (H.14/ 1 ~ )

EF-DET (H.14/ 1 ~ )

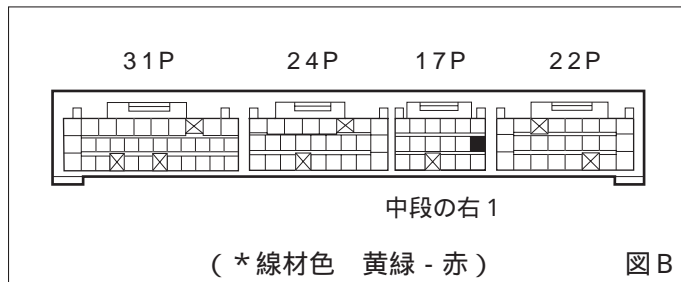
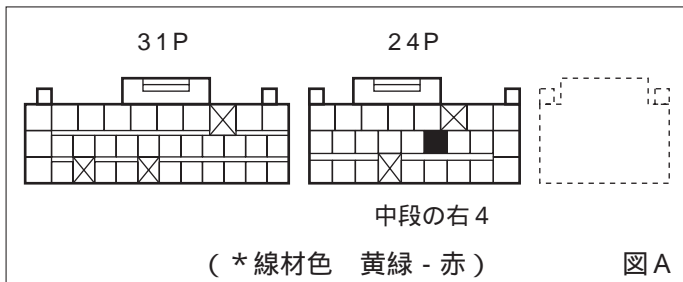

線材色はあくまで目安にして下さい。

## オプションコネクタ(H.10/10 ~ H.14/ 1)

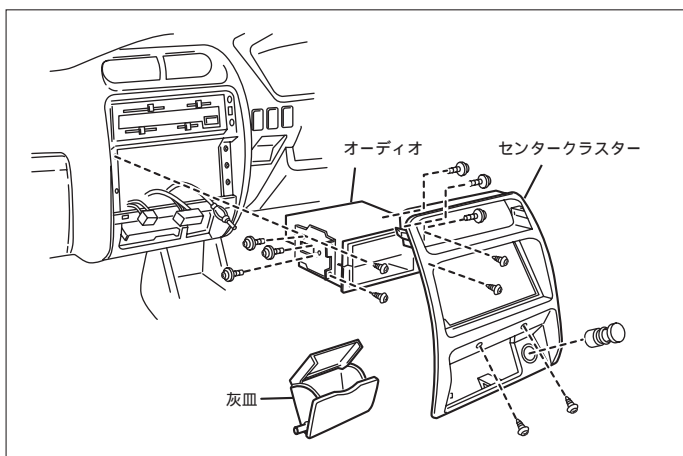

(1) 灰皿及びシガーライターを取外します。

(2) センタークラスターを取外します。

( ツメ3ヶ所、ネジ2本 )

(3) オーディオ Assy を取外します。

### 車速信号用コネクタ接続位置と線材色

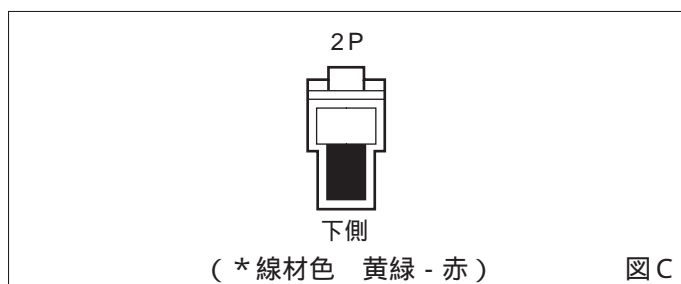

線材色はあくまで目安にして下さい。

## オーディオの取外し要領

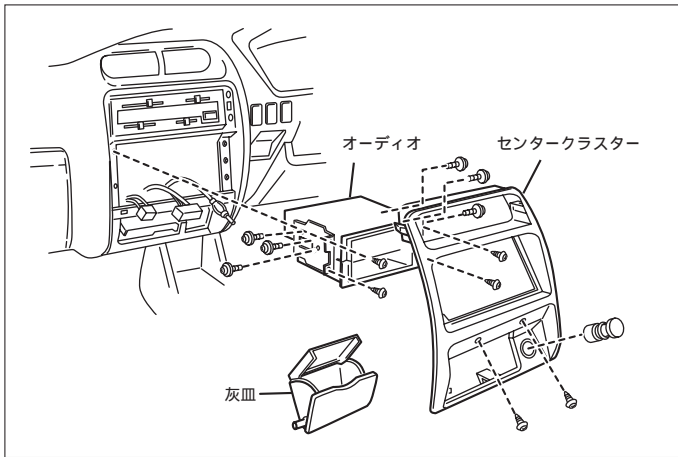

- (1) 灰皿及びシガーライターを取外します。
- (2) センタークラスターを取外します。  
(ツメ3ヶ所、ネジ2本)
- (3) オーディオA ssyを取外します。

## オーディオカプラ

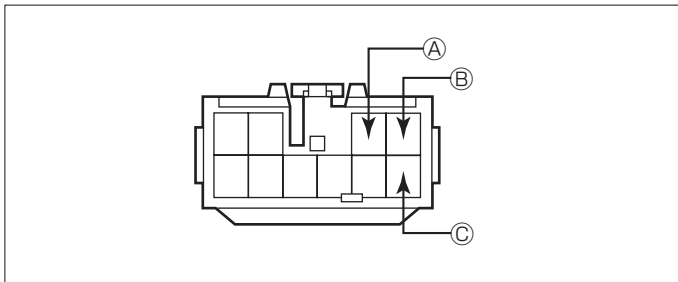

- Ⓐ: ACC電源⊕ ( \*線材色 青 )  
Ⓑ: バックアップ電源⊕ ( \*線材色 黒 - 赤 )  
Ⓒ: イルミ電源⊕ ( \*線材色 赤 - 青 )

## バック信号接続要領

### リアコンビネーションランプ

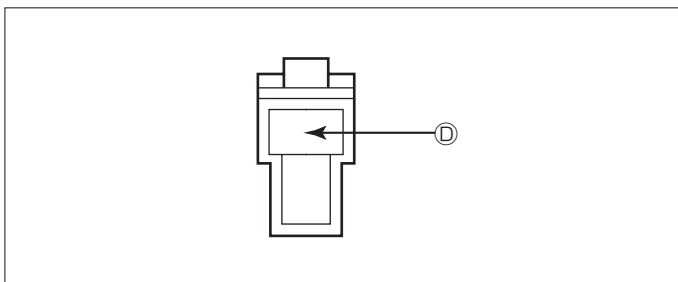

- Ⓓ: バックランプ電源⊕ ( \*線材色 緑 - 白 )

車両グレード別ナビゲーション適合一覧

| メーカー               | 車名<br>DAIHATSU<br>グレード | 年式                      | 車種型式     | エンジン型式 | 車速信号 1     |    | 車速信号 2    |    | 車速信号 3 |    | 駆動方式     | 備考 |
|--------------------|------------------------|-------------------------|----------|--------|------------|----|-----------|----|--------|----|----------|----|
|                    |                        |                         |          |        | エンジンコントロール |    | オプションコネクタ |    |        |    |          |    |
|                    |                        |                         |          |        | 位置         | 形状 | 位置        | 形状 | 位置     | 形状 |          |    |
| 2WD キマーケ X         | 5ドアワゴン                 | H. 17 / 11 ~            | TA-J131G | EF-DET |            | B  |           |    |        |    | FF       |    |
| 2WD キマーケ L         | 5ドアワゴン                 | H. 17 / 11 ~            | TA-J131G | EF-DEM |            | B  |           |    |        |    | FF       |    |
| 2WD L              | 5ドアワゴン                 | H. 17 / 11 ~            | TA-J131G | EF-DEM |            | B  |           |    |        |    | FF       |    |
| 4WD キマーケ X         | 5ドアワゴン                 | H. 17 / 11 ~            | TA-J111G | EF-DET |            | B  |           |    |        |    | フルタイム4WD |    |
| 4WD キマーケ L         | 5ドアワゴン                 | H. 17 / 11 ~            | TA-J111G | EF-DEM |            | B  |           |    |        |    | フルタイム4WD |    |
| 4WD X              | 5ドアワゴン                 | H. 17 / 11 ~            | TA-J111G | EF-DET |            | B  |           |    |        |    | フルタイム4WD |    |
| 4WD L              | 5ドアワゴン                 | H. 17 / 11 ~            | TA-J111G | EF-DEM |            | B  |           |    |        |    | フルタイム4WD |    |
| 2WD カスタム X         | 5ドアワゴン                 | H. 15 / 8 ~ H. 17 / 11  | TA-J131G | EF-DET |            | B  |           |    |        |    | FF       |    |
| 2WD カスタム L         | 5ドアワゴン                 | H. 15 / 8 ~ H. 17 / 11  | TA-J131G | EF-DEM |            | B  |           |    |        |    | FF       |    |
| 2WD L              | 5ドアワゴン                 | H. 15 / 8 ~ H. 17 / 11  | TA-J131G | EF-DEM |            | B  |           |    |        |    | FF       |    |
| 4WD カスタム X         | 5ドアワゴン                 | H. 15 / 8 ~ H. 17 / 11  | TA-J111G | EF-DET |            | B  |           |    |        |    | フルタイム4WD |    |
| 4WD カスタム L         | 5ドアワゴン                 | H. 15 / 8 ~ H. 17 / 11  | TA-J111G | EF-DEM |            | B  |           |    |        |    | フルタイム4WD |    |
| 4WD X              | 5ドアワゴン                 | H. 15 / 8 ~ H. 17 / 11  | TA-J111G | EF-DET |            | B  |           |    |        |    | フルタイム4WD |    |
| 4WD L              | 5ドアワゴン                 | H. 15 / 8 ~ H. 17 / 11  | TA-J111G | EF-DEM |            | B  |           |    |        |    | フルタイム4WD |    |
| 2WD アイボグ カスタム X    | 5ドアワゴン                 | H. 14 / 1 ~ H. 15 / 8   | TA-J131G | EF-DET |            | B  |           |    |        |    | FF       |    |
| 2WD カスタムメリアムエディション | 5ドアワゴン                 | H. 14 / 1 ~ H. 15 / 8   | TA-J131G | EF-DEM |            | B  |           |    |        |    | FF       |    |
| 2WD CLミラティブ        | 5ドアワゴン                 | H. 14 / 1 ~ H. 15 / 8   | TA-J131G | EF-DEM |            | B  |           |    |        |    | FF       |    |
| 2WD CL             | 5ドアワゴン                 | H. 14 / 1 ~ H. 15 / 8   | TA-J131G | EF-DEM |            | B  |           |    |        |    | FF       |    |
| 2WD フォレスト          | 5ドアワゴン                 | H. 14 / 1 ~ H. 15 / 8   | TA-J131G | EF-DEM |            | B  |           |    |        |    | FF       |    |
| 4WD アイボグ カスタム X    | 5ドアワゴン                 | H. 14 / 1 ~ H. 15 / 8   | TA-J111G | EF-DET |            | B  |           |    |        |    | フルタイム4WD |    |
| 4WD カスタムメリアムエディション | 5ドアワゴン                 | H. 14 / 1 ~ H. 15 / 8   | TA-J111G | EF-DEM |            | B  |           |    |        |    | フルタイム4WD |    |
| 4WD CX             | 5ドアワゴン                 | H. 14 / 1 ~ H. 15 / 8   | TA-J111G | EF-DET |            | B  |           |    |        |    | フルタイム4WD |    |
| 4WD CLミラティブ        | 5ドアワゴン                 | H. 14 / 1 ~ H. 15 / 8   | TA-J111G | EF-DEM |            | B  |           |    |        |    | フルタイム4WD |    |
| 4WD CL             | 5ドアワゴン                 | H. 14 / 1 ~ H. 15 / 8   | TA-J111G | EF-DEM |            | B  |           |    |        |    | フルタイム4WD |    |
| 2WD アイボグ           | 5ドアワゴン                 | H. 14 / 1 ~ H. 15 / 8   | TA-J111G | EF-DEM |            | B  |           |    |        |    | フルタイム4WD |    |
| 2WD アイボグ カスタム X    | 5ドアワゴン                 | H. 12 / 11 ~ H. 14 / 1  | GF-J131G | EF-DET |            | A  |           | C  |        |    | FF       |    |
| 2WD カスタムS17エディション  | 5ドアワゴン                 | H. 12 / 11 ~ H. 14 / 1  | GF-J131G | EF-DEM |            | A  |           | C  |        |    | FF       |    |
| 2WD CLミラティブ        | 5ドアワゴン                 | H. 12 / 11 ~ H. 14 / 1  | GF-J131G | EF-DEM |            | A  |           | C  |        |    | FF       |    |
| 2WD CL             | 5ドアワゴン                 | H. 12 / 11 ~ H. 14 / 1  | GF-J131G | EF-DEM |            | A  |           | C  |        |    | FF       |    |
| 4WD アイボグ カスタム X    | 5ドアワゴン                 | H. 12 / 11 ~ H. 14 / 1  | GF-J111G | EF-DET |            | A  |           | C  |        |    | フルタイム4WD |    |
| 4WD カスタムS17エディション  | 5ドアワゴン                 | H. 12 / 11 ~ H. 14 / 1  | GF-J111G | EF-DEM |            | A  |           | C  |        |    | フルタイム4WD |    |
| 4WD CX             | 5ドアワゴン                 | H. 12 / 11 ~ H. 14 / 1  | GF-J111G | EF-DET |            | A  |           | C  |        |    | フルタイム4WD |    |
| 4WD CLミラティブ        | 5ドアワゴン                 | H. 12 / 11 ~ H. 14 / 1  | GF-J111G | EF-DEM |            | A  |           | C  |        |    | フルタイム4WD |    |
| 4WD CL             | 5ドアワゴン                 | H. 12 / 11 ~ H. 14 / 1  | GF-J111G | EF-DEM |            | A  |           | C  |        |    | フルタイム4WD |    |
| 4WD CX             | 5ドアワゴン                 | H. 12 / 1 ~ H. 12 / 11  | GF-J111G | EF-DET |            | A  |           | C  |        |    | フルタイム4WD |    |
| 4WD CLカスタム         | 5ドアワゴン                 | H. 12 / 1 ~ H. 12 / 11  | GF-J111G | EF-DEM |            | A  |           | C  |        |    | フルタイム4WD |    |
| 2WD アイボグ カ         | 5ドアワゴン                 | H. 12 / 1 ~ H. 12 / 11  | GF-J131G | EF-DET |            | A  |           | C  |        |    | FF       |    |
| 2WD CLカスタム         | 5ドアワゴン                 | H. 12 / 1 ~ H. 12 / 11  | GF-J131G | EF-DEM |            | A  |           | C  |        |    | FF       |    |
| 2WD C              | 5ドアワゴン                 | H. 12 / 1 ~ H. 12 / 11  | GF-J131G | EF-DEM |            | A  |           | C  |        |    | FF       |    |
| 4WD アイボグ カ         | 5ドアワゴン                 | H. 10 / 10 ~ H. 12 / 11 | GF-J111G | EF-DET |            | A  |           | C  |        |    | フルタイム4WD |    |
| 4WD CL             | 5ドアワゴン                 | H. 10 / 10 ~ H. 12 / 11 | GF-J111G | EF-DEM |            | A  |           | C  |        |    | フルタイム4WD |    |