

車種名	年式	型式	管理No.
ミラ	H.10/10～H.16/12	GF-L700S	ダ-16

06/08 作成

ハイブリッドナビゲーション適合早見一覧

ADDZEST

車両型式	年式	エンジン型式	接続ユニット	難易度	備考
ABA-L700S,L710S	H.16/ 3～H.16/12	EF-DET	エンジンコントロールユニット	難・・▶易	
ABA-L710S	H.16/ 3～H.16/12	EF-VE	エンジンコントロールユニット	難・・▶易	
CBA-L700S	H.16/ 3～H.16/12	EF-VE	エンジンコントロールユニット	難・・▶易	
LA-L710S	H.13/10～H.16/ 3	EF-VE	エンジンコントロールユニット	難・・▶易	
LA-L700S,L710S	H.13/10～H.16/ 3	EF-DET	エンジンコントロールユニット	難・・▶易	
TA-L700S,L710S	H.13/10～H.14/12	EF-SE	エンジンコントロールユニット	難・・▶易	
UA-L700S	H.13/10～H.14/12	EF-VE2	エンジンコントロールユニット	難・・▶易	
UA-L700S	H.13/10～H.16/ 3	EF-VE	エンジンコントロールユニット	難・・▶易	
UE-L700V	H.13/10～H.14/12	EE-SE	エンジンコントロールユニット	難・・▶易	
LE-L700V,L710V	H.13/10～H.14/12	EE-SE	エンジンコントロールユニット	難・・▶易	
TA-L700S,L710S	H.12/10～H.13/10	EF-VE	エンジンコントロールユニット	難・・▶易	
GH-L700S,L710S	H.11/11～H.12/10	EF-VE	エンジンコントロールユニット	難・・▶易	
GF-L700S,L710S	H.10/10～H.12/10	EF-DET	エンジンコントロールユニット	難・・▶易	
GF-L700S,L710S	H.10/10～H.12/10	EF-VE	エンジンコントロールユニット	難・・▶易	
GF-L700S,L710S	H.10/10～H.13/10	EF-SE	エンジンコントロールユニット	難・・▶易	
GD-L700V,L710V	H.10/10～H.13/10	EF-SE	エンジンコントロールユニット	難・・▶易	

※詳しくは、本資料の最終ページの車両グレード別ハイブリッドナビゲーション適合一覧をご参照ください。

◎ミラジーノ車のみ継続中です。

ダイハツ

車速信号取出しユニット位置

ADDZEST

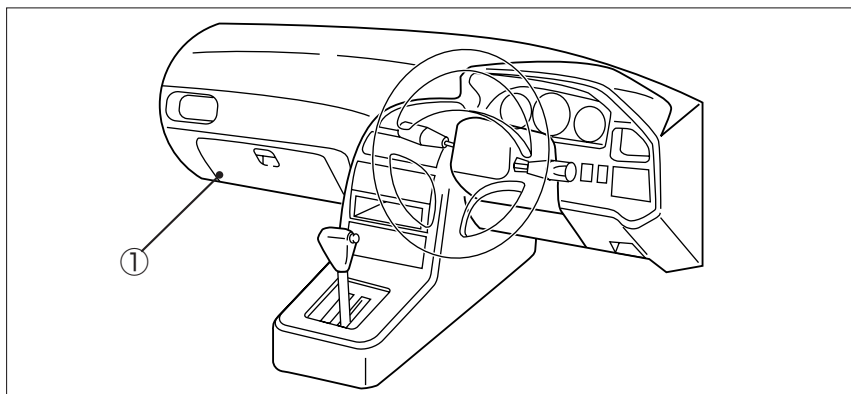

① エンジンコントロールユニット

① エンジンコントロールユニット

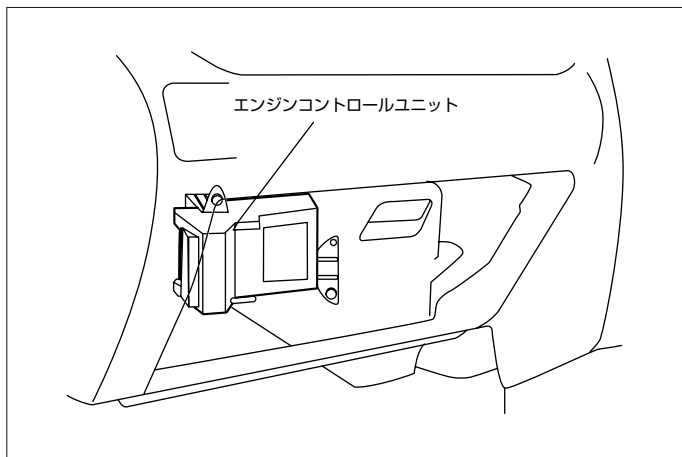

(1) グローブボックスを取外します。

◆車速信号用コネクタ接続位置と線材色

◇ EF-VE (H.10/10 ~ H.11/11)

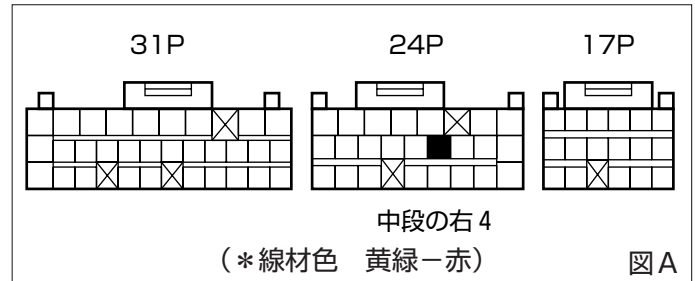

◇ EF-VE (H.11/11 ~ H.15/ 2)

◇ EF-DET 4AT (H.12/10 ~ H.13/10)

◇ EF-DET (H.13/10 ~ H.15/ 2)

◇ EF-DET (H.10/10 ~ H.13/10), EF-SE

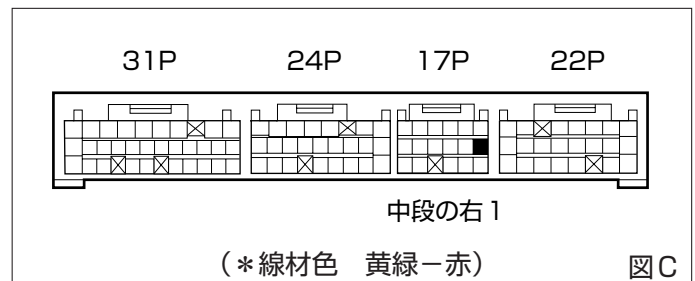
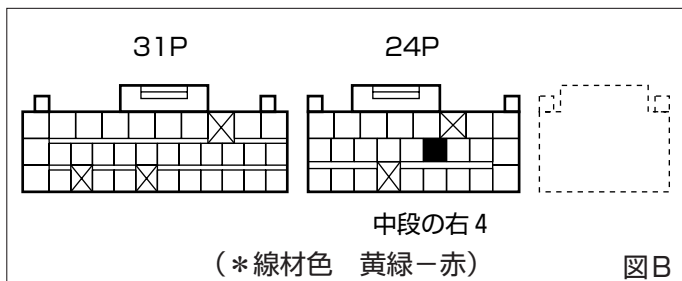

◇ EF-VE (H.15/ 2 ~ H.16/12)

◇ EF-DET (H.15/ 2 ~ H.16/12)

◇ EF-VE2 (H.13/10 ~ H.14/12)

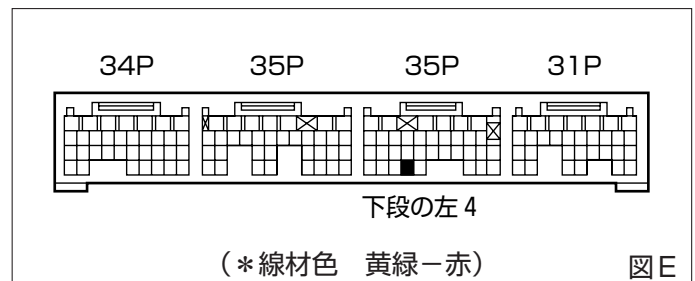
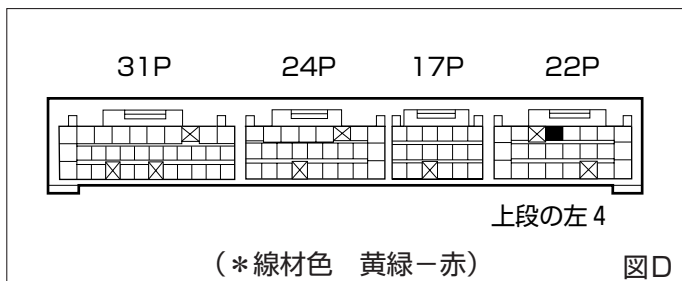

●線材色はあくまで目安にしてください。

オーディオの取外し要領

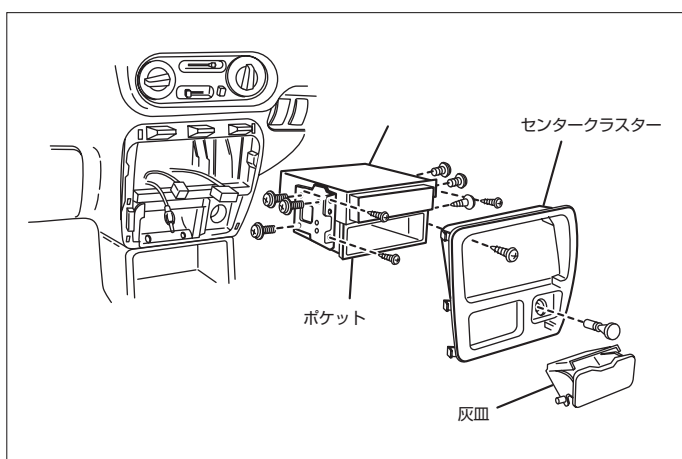

(1) 灰皿及びシガーライターを取外します。

(2) センタークラスターを取外します。(ツメ6ヶ所)

(3) オーディオ Assy を取外します。

◆オーディオカプラ

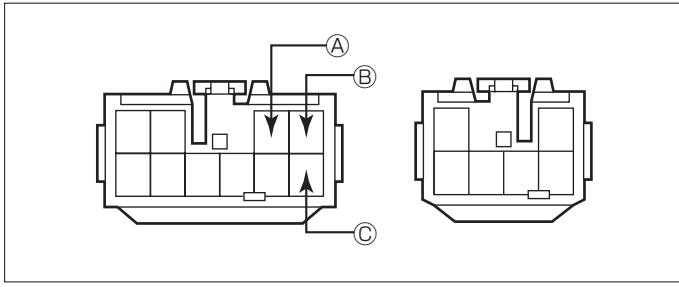

Ⓐ：ACC電源⊕（*線材色 青）

Ⓑ：バックアップ電源⊕（*線材色 黒-赤）

Ⓒ：イルミ電源⊕（*線材色 赤-青）

バック信号接続要領

ADDZEST

◆リアコンビネーションランプ

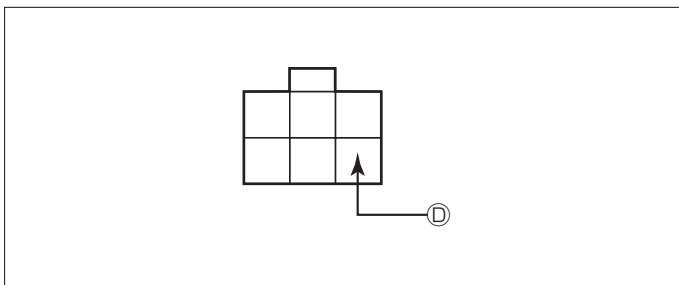

Ⓓ：バックランプ電源⊕（*線材色 緑-白）

ダイハツ

車両グレード別ハイブリッドナビゲーション適合一覧

ADDZEST

メーカー	車名	年式	車種型式	エンジン型式	車速信号1		車速信号2		車速信号3		駆動方式	備考
					エンジンコントロール		位置	形状	位置	形状		
DAIHATSU	ミラ(L700S)											
	グレード											
	2WD ジーン	5トアセダン	H. 16 / 3 ~ H. 16 / 12	CBA-L700S	EF-VE	①	E					FF
	2WD ジーンターボ	5トアセダン	H. 16 / 3 ~ H. 16 / 12	ABA-L700S	EF-DET	①	E					FF
	2WD ジーンミラライトスハシヤル	5トアセダン	H. 16 / 3 ~ H. 16 / 12	CBA-L700S	EF-VE	①	E					FF
	2WD ジーンミラライトスハシヤルターボ	5トアセダン	H. 16 / 3 ~ H. 16 / 12	ABA-L700S	EF-DET	①	E					FF
	4WD ジーン	5トアセダン	H. 16 / 3 ~ H. 16 / 12	ABA-L710S	EF-VE	①	E					7MTx144WD
	4WD ジーンターボ	5トアセダン	H. 16 / 3 ~ H. 16 / 12	ABA-L710S	EF-DET	①	E					7MTx144WD
	4WD ジーンミラライトスハシヤル	5トアセダン	H. 16 / 3 ~ H. 16 / 12	ABA-L710S	EF-VE	①	E					7MTx144WD
	4WD ジーンミラライトスハシヤルターボ	5トアセダン	H. 16 / 3 ~ H. 16 / 12	ABA-L710S	EF-DET	①	E					7MTx144WD
	2WD ジーン	5トアセダン	H. 14 / 8 ~ H. 16 / 3	UA-L700S	EF-VE	①	C & E					FF
	2WD ジーンターボ	5トアセダン	H. 14 / 8 ~ H. 16 / 3	LA-L700S	EF-DET	①	C & E					FF
	2WD ジーンミラライトスハシヤル	5トアセダン	H. 14 / 8 ~ H. 16 / 3	UA-L700S	EF-VE	①	C & E					FF
	2WD ジーンミラライトスハシヤルターボ	5トアセダン	H. 14 / 8 ~ H. 16 / 3	LA-L700S	EF-DET	①	C & E					FF
	4WD ジーン	5トアセダン	H. 14 / 8 ~ H. 16 / 3	LA-L710S	EF-VE	①	C & E					FF
	4WD ジーンターボ	5トアセダン	H. 14 / 8 ~ H. 16 / 3	LA-L710S	EF-DET	①	C & E					FF
	4WD ジーンミラライトスハシヤル	5トアセダン	H. 14 / 8 ~ H. 16 / 3	LA-L710S	EF-VE	①	C & E					FF
	4WD ジーンミラライトスハシヤルターボ	5トアセダン	H. 14 / 8 ~ H. 16 / 3	LA-L710S	EF-DET	①	C & E					FF
	2WD ジーン	5トアセダン	H. 13 / 10 ~ H. 14 / 8	UA-L700S	EF-VE	①	C					FF
	2WD ジーンミラテクト	5トアセダン	H. 13 / 10 ~ H. 14 / 8	UA-L700S	EF-VE	①	C					FF
	2WD ミラライトスハシヤルミラテクト	5トアセダン	H. 13 / 10 ~ H. 14 / 8	UA-L700S	EF-VE	①	C					FF
	2WD ミラライトスハシヤルターボ	5トアセダン	H. 13 / 10 ~ H. 14 / 8	LA-L700S	EF-DET	①	C					FF
	4WD ジーン	5トアセダン	H. 13 / 10 ~ H. 14 / 8	LA-L710S	EF-VE	①	C					7MTx144WD
	4WD ジーンミラテクト	5トアセダン	H. 13 / 10 ~ H. 14 / 8	LA-L710S	EF-VE	①	C					7MTx144WD
	4WD ミラライトスハシヤルミラテクト	5トアセダン	H. 13 / 10 ~ H. 14 / 8	LA-L710S	EF-VE	①	C					7MTx144WD
	4WD ミラライトスハシヤルターボ	5トアセダン	H. 13 / 10 ~ H. 14 / 8	LA-L710S	EF-DET	①	C					7MTx144WD
	2WD Licca	5トアセダン	H. 13 / 10 ~ H. 14 / 12	UA-L700S	EF-VE	①	C					FF
	2WD TV	3トアセダン	H. 13 / 10 ~ H. 14 / 12	UA-L700S	EF-VE2	①	D					FF
	2WD Pico	5トアセダン	H. 13 / 10 ~ H. 14 / 12	TA-L700S	EF-SE	①	B					FF
	2WD TL	3トアセダン	H. 13 / 10 ~ H. 14 / 12	TA-L700S	EF-SE	①	B					FF
	2WD CD	5トアセダン	H. 13 / 10 ~ H. 14 / 12	TA-L700S	EF-SE	①	B					FF
	4WD Licca	5トアセダン	H. 13 / 10 ~ H. 14 / 12	LA-L710S	EF-VE	①	C					7MTx144WD
	4WD Pico	5トアセダン	H. 13 / 10 ~ H. 14 / 12	TA-L710S	EF-SE	①	B					7MTx144WD
	4WD TL	3トアセダン	H. 13 / 10 ~ H. 14 / 12	TA-L710S	EF-SE	①	B					7MTx144WD
	4WD CD	5トアセダン	H. 13 / 10 ~ H. 14 / 12	TA-L710S	EF-SE	①	B					7MTx144WD
	2WD TU	3トアセダン	H. 13 / 10 ~ H. 14 / 12	UE-L700V	EF-SE	①	B					FF
	2WD TAsハシヤル	3トアセダン	H. 13 / 10 ~ H. 14 / 12	LE-L700V	EF-SE	①	B					FF
	4WD TAsハシヤル	3トアセダン	H. 13 / 10 ~ H. 14 / 12	LE-L710V	EF-SE	①	B					7MTx144WD

メーカー	車名	年式	車種型式	エンジン型式	車速信号1		車速信号2		車速信号3		駆動方式	備考		
					エンジンコントロール		位置	形状	位置	形状			位置	形状
					位置	形状								
DAIHATSU	ミラ(L700S)													
グレード	車両タイプ													
2WD ジーノ	5ドアセダン	H.12/10~H.13/10	TA-L700S	EF-VE	①	C					FF			
2WD ジーノターボ	5ドアセダン	H.12/10~H.13/10	GF-L700S	EF-DET	①	B&C					FF			
2WD ジーノS	3ドアセダン	H.12/10~H.13/10	GF-L700S	EF-DET	①	B&C					FF			
2WD ミニライトスハシヤル	5ドアセダン	H.12/10~H.13/10	TA-L700S	EF-VE	①	C					FF			
2WD ミニライトスハシヤル	3ドアセダン	H.12/10~H.13/10	TA-L700S	EF-VE	①	C					FF			
4WD ジーノ	5ドアセダン	H.12/10~H.13/10	TA-L710S	EF-VE	①	C					7ルタイム4WD			
4WD ジーノターボ	5ドアセダン	H.12/10~H.13/10	GF-L710S	EF-DET	①	B&C					7ルタイム4WD			
4WD ジーノS	3ドアセダン	H.12/10~H.13/10	GF-L710S	EF-DET	①	B&C					7ルタイム4WD			
4WD ミニライトスハシヤル	5ドアセダン	H.12/10~H.13/10	TA-L710S	EF-VE	①	C					7ルタイム4WD			
4WD ミニライトスハシヤル	3ドアセダン	H.12/10~H.13/10	TA-L710S	EF-VE	①	C					7ルタイム4WD			
2WD CX	5ドアセダン	H.12/10~H.13/10	TA-L700S	EF-VE	①	C					FF			
2WD TV	3ドアセダン	H.12/10~H.13/10	TA-L700S	EF-VE	①	C					FF			
2WD Pico	5ドアセダン	H.12/10~H.13/10	GF-L700S	EF-SE	①	B					FF			
2WD CD	5ドアセダン	H.12/10~H.13/10	GF-L700S	EF-SE	①	B					FF			
2WD Pico	3ドアセダン	H.12/10~H.13/10	GF-L700S	EF-SE	①	B					FF			
2WD TD	3ドアセダン	H.12/10~H.13/10	GF-L700S	EF-SE	①	B					FF			
4WD CX	5ドアセダン	H.12/10~H.13/10	TA-L710S	EF-VE	①	C					7ルタイム4WD			
4WD Pico	5ドアセダン	H.12/10~H.13/10	GF-L710S	EF-SE	①	B					7ルタイム4WD			
4WD CD	5ドアセダン	H.12/10~H.13/10	GF-L710S	EF-SE	①	B					7ルタイム4WD			
4WD Pico	3ドアセダン	H.12/10~H.13/10	GF-L710S	EF-SE	①	B					7ルタイム4WD			
4WD TD	3ドアセダン	H.12/10~H.13/10	GF-L710S	EF-SE	①	B					7ルタイム4WD			
2WD 2シーター	3ドアハバン	H.12/10~H.13/10	GD-L700V	EF-SE	①	B					FF			
2WD TAXスハシヤル	3ドアハバン	H.12/10~H.13/10	GD-L700V	EF-SE	①	B					FF			
2WD TB	3ドアハバン	H.12/10~H.13/10	GD-L700V	EF-SE	①	B					FF			
4WD TAXスハシヤル	3ドアハバン	H.12/10~H.13/10	GD-L710V	EF-SE	①	B					7ルタイム4WD			
4WD TB	3ドアハバン	H.12/10~H.13/10	GD-L710V	EF-SE	①	B					7ルタイム4WD			
2WD ジーノターボ	5ドアセダン	H.11/11~H.12/10	GF-L700S	EF-DET	①	B					FF			
2WD ジーノ	5ドアセダン	H.11/11~H.12/10	GH-L700S	EF-VE	①	C					FF			
4WD ジーノターボ	5ドアセダン	H.11/11~H.12/10	GF-L710S	EF-DET	①	B					7ルタイム4WD			
4WD ジーノ	5ドアセダン	H.11/11~H.12/10	GH-L710S	EF-VE	①	C					7ルタイム4WD			
2WD TR	3ドアセダン	H.11/11~H.12/10	GF-L700S	EF-DET	①	B					FF			
2WD TX	3ドアセダン	H.11/11~H.12/10	GH-L700S	EF-VE	①	C					FF			
2WD CX	5ドアセダン	H.11/11~H.12/10	GH-L700S	EF-VE	①	C					FF			
2WD TD	3ドアセダン	H.11/11~H.12/10	GF-L700S	EF-SE	①	B					FF			
2WD CD	3ドアセダン	H.11/11~H.12/10	GF-L700S	EF-SE	①	B					FF			
2WD TV	3ドアセダン	H.11/11~H.12/10	GH-L700S	EF-VE	①	C					FF			
4WD TR	3ドアセダン	H.11/11~H.12/10	GF-L710S	EF-DET	①	B					7ルタイム4WD			
4WD TX	3ドアセダン	H.11/11~H.12/10	GH-L710S	EF-VE	①	C					7ルタイム4WD			
4WD CX	5ドアセダン	H.11/11~H.12/10	GH-L710S	EF-VE	①	C					7ルタイム4WD			
4WD TD	3ドアセダン	H.11/11~H.12/10	GF-L710S	EF-SE	①	B					7ルタイム4WD			
4WD CD	5ドアセダン	H.11/11~H.12/10	GF-L710S	EF-SE	①	B					7ルタイム4WD			
2WD ジーノターボ	5ドアセダン	H.11/3~H.11/11	GF-L700S	EF-DET	①	B					FF			
2WD ジーノ	5ドアセダン	H.11/3~H.11/11	GF-L700S	EF-VE	①	A					FF			
4WD ジーノターボ	5ドアセダン	H.11/3~H.11/11	GF-L710S	EF-DET	①	B					7ルタイム4WD			
4WD ジーノ	5ドアセダン	H.11/3~H.11/11	GF-L710S	EF-VE	①	A					7ルタイム4WD			
2WD TR	3ドアセダン	H.10/10~H.11/11	GF-L700S	EF-DET	①	B					FF			
2WD TX	3ドアセダン	H.10/10~H.11/11	GF-L700S	EF-VE	①	A					FF			
2WD TL	3ドアセダン	H.10/10~H.11/11	GF-L700S	EF-SE	①	B					7ルタイム4WD			
2WD TV	3ドアセダン	H.10/10~H.11/11	GF-L700S	EF-VE	①	A					7ルタイム4WD			
2WD TD	3ドアセダン	H.10/10~H.11/11	GF-L700S	EF-SE	①	B					FF			
2WD CR	5ドアセダン	H.10/10~H.11/11	GF-L700S	EF-DET	①	B					FF			
2WD CX	5ドアセダン	H.10/10~H.11/11	GF-L700S	EF-VE	①	A					FF			
2WD CL	5ドアセダン	H.10/10~H.11/11	GF-L700S	EF-SE	①	B					FF			
4WD TR	3ドアセダン	H.10/10~H.11/11	GF-L710S	EF-SE	①	B					7ルタイム4WD			
4WD TX	3ドアセダン	H.10/10~H.11/11	GF-L710S	EF-DET	①	B					7ルタイム4WD			
4WD TL	3ドアセダン	H.10/10~H.11/11	GF-L710S	EF-VE	①	A					7ルタイム4WD			
4WD TD	3ドアセダン	H.10/10~H.11/11	GF-L710S	EF-SE	①	B					7ルタイム4WD			
4WD CR	5ドアセダン	H.10/10~H.11/11	GF-L710S	EF-SE	①	B					7ルタイム4WD			
4WD CX	5ドアセダン	H.10/10~H.11/11	GF-L710S	EF-DET	①	B					7ルタイム4WD			
4WD CX	5ドアセダン	H.10/10~H.11/11	GF-L710S	EF-VE	①	A					7ルタイム4WD			
4WD CL	5ドアセダン	H.10/10~H.11/11	GF-L710S	EF-SE	①	B					7ルタイム4WD			
2WD TA	3ドアハバン	H.10/10~H.11/11	GD-L700V	EF-SE	①	B					FF			
2WD TB	3ドアハバン	H.10/10~H.11/11	GD-L700V	EF-SE	①	B					FF			
4WD TA	3ドアハバン	H.10/10~H.11/11	GD-L710V	EF-SE	①	B					7ルタイム4WD			
4WD TB	3ドアハバン	H.10/10~H.11/11	GD-L710V	EF-SE	①	B					7ルタイム4WD			