

車種名	年式	型式	管理No.
ストーリア	H.10/ 2 ~ H.16/ 6	GF-M100S	ダ-15

04/09 作成

ハイブリッドナビゲーション適合早見一覧 ADDZEST

車両型式	年式	エンジン型式	接続ユニット	難易度	備考
LA-M101S,111S	H.13/12 ~ H.16/ 6	K3-VE2	エンジンコントロールユニット	難・●・易	
UA-M100S,110S	H.13/12 ~ H.16/ 6	EJ-VE	エンジンコントロールユニット	難・●・易	
UA-M101S,111S	H.13/12 ~ H.16/ 6	K3-VE	エンジンコントロールユニット	難・●・易	
TA-M101S,111S	H.12/ 5 ~ H.13/12	K3-VE2	エンジンコントロールユニット	難・●・易	
TA-M100S,110S	H.12/ 5 ~ H.13/12	EJ-VE	エンジンコントロールユニット	難・●・易	
GF-M100S,110S	H.10/ 2 ~ H.12/ 5	EJ-DE	エンジンコントロールユニット	難・●・易	

※詳しくは、本資料の最終ページの車両グレード別ハイブリッドナビゲーション適合一覧をご参照ください。

ダイハツ

車速信号取出しユニット位置 ADDZEST

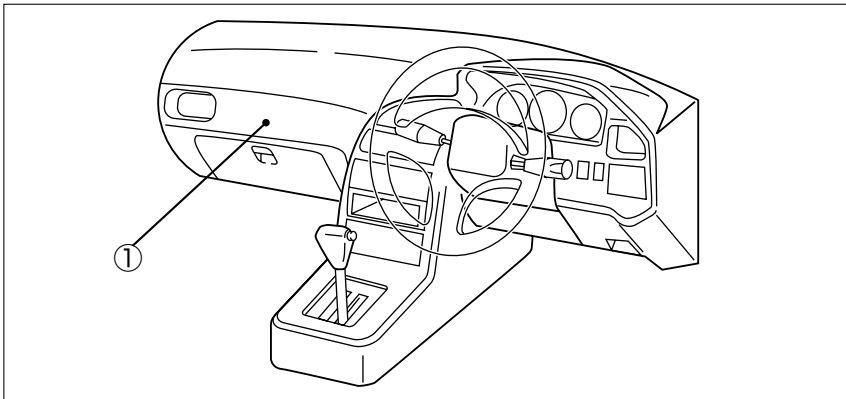

① エンジンコントロールユニット

① エンジンコントロールユニット

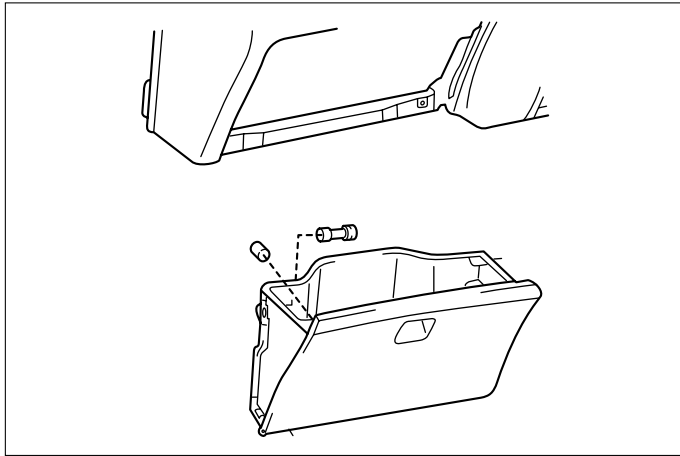

(1) グローブボックスA'ssyを取外します。

◆車速信号用コネクタ接続位置と線材色

◇ EJ-DE (H.10/ 2~H.12/ 5)

◇ K3-VE2 (H.12/ 5~H.16/ 6)

◇ K3-VE (H.13/12~H.16/ 6)

◇ EJ-VE (H.12/ 5~H.16/ 6)

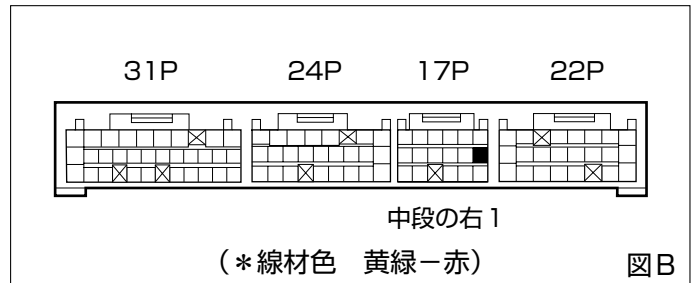
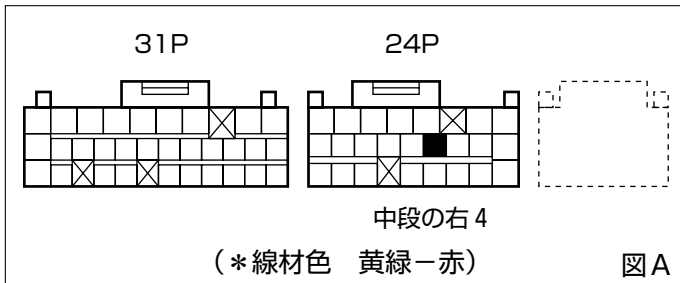

●線材色はあくまで目安にして下さい。

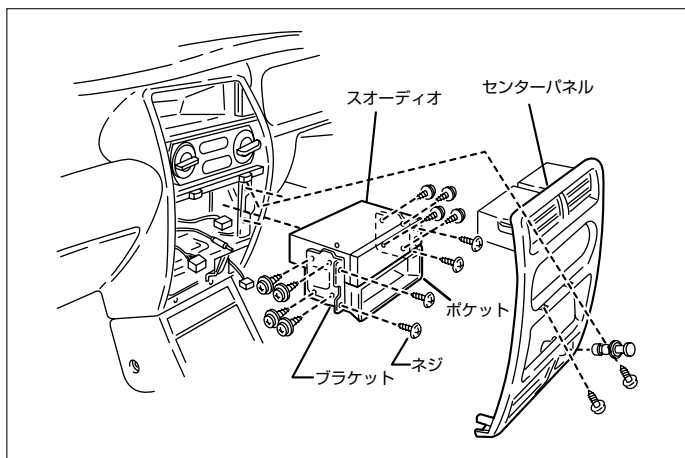

- (1) インストルメントセンターパネルを取外します。
(ツメ 4 ヶ所で固定されています)
- (2) ネジ 4 本を外し、オーディオ A'ssy を取外します。
(コネクタ類を外します)

◆オーディオカプラ

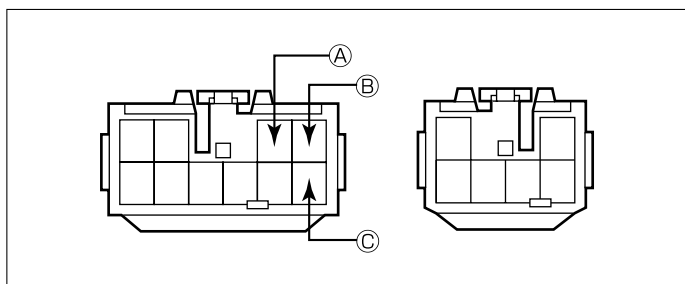

- Ⓐ : ACC 電源 ⊕ (* 線材色 青)
- Ⓑ : バックアップ電源 ⊕ (* 線材色 黒-赤)
- Ⓒ : イルミ電源 ⊕ (* 線材色 赤-青)

ダイハツ

バック信号接続要領

◆リアコンビネーションランプ

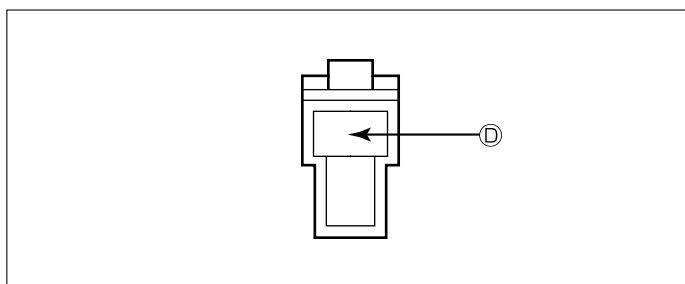

- Ⓓ : バックランプ電源 ⊕ (* 線材色 緑-白)

メーカー	車名	年式	車種型式	エンジン型式	車速信号1		車速信号2		車速信号3		駆動方式	備考		
					エンジンコントロール		位置	形状	位置	形状			位置	形状
					位置	形状								
DAIHATSU	ストア77(M100S)													
	グレード													
	2WD 1.3 TOURING	H. 15/ 4 ~ H. 16/ 6	LA-M101S	K3-VE2	①	B					FF			
	2WD 1.3 CX	H. 15/ 4 ~ H. 16/ 6	UA-M101S	K3-VE	①	B					FF			
	2WD 1.0 CL	H. 15/ 4 ~ H. 16/ 6	UA-M100S	EJ-VE	①	B					FF			
	2WD 1.0 CL Limited	H. 15/ 4 ~ H. 16/ 6	UA-M100S	EJ-VE	①	B					FF			
	4WD 1.3 TOURING	H. 15/ 4 ~ H. 16/ 6	LA-M111S	K3-VE2	①	B					7M2144WD			
	4WD 1.3 CX	H. 15/ 4 ~ H. 16/ 6	LA-M111S	K3-VE	①	B					7M2144WD			
	4WD 1.0 CL	H. 15/ 4 ~ H. 16/ 6	LA-M110S	EJ-VE	①	B					7M2144WD			
	4WD 1.0 CL Limited	H. 15/ 4 ~ H. 16/ 6	LA-M110S	EJ-VE	①	B					7M2144WD			
	2WD 1.3 TOURING	H. 13/ 12 ~ H. 15/ 4	LA-M101S	K3-VE2	①	B					FF			
	2WD 1.3 CX	H. 13/ 12 ~ H. 15/ 4	UA-M101S	K3-VE	①	B					FF			
	2WD 1.0 CX	H. 13/ 12 ~ H. 15/ 4	UA-M100S	EJ-VE	①	B					FF			
	2WD 1.0 CL	H. 13/ 12 ~ H. 15/ 4	UA-M100S	EJ-VE	①	B					FF			
	2WD 1.0 CL Limited	H. 13/ 12 ~ H. 15/ 4	UA-M100S	EJ-VE	①	B					FF			
	4WD 1.3 TOURING	H. 13/ 12 ~ H. 15/ 4	LA-M111S	K3-VE2	①	B					7M2144WD			
	4WD 1.3 CX	H. 13/ 12 ~ H. 15/ 4	LA-M111S	K3-VE	①	B					7M2144WD			
	4WD 1.0 CX	H. 13/ 12 ~ H. 15/ 4	LA-M110S	EJ-VE	①	B					7M2144WD			
	4WD 1.0 CL	H. 13/ 12 ~ H. 15/ 4	LA-M110S	EJ-VE	①	B					7M2144WD			
	4WD 1.0 CL Limited	H. 13/ 12 ~ H. 15/ 4	LA-M110S	EJ-VE	①	B					7M2144WD			
	1300 2WD TOURING	H. 12/ 5 ~ H. 13/ 12	TA-M101S	K3-VE2	①	B					FF			
	1300 2WD TOURING Limited	H. 12/ 5 ~ H. 13/ 12	TA-M101S	K3-VE2	①	B					FF			
	1300 2WD CZ	H. 12/ 5 ~ H. 13/ 12	TA-M101S	K3-VE2	①	B					FF			
	1000 2WD CX	H. 12/ 5 ~ H. 13/ 12	TA-M100S	EJ-VE	①	B					FF			
	1000 2WD CL	H. 12/ 5 ~ H. 13/ 12	TA-M100S	EJ-VE	①	B					FF			
	1300 4WD TOURING	H. 12/ 5 ~ H. 13/ 12	TA-M111S	K3-VE2	①	B					7M2144WD			
	1300 4WD TOURING Limited	H. 12/ 5 ~ H. 13/ 12	TA-M111S	K3-VE2	①	B					7M2144WD			
	1300 4WD CZ	H. 12/ 5 ~ H. 13/ 12	TA-M111S	K3-VE2	①	B					7M2144WD			
	1000 4WD CX	H. 12/ 5 ~ H. 13/ 12	TA-M110S	EJ-VE	①	B					7M2144WD			
	1000 4WD CL	H. 12/ 5 ~ H. 13/ 12	TA-M110S	EJ-VE	①	B					7M2144WD			
	2WD CX	H. 11/ 4 ~ H. 12/ 5	GF-M100S	EJ-DE	①	A					FF			
	2WD CX Limited	H. 11/ 4 ~ H. 12/ 5	GF-M100S	EJ-DE	①	A					FF			
	2WD CL	H. 11/ 4 ~ H. 12/ 5	GF-M100S	EJ-DE	①	A					FF			
	2WD CL Custom	H. 11/ 4 ~ H. 12/ 5	GF-M100S	EJ-DE	①	A					FF			
	2WD Select	H. 11/ 4 ~ H. 12/ 5	GF-M100S	EJ-DE	①	A					FF			
	4WD CX	H. 11/ 4 ~ H. 12/ 5	GF-M110S	EJ-DE	①	A					7M2144WD			
	4WD CX Limited	H. 11/ 4 ~ H. 12/ 5	GF-M110S	EJ-DE	①	A					7M2144WD			
	4WD CL	H. 11/ 4 ~ H. 12/ 5	GF-M110S	EJ-DE	①	A					7M2144WD			
	4WD CL Custom	H. 11/ 4 ~ H. 12/ 5	GF-M110S	EJ-DE	①	A					7M2144WD			
	2WD CX	H. 10/ 2 ~ H. 11/ 4	GF-M100S	EJ-DE	①	A					FF			
	2WD CL	H. 10/ 2 ~ H. 11/ 4	GF-M100S	EJ-DE	①	A					FF			
	4WD CX	H. 10/ 2 ~ H. 11/ 4	GF-M110S	EJ-DE	①	A					7M2144WD			
	4WD CL	H. 10/ 2 ~ H. 11/ 4	GF-M110S	EJ-DE	①	A					7M2144WD			