

車種名	年式	型式	管理No.
パイザー	H. 8/ 8 ~ H.14/ 9	E-G303G	ダ・12

02/11 作成

ハイブリッドナビゲーション適合早見一覧 **ADDZEST**

車両型式	年式	エンジン型式	接続ユニット	難易度	備考
GF-G301G,311G	H.11/ 9 ~ H.14/ 9	HE-EP	エンジンコントロールユニット	難・・▶易	
GF-G303G	H.11/ 9 ~ H.14/ 9	HE-EG	エンジンコントロールユニット	難・・▶易	
E-G301G,G311G	H. 9/ 9 ~ H.11/ 9	HE-EP	エンジンコントロールユニット	難・・▶易	
E-G303G	H. 8/ 8 ~ H.11/ 9	HE-EG	エンジンコントロールユニット	難・・▶易	
E-G313G	H. 8/ 8 ~ H.11/ 9	HE-EG	エンジンコントロールユニット	難・・▶易	

詳しくは、本資料の最終ページの車両グレード別ハイブリッドナビゲーション適合一覧をご参照ください。

車速信号取出しユニット位置 **ADDZEST**

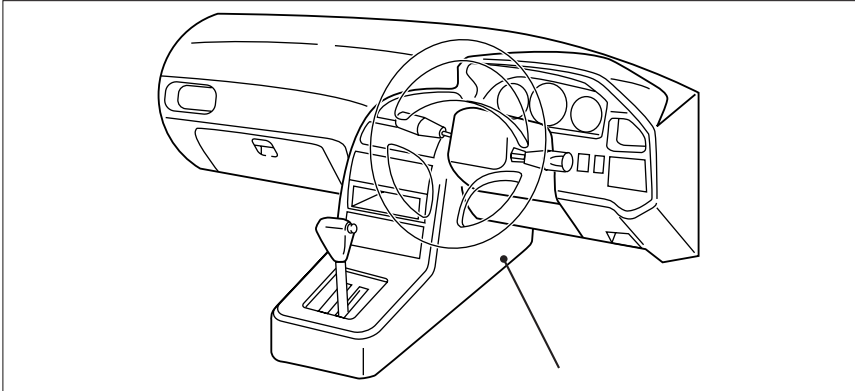

エンジンコントロールユニット

ダイハツ

車速信号接続要領 **ADDZEST**

エンジンコントロールユニット

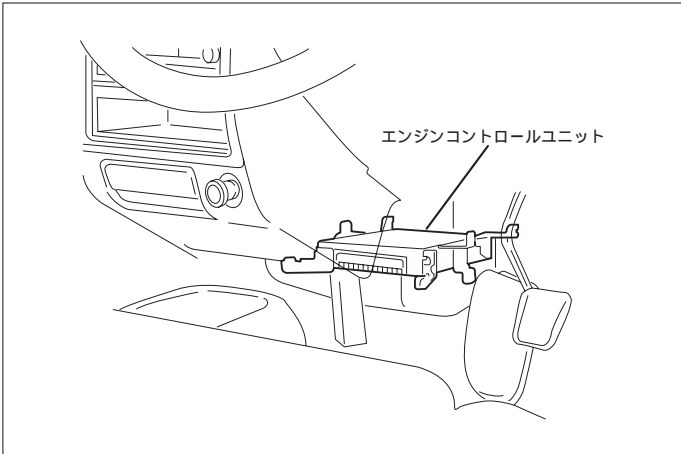

(1) センターパネルの奥側にエンジンコントロールユニットが取り付けられています。

車速信号用コネクター接続位置と線材色
HE-EG , HE-EP

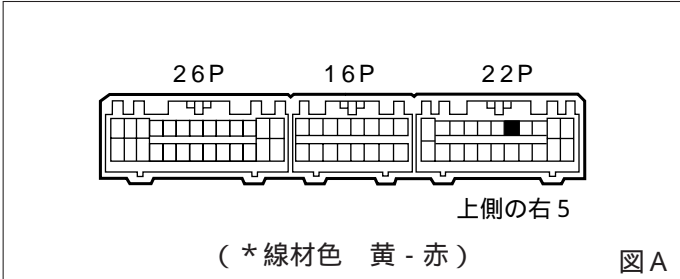

線材色はあくまで目安にして下さい。

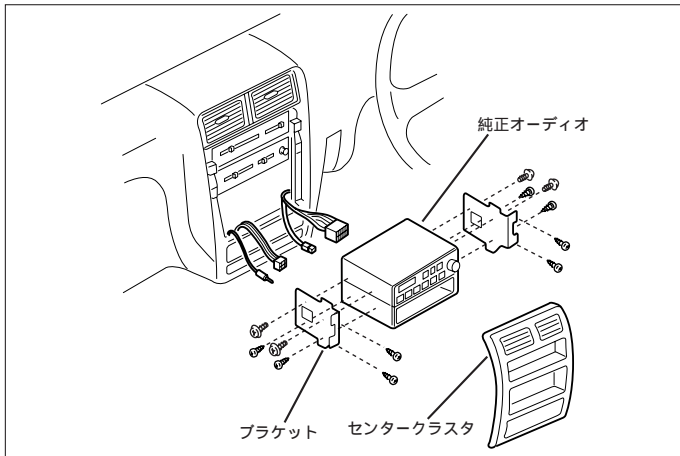

- (1) センタークラスターのビス2本を外し、手前に引いてセンタークラスターを取外します。
- (2) ビス4本を外し、ラジオA s s yを取外します。
(コネクター類を外します)

オーディオカプラ

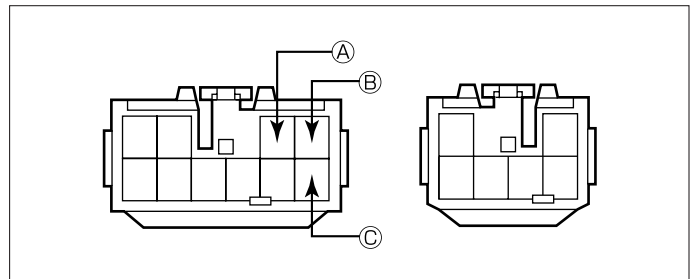

- Ⓐ : ACC電源⊕ (*線材色 青)
- Ⓑ : バックアップ電源⊕ (*線材色 赤)
- Ⓒ : イルミ電源⊕ (*線材色 赤 - 黒)

バック信号接続要領

リアコンビネーションランプ

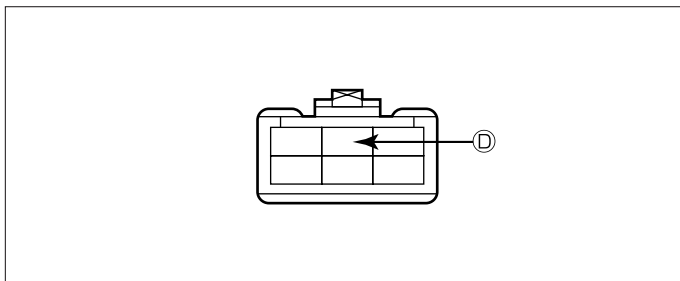

- Ⓓ : バックランプ電源⊕ (*線材色 緑 - 青)

車両グレード別ハイブリッドナビゲーション適合一覧

メーカー	車名	年 式	車種型式	エンジン型式	車速信号 1		車速信号 2		車速信号 3		駆動方式	備 考
					エンジンコントロール							
グレード	車種タイプ				位置	形状	位置	形状	位置	形状		
2WD 1600 イブダ クラスター	5ドアワゴン	H. 11 / 9 ~ H. 14 / 9	GF-G301G	HD-EP		A					FF	
2WD 1600 CLイブダ クラシオン	5ドアワゴン	H. 11 / 9 ~ H. 14 / 9	GF-G301G	HD-EP		A					FF	
2WD 1500 CLリミテッド	5ドアワゴン	H. 11 / 9 ~ H. 14 / 9	GF-G303G	HE-EG		A					FF	
4WD 1600 イブダ クラスター	5ドアワゴン	H. 11 / 9 ~ H. 14 / 9	GF-G311G	HD-EP		A					フルタイム4WD	
4WD 1600 CLイブダ クラシオン	5ドアワゴン	H. 11 / 9 ~ H. 14 / 9	GF-G311G	HD-EP		A					フルタイム4WD	
4WD 1600 CLリミテッド	5ドアワゴン	H. 11 / 9 ~ H. 14 / 9	GF-G311G	HD-EP		A					フルタイム4WD	
2WD 1600 AERO CUSTOM	5ドアワゴン	H. 10 / 7 ~ H. 11 / 7	E-G301G	HD-EP		A					FF	
2WD 1500 CX	5ドアワゴン	H. 10 / 7 ~ H. 11 / 7	E-G303G	HE-EG		A					FF	
2WD 1500 CL	5ドアワゴン	H. 10 / 7 ~ H. 11 / 7	E-G303G	HE-EG		A					FF	
4WD 1600 AERO CUSTOM	5ドアワゴン	H. 10 / 7 ~ H. 11 / 7	E-G311G	HD-EP		A					フルタイム4WD	
4WD 1600 CX	5ドアワゴン	H. 10 / 7 ~ H. 11 / 7	E-G311G	HD-EP		A					フルタイム4WD	
4WD 1600 CL	5ドアワゴン	H. 10 / 7 ~ H. 11 / 7	E-G311G	HD-EP		A					フルタイム4WD	
2WD 1600 AERO CUSTOM	5ドアワゴン	H. 9 / 9 ~ H. 10 / 7	E-G301G	HD-EP		A					FF	
2WD 1500 CX	5ドアワゴン	H. 9 / 9 ~ H. 10 / 7	E-G303G	HE-EG		A					FF	
2WD 1500 CL	5ドアワゴン	H. 9 / 9 ~ H. 10 / 7	E-G303G	HE-EG		A					FF	
4WD 1600 AERO CUSTOM	5ドアワゴン	H. 9 / 9 ~ H. 10 / 7	E-G311G	HD-EP		A					フルタイム4WD	
4WD 1600 CX	5ドアワゴン	H. 9 / 9 ~ H. 10 / 7	E-G311G	HD-EP		A					フルタイム4WD	
4WD 1600 CL	5ドアワゴン	H. 9 / 9 ~ H. 10 / 7	E-G311G	HD-EP		A					フルタイム4WD	
2WD CX	5ドアワゴン	H. 8 / 8 ~ H. 9 / 9	E-G303G	HE-EG		A					FF	
2WD CL	5ドアワゴン	H. 8 / 8 ~ H. 9 / 9	E-G303G	HE-EG		A					FF	
4WD CX	5ドアワゴン	H. 8 / 8 ~ H. 9 / 9	E-G313G	HE-EG		A					フルタイム4WD	
4WD CL	5ドアワゴン	H. 8 / 8 ~ H. 9 / 9	E-G313G	HE-EG		A					フルタイム4WD	