

車種名	年式	型式	管理No.
ヴィッツ	H.11/ 1 ~ H.17/ 2	GF-SCP10	ト-106

05/04 作成

ハイブリッドナビゲーション適合早見一覧

ADDZEST

車両型式	年式	エンジン型式	接続ユニット	難易度	備考
CBA-SPC13	H.16/ 3 ~ H.17/ 2	2SZ-FE	エンジンコントロールユニット	難・●・易	
CBA-NCP10,15	H.16/ 3 ~ H.17/ 2	2NZ-FE	エンジンコントロールユニット	難・●・易	
CBA-NCP13	H.16/ 3 ~ H.17/ 2	1NZ-FE	エンジンコントロールユニット	難・●・易	
CBA-SCP10	H.16/ 3 ~ H.17/ 2	1SZ-FE	エンジンコントロールユニット	難・●・易	
UA-SPC13	H.14/12 ~ H.16/ 3	2SZ-FE	エンジンコントロールユニット	難・●・易	
UA-NCP10,15	H.14/ 8 ~ H.16/ 3	2NZ-FE	エンジンコントロールユニット	難・●・易	
UA-NCP13	H.14/ 8 ~ H.16/ 3	1NZ-FE	エンジンコントロールユニット	難・●・易	
UA-SCP10	H.13/12 ~ H.16/ 3	1SZ-FE	エンジンコントロールユニット	難・●・易	
	H.13/12 ~ H.17/ 2		オプションコネクター	難・●・易	
TA-NCP13	H.12/10 ~ H.14/12	1NZ-FE	エンジンコントロールユニット	難・●・易	
TA-SCP10	H.12/ 8 ~ H.14/12	1SZ-FE	エンジンコントロールユニット	難・●・易	
TA-NCP10	H.12/ 8 ~ H.14/ 8	2NZ-FE	エンジンコントロールユニット	難・●・易	
TA-NCP15	H.12/ 8 ~ H.14/ 8	2NZ-FE	エンジンコントロールユニット	難・●・易	
GH-SCP10	H.11/ 8 ~ H.12/ 8	1SZ-FE	エンジンコントロールユニット	難・●・易	
GH-NCP15	H.11/ 8 ~ H.12/ 8	2NZ-FE	エンジンコントロールユニット	難・●・易	
GF-SCP10	H.11/ 1 ~ H.11/ 8	1SZ-FE	エンジンコントロールユニット	難・●・易	

※詳しくは、本資料の最終ページの車両グレード別ハイブリッドナビゲーション適合一覧をご参照ください。

(ジャイロ感度調整について)

年式・ミッション		2DIN				1DIN					
		HDD NAVI	適合	AV/NAVI	適合	CADIAS	適合	DVD Sナビ	適合	B.B NAVI	適合
インコンソール AT	上段	MAX940HD MAX930HD MAX740HD MAX735HD MAX540HD (ジャイロ3)	◎	MAX430VD (ジャイロ1)	◎	APC935VD (ジャイロ1)	◎	NVS630VD (ジャイロ1)	◎	NAX040HD NAX030VD (ジャイロ)	
	下段										

車速信号取出しユニット位置

ADDZEST

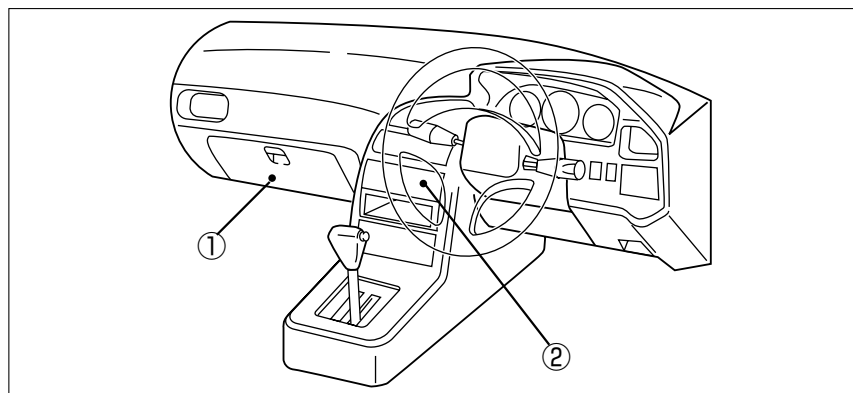

- ① エンジンコントロールユニット
- ② オプションコネクター
(H.13/12~H.17/ 2)

① エンジンコントロールユニット

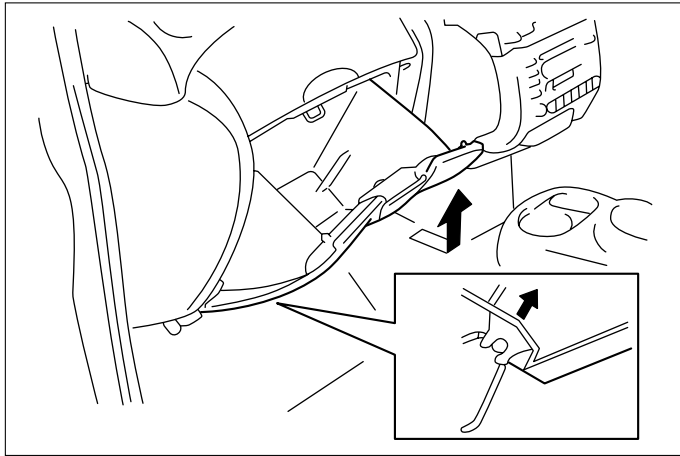

(1) グローブボックスを取外します。

(2) 棚カバーを取外します。

◆車速信号用コネクタ接続位置と線材色

- ◇ 1SZ-FE (H.11/ 1~H.13/12)
- ◇ 1NZ-FE (H.11/ 1~H.14/ 8)
- ◇ 2NZ-FE・MT車 (H.11/ 1~H.14/ 8)

- ◇ 1SZ-FE (H.11/ 1~H.13/12)
- ◇ 1NZ-FE (H.11/ 1~H.14/ 8)
- ◇ 2NZ-FE・ECT車 (H.11/ 1~H.14/ 8)

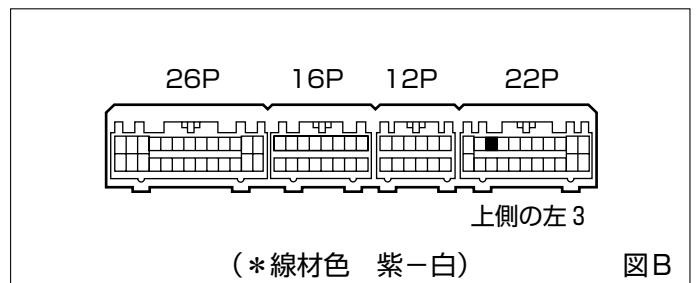
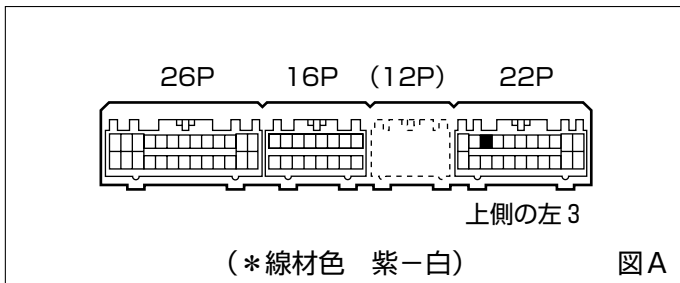

- ◇ 1SZ-FE (H.13/12~H.17/ 2)
- ◇ 1NZ-FE (H.14/ 8~H.17/ 2)
- ◇ 2NZ-FE (H.14/ 8~H.17/ 2)

- ◇ 2SZ-FE (H.14/12~H.17/ 2)

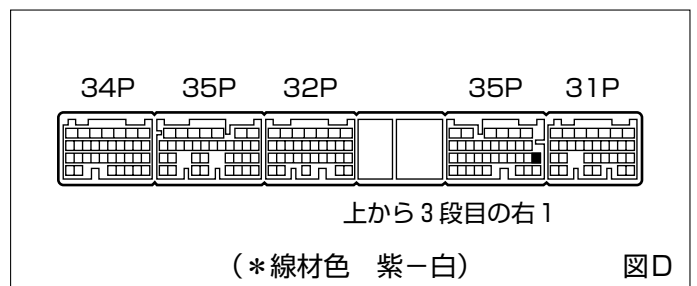
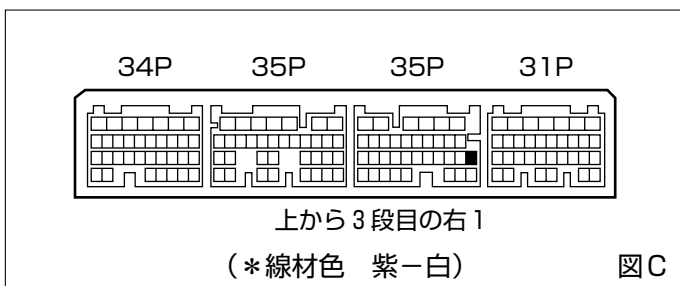

●線材色はあくまで目安にして下さい。

② オプションコネクター (H.13/12~H17/ 2)

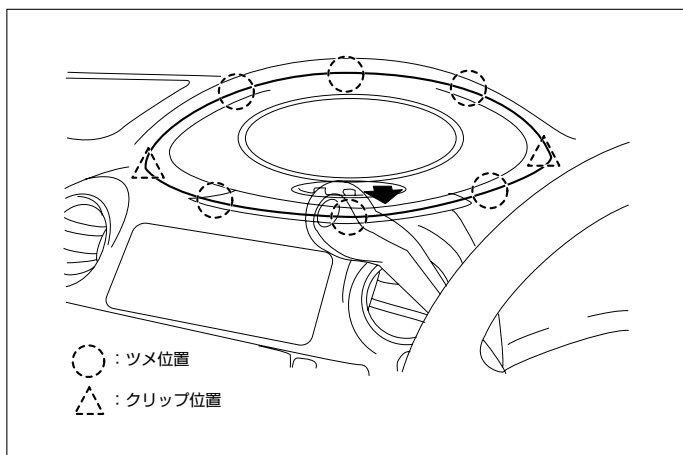

(1) メーターフードを取外します。

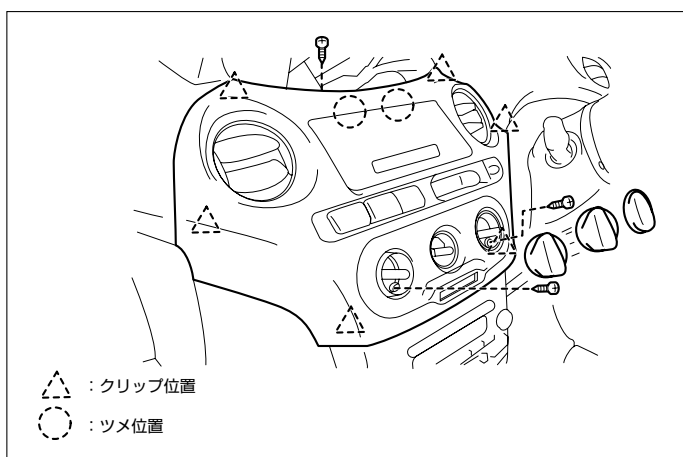
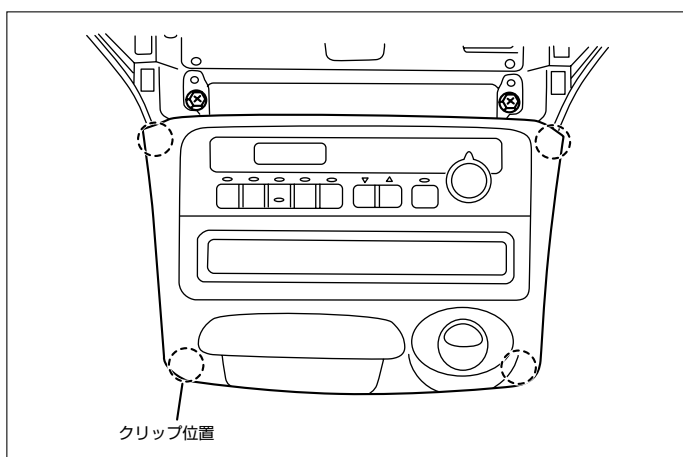
(2) インstrumentクラスターフィニッシュパネルを取外します。
(コネクター類を外します)

(3) インstrumentクラスターフィニッシュパネルローアを取外します。

◆車速信号用コネクター接続位置と線材色

◇ (H.13/12~H.14/12)

◇ 1SZ-FEのコラムシフト&RS (H.14/12~H.17/ 2)

◇ 除く1SZ-FEのコラムシフト&RS (H.14/12~H.17/ 2)

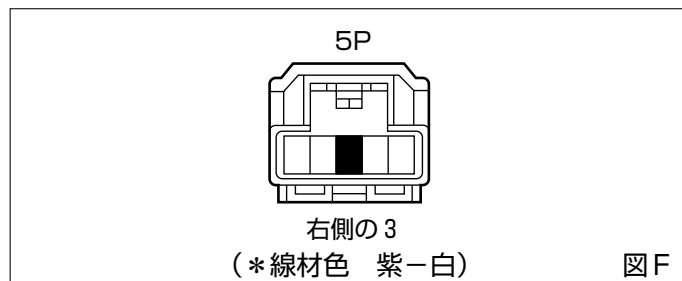
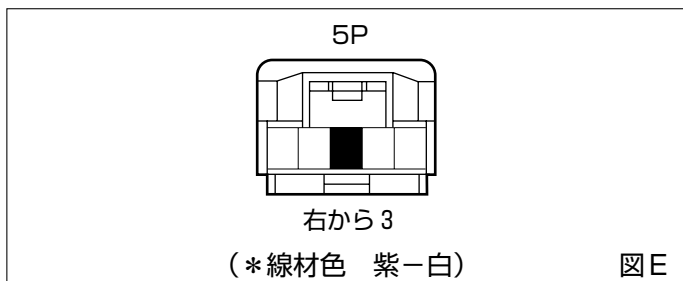

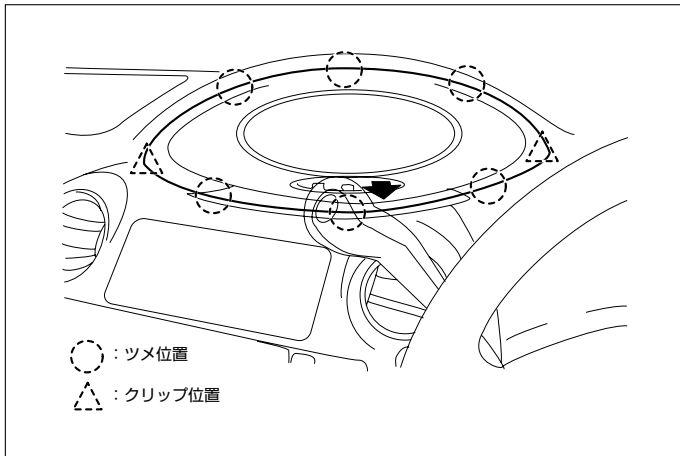

(1) メーターフードを取外します。

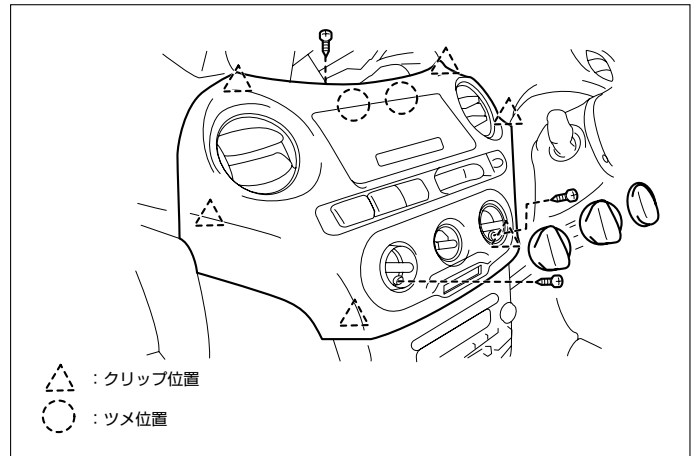

(2) インストルメントクラスターフィニッシュパネルを取外します。
(コネクター類を外します)

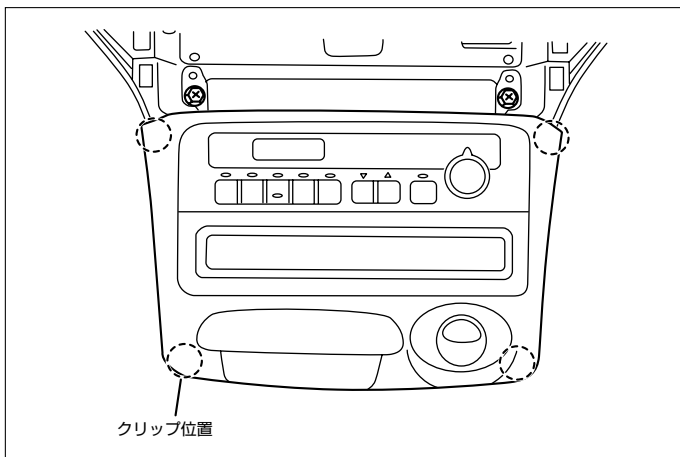

(3) インストルメントクラスターフィニッシュパネルローアを取外します。

◆オーディオカプラ

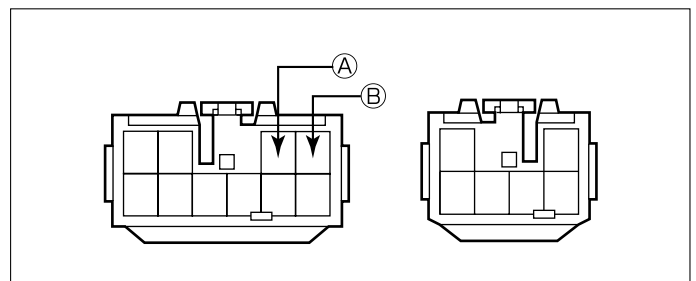

Ⓐ：ACC電源⊕ (*線材色 灰)
Ⓑ：バックアップ電源⊕ (*線材色 青-黄)

バック信号接続要領

◆リアコンビネーションランプ

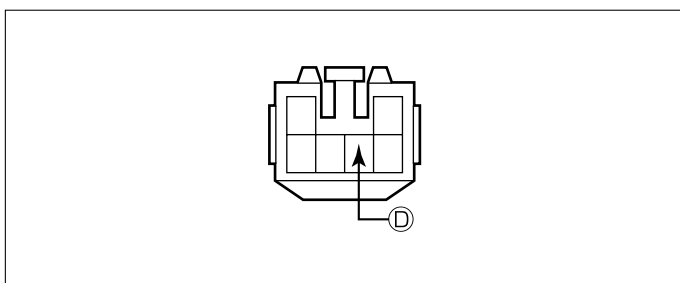

Ⓓ：バックランプ電源⊕ (*線材色 赤-白)

メーカー	車名	年式	車種型式	エンジン型式	車速信号1		車速信号2		車速信号3		駆動方式	備考
					エンジンコントロール		オプションコネクタ					
					位置	形状	位置	形状	位置	形状		
TOYOTA	ウィッツ(SCP10)											
	グレード	車種タイプ										
	2WD 1000 B	3*ア	H.16/ 3~H.17/ 2	CBA-SCP10	1SZ-FE	①	C	②	E & F			FF
	2WD 1000 F	3*ア	H.16/ 3~H.17/ 2	CBA-SCP10	1SZ-FE	①	C	②	E & F			FF
	2WD 1000 B	5*ア	H.16/ 3~H.17/ 2	CBA-SCP10	1SZ-FE	①	C	②	E & F			FF
	2WD 1000 F	5*ア	H.16/ 3~H.17/ 2	CBA-SCP10	1SZ-FE	①	C	②	E & F			FF
	2WD 1000 F L ^h ッカーシ	5*ア	H.16/ 3~H.17/ 2	CBA-SCP10	1SZ-FE	①	C	②	E & F			FF
	2WD 1000 F V ^h アスタイル	5*ア	H.16/ 3~H.17/ 2	CBA-SCP10	1SZ-FE	①	C	②	E & F			FF
	2WD 1300 U	5*ア	H.16/ 3~H.17/ 2	CBA-SCP13	2SZ-FE	①	D	②	F			FF
	2WD 1300 U L ^h ッカーシ	5*ア	H.16/ 3~H.17/ 2	CBA-SCP13	2SZ-FE	①	D	②	F			FF
	2WD 1300 U L ^h インテリシ ^h エント ^h ッカーシ	5*ア	H.16/ 3~H.17/ 2	CBA-SCP13	2SZ-FE	①	D	②	F			FF
	4WD 1300 F	3*ア	H.16/ 3~H.17/ 2	CBA-NCP15	2NZ-FE	①	C	②	F			7*3*4WD
	4WD 1300 F	5*ア	H.16/ 3~H.17/ 2	CBA-NCP15	2NZ-FE	①	C	②	F			7*3*4WD
	4WD 1300 F L ^h ッカーシ	5*ア	H.16/ 3~H.17/ 2	CBA-NCP15	2NZ-FE	①	C	②	F			7*3*4WD
	4WD 1300 U	5*ア	H.16/ 3~H.17/ 2	CBA-NCP15	2NZ-FE	①	C	②	F			7*3*4WD
	2WD 1300 RS	3*ア	H.16/ 3~H.17/ 2	CBA-NCP10	2NZ-FE	①	C	②	F			FF
	2WD 1300 RS	5*ア	H.16/ 3~H.17/ 2	CBA-NCP10	2NZ-FE	①	C	②	F			FF
	2WD 1500 RS	3*ア	H.16/ 3~H.17/ 2	CBA-NCP13	1NZ-FE	①	C	②	E			FF
	2WD 1500 RS V ^h ッカーシ	3*ア	H.16/ 3~H.17/ 2	CBA-NCP13	1NZ-FE	①	C	②	E			FF
	2WD 1500 RS	5*ア	H.16/ 3~H.17/ 2	CBA-NCP13	1NZ-FE	①	C	②	E			FF
	2WD 1500 RS V ^h ッカーシ	5*ア	H.16/ 3~H.17/ 2	CBA-NCP13	1NZ-FE	①	C	②	E			FF
	2WD 1300 ヲウ ^h イ	5*ア	H.16/ 3~H.17/ 2	CBA-SCP13	2SZ-FE	①	D	②	F			FF
	4WD 1300 ヲウ ^h イ	5*ア	H.16/ 3~H.17/ 2	CBA-NCP15	2NZ-FE	①	C	②	F			7*3*4WD
	2WD 1000 B	3*ア	H.15/ 8~H.16/ 3	UA-SCP10	1SZ-FE	①	C	②	E & F			FF
	2WD 1000 F	3*ア	H.15/ 8~H.16/ 3	UA-SCP10	1SZ-FE	①	C	②	E & F			FF
	2WD 1000 B	5*ア	H.15/ 8~H.16/ 3	UA-SCP10	1SZ-FE	①	C	②	E & F			FF
	2WD 1000 F	5*ア	H.15/ 8~H.16/ 3	UA-SCP10	1SZ-FE	①	C	②	E & F			FF
	2WD 1000 F L ^h ッカーシ	5*ア	H.15/ 8~H.16/ 3	UA-SCP10	1SZ-FE	①	C	②	E & F			FF
	2WD 1000 F V ^h アスタイル	5*ア	H.15/ 8~H.16/ 3	UA-SCP10	1SZ-FE	①	C	②	E & F			FF
	2WD 1300 U	5*ア	H.15/ 8~H.16/ 3	UA-SCP13	2SZ-FE	①	D	②	F			FF
	2WD 1300 U L ^h ッカーシ	5*ア	H.15/ 8~H.16/ 3	UA-SCP13	2SZ-FE	①	D	②	F			FF
	2WD 1300 U L ^h インテリシ ^h エント ^h ッカーシ	5*ア	H.15/ 8~H.16/ 3	UA-SCP13	2SZ-FE	①	D	②	F			FF
	4WD 1300 F	3*ア	H.15/ 8~H.16/ 3	UA-NCP15	2NZ-FE	①	C	②	F			7*3*4WD
	4WD 1300 F	5*ア	H.15/ 8~H.16/ 3	UA-NCP15	2NZ-FE	①	C	②	F			7*3*4WD
	4WD 1300 F L ^h ッカーシ	5*ア	H.15/ 8~H.16/ 3	UA-NCP15	2NZ-FE	①	C	②	F			7*3*4WD
	4WD 1300 U	5*ア	H.15/ 8~H.16/ 3	UA-NCP15	2NZ-FE	①	C	②	F			7*3*4WD
	2WD 1300 RS	3*ア	H.15/ 8~H.16/ 3	UA-NCP10	2NZ-FE	①	C	②	F			FF
	2WD 1300 RS	5*ア	H.15/ 8~H.16/ 3	UA-NCP10	2NZ-FE	①	C	②	F			FF
	2WD 1500 RS	3*ア	H.15/ 8~H.16/ 3	UA-NCP13	1NZ-FE	①	C	②	E			FF
	2WD 1500 RS V ^h ッカーシ	3*ア	H.15/ 8~H.16/ 3	UA-NCP13	1NZ-FE	①	C	②	E			FF
	2WD 1500 RS	5*ア	H.15/ 8~H.16/ 3	UA-NCP13	1NZ-FE	①	C	②	E			FF
	2WD 1500 RS V ^h ッカーシ	5*ア	H.15/ 8~H.16/ 3	UA-NCP13	1NZ-FE	①	C	②	E			FF
	2WD 1300 ヲウ ^h イ	5*ア	H.15/ 8~H.16/ 3	UA-SCP13	2SZ-FE	①	D	②	F			FF
	4WD 1300 ヲウ ^h イ	5*ア	H.15/ 8~H.16/ 3	UA-NCP15	2NZ-FE	①	C	②	F			7*3*4WD
	2WD 1000 B	3*ア	H.14/ 12~H.15/ 8	UA-SCP10	1SZ-FE	①	C	②	E & F			FF
	2WD 1000 F	3*ア	H.14/ 12~H.15/ 8	UA-SCP10	1SZ-FE	①	C	②	E & F			FF
	2WD 1000 B	5*ア	H.14/ 12~H.15/ 8	UA-SCP10	1SZ-FE	①	C	②	E & F			FF
	2WD 1000 F	5*ア	H.14/ 12~H.15/ 8	UA-SCP10	1SZ-FE	①	C	②	E & F			FF
	2WD 1000 F L ^h ッカーシ	5*ア	H.14/ 12~H.15/ 8	UA-SCP10	1SZ-FE	①	C	②	E & F			FF
	2WD 1000 F V ^h アスタイル	5*ア	H.14/ 12~H.15/ 8	UA-SCP10	1SZ-FE	①	C	②	E & F			FF
	2WD 1300 U	5*ア	H.14/ 12~H.15/ 8	UA-SCP13	2SZ-FE	①	D	②	F			FF
	2WD 1300 U L ^h ッカーシ	5*ア	H.14/ 12~H.15/ 8	UA-SCP13	2SZ-FE	①	D	②	F			FF
	2WD 1300 U L ^h インテリシ ^h エント ^h ッカーシ	5*ア	H.14/ 12~H.15/ 8	UA-SCP13	2SZ-FE	①	D	②	F			FF
	4WD 1300 F	3*ア	H.14/ 12~H.15/ 8	UA-NCP15	2NZ-FE	①	C	②	F			7*3*4WD
	4WD 1300 F	5*ア	H.14/ 12~H.15/ 8	UA-NCP15	2NZ-FE	①	C	②	F			7*3*4WD
	4WD 1300 F L ^h ッカーシ	5*ア	H.14/ 12~H.15/ 8	UA-NCP15	2NZ-FE	①	C	②	F			7*3*4WD
	4WD 1300 U	5*ア	H.14/ 12~H.15/ 8	UA-NCP15	2NZ-FE	①	C	②	F			7*3*4WD
	2WD 1300 RS	3*ア	H.14/ 12~H.15/ 8	UA-NCP10	2NZ-FE	①	C	②	F			FF
	2WD 1300 RS	5*ア	H.14/ 12~H.15/ 8	UA-NCP10	2NZ-FE	①	C	②	F			FF
	2WD 1500 RS	3*ア	H.14/ 12~H.15/ 8	UA-NCP13	1NZ-FE	①	C	②	E			FF
	2WD 1500 RS V ^h ッカーシ	3*ア	H.14/ 12~H.15/ 8	UA-NCP13	1NZ-FE	①	C	②	E			FF
	2WD 1500 RS	5*ア	H.14/ 12~H.15/ 8	UA-NCP13	1NZ-FE	①	C	②	E			FF
	2WD 1500 RS V ^h ッカーシ	5*ア	H.14/ 12~H.15/ 8	UA-NCP13	1NZ-FE	①	C	②	E			FF
	2WD 1300 ヲウ ^h イ	5*ア	H.14/ 12~H.15/ 8	UA-SCP13	2SZ-FE	①	D	②	F			FF
	4WD 1300 ヲウ ^h イ	5*ア	H.14/ 12~H.15/ 8	UA-NCP15	2NZ-FE	①	C	②	F			7*3*4WD
	4WD 1300 U	3*ア	H.14/ 8~H.14/ 12	UA-NCP15	2NZ-FE	①	C	②	E			7*3*4WD
	4WD 1300 U	5*ア	H.14/ 8~H.14/ 12	UA-NCP15	2NZ-FE	①	C	②	E			7*3*4WD
	4WD 1300 U D ^h ッカーシ	3*ア	H.14/ 8~H.14/ 12	UA-NCP15	2NZ-FE	①	C	②	E			7*3*4WD
	4WD 1300 U	5*ア	H.14/ 8~H.14/ 12	UA-NCP15	2NZ-FE	①	C	②	E			7*3*4WD
	2WD 1000 F	3*ア	H.14/ 8~H.14/ 12	UA-SCP10	1SZ-FE	①	C	②	E			FF
	2WD 1000 F D ^h ッカーシ	3*ア	H.14/ 8~H.14/ 12	UA-SCP10	1SZ-FE	①	C	②	E			FF
	2WD 1000 F	5*ア	H.14/ 8~H.14/ 12	UA-SCP10	1SZ-FE	①	C	②	E			FF
	2WD 1000 F D ^h ッカーシ	5*ア	H.14/ 8~H.14/ 12	UA-SCP10	1SZ-FE	①	C	②	E			FF
	4WD 1300 F	3*ア	H.14/ 8~H.14/ 12	UA-NCP15	2NZ-FE	①	C	②	E			7*3*4WD
	4WD 1300 F D ^h ッカーシ	3*ア	H.14/ 8~H.14/ 12	UA-NCP15	2NZ-FE	①	C	②	E			7*3*4WD
	4WD 1300 F	5*ア	H.14/ 8~H.14/ 12	UA-NCP15	2NZ-FE	①	C	②	E			7*3*4WD
	4WD 1300 F D ^h ッカーシ	5*ア	H.14/ 8~H.14/ 12	UA-NCP15	2NZ-FE	①	C	②	E			7*3*4WD
	2WD 1000 B	3*ア	H.14/ 8~H.14/ 12	UA-SCP10	1SZ-FE	①	C	②	E			FF
	2WD 1000 B Eco ^h ッカーシ	3*ア	H.14/ 8~H.14/ 12	TA-SCP10	1SZ-FE	①	C	②	E			FF
	2WD 1000 B	5*ア	H.14/ 8~H.14/ 12	UA-SCP10	1SZ-FE	①	C	②	E			FF
	2WD 1000 B Eco ^h ッカーシ	5*ア	H.14/ 8~H.14/ 12	TA-SCP10	1SZ-FE	①	C	②	E			FF
	2WD 1300 ヲウ ^h イ	3*ア	H.14/ 8~H.14/ 12	UA-NCP10	2NZ-FE	①	C	②	E			FF
	2WD 1300 ヲウ ^h イ	5*ア	H.14/ 8~H.14/ 12	UA-NCP10	2NZ-FE	①	C	②	E			FF
	2WD 1300 ヲウ ^h イ	5*ア	H.14/ 8~H.14/ 12	UA-NCP10	2NZ-FE	①	C	②	E			FF
	4WD 1300 ヲウ ^h イ	3*ア	H.14/ 8~H.14/ 12	UA-NCP15	2NZ-FE	①	C	②	E			7*3*4WD
	4WD 1300 ヲウ ^h イ	5*ア	H.14/ 8~H.14/ 12	UA-NCP15	2NZ-FE	①	C	②	E			7*3*4WD
	2WD 1500 RS	5*ア	H.14/ 8~H.14/ 12	UA-NCP13	1NZ-FE	①	C	②	E			FF
	2WD 1500 RS	3*ア	H.14/ 8~H.14/ 12	UA-NCP13	1NZ-FE	①	C	②	E			FF
	2WD 1300 RS	5*ア	H.14/ 8~H.14/ 12	UA-NCP10	2NZ-FE	①	C	②	E			FF
	2WD 1300 RS D ^h ッカーシ	5*ア	H.14/ 8~H.14/ 12	UA-NCP10	2NZ-FE	①	C	②	E			FF
	2WD 1300 RS	3*ア	H.14/ 8~H.14/ 12	UA-NCP10	2NZ-FE	①	C	②	E			FF
	2WD 1300 RS D ^h ッカーシ	3*ア	H.14/ 8~H.14/ 12	UA-NCP10	2NZ-FE	①	C	②	E			FF

* (無断複製禁止) 本資料をADDZEST以外の製品に使用した場合に生じる全ての不具合については、当社は一切の責任を負いません。

メーカー	車名 TOYOTA グレード	年式	車種型式	エンジン型式	車速信号1		車速信号2		車速信号3		駆動方式	備考
					エンジンコントロール		オプションコネクター					
					位置	形状	位置	形状	位置	形状		
2WD 1300 U	3トア	H. 13 / 12 ~ H. 14 / 8	TA-NCP10	2NZ-FE	①	A & B	②	E			FF	
2WD 1300 U Dn ⁺ パッケージ	3トア	H. 13 / 12 ~ H. 14 / 8	TA-NCP10	2NZ-FE	①	A & B	②	E			FF	
2WD 1300 U	5トア	H. 13 / 12 ~ H. 14 / 8	TA-NCP10	2NZ-FE	①	A & B	②	E			FF	
2WD 1300 U Dn ⁺ パッケージ	5トア	H. 13 / 12 ~ H. 14 / 8	TA-NCP10	2NZ-FE	①	A & B	②	E			FF	
4WD 1300 U	3トア	H. 13 / 12 ~ H. 14 / 8	TA-NCP15	2NZ-FE	①	A & B	②	E			7M ⁺ 4WD	
4WD 1300 U Dn ⁺ パッケージ	3トア	H. 13 / 12 ~ H. 14 / 8	TA-NCP15	2NZ-FE	①	A & B	②	E			7M ⁺ 4WD	
4WD 1300 U	5トア	H. 13 / 12 ~ H. 14 / 8	TA-NCP15	2NZ-FE	①	A & B	②	E			7M ⁺ 4WD	
4WD 1300 U Dn ⁺ パッケージ	5トア	H. 13 / 12 ~ H. 14 / 8	TA-NCP15	2NZ-FE	①	A & B	②	E			7M ⁺ 4WD	
2WD 1000 F	3トア	H. 13 / 12 ~ H. 14 / 8	UA-SCP10	1SZ-FE	①	C	②	E			FF	
2WD 1000 F Dn ⁺ パッケージ	3トア	H. 13 / 12 ~ H. 14 / 8	UA-SCP10	1SZ-FE	①	C	②	E			FF	
2WD 1000 F	5トア	H. 13 / 12 ~ H. 14 / 8	UA-SCP10	1SZ-FE	①	C	②	E			FF	
2WD 1000 F Dn ⁺ パッケージ	5トア	H. 13 / 12 ~ H. 14 / 8	UA-SCP10	1SZ-FE	①	C	②	E			FF	
4WD 1300 F Dn ⁺ パッケージ	3トア	H. 13 / 12 ~ H. 14 / 8	TA-NCP15	2NZ-FE	①	A & B	②	E			7M ⁺ 4WD	
4WD 1300 F	3トア	H. 13 / 12 ~ H. 14 / 8	TA-NCP15	2NZ-FE	①	A & B	②	E			7M ⁺ 4WD	
4WD 1300 F Dn ⁺ パッケージ	3トア	H. 13 / 12 ~ H. 14 / 8	TA-NCP15	2NZ-FE	①	A & B	②	E			7M ⁺ 4WD	
4WD 1300 F	5トア	H. 13 / 12 ~ H. 14 / 8	TA-NCP15	2NZ-FE	①	A & B	②	E			7M ⁺ 4WD	
2WD 1000 B	3トア	H. 13 / 12 ~ H. 14 / 8	UA-SCP10	1SZ-FE	①	C	②	E			FF	
2WD 1000 B Eco ⁺ パッケージ	3トア	H. 13 / 12 ~ H. 14 / 8	UA-SCP10	1SZ-FE	①	C	②	E			FF	
2WD 1000 B	5トア	H. 13 / 12 ~ H. 14 / 8	UA-SCP10	1SZ-FE	①	C	②	E			FF	
2WD 1000 B Eco ⁺ パッケージ	5トア	H. 13 / 12 ~ H. 14 / 8	UA-SCP10	1SZ-FE	①	C	②	E			FF	
2WD 1300 クラウ ⁺ イ	3トア	H. 13 / 12 ~ H. 14 / 8	TA-NCP10	2NZ-FE	①	A & B	②	E			FF	
2WD 1300 クラウ ⁺ イ	5トア	H. 13 / 12 ~ H. 14 / 8	TA-NCP10	2NZ-FE	①	A & B	②	E			FF	
4WD 1300 クラウ ⁺ イ	3トア	H. 13 / 12 ~ H. 14 / 8	TA-NCP15	2NZ-FE	①	A & B	②	E			7M ⁺ 4WD	
4WD 1300 クラウ ⁺ イ	5トア	H. 13 / 12 ~ H. 14 / 8	TA-NCP15	2NZ-FE	①	A & B	②	E			7M ⁺ 4WD	
2WD 1500 RS	5トア	H. 13 / 12 ~ H. 14 / 8	TA-NCP13	1NZ-FE	①	A & B	②	E			FF	
2WD 1500 RS	3トア	H. 13 / 12 ~ H. 14 / 8	TA-NCP13	1NZ-FE	①	A & B	②	E			FF	
2WD 1300 RS	5トア	H. 13 / 12 ~ H. 14 / 8	TA-NCP10	2NZ-FE	①	A & B	②	E			FF	
2WD 1300 RS Dn ⁺ パッケージ	5トア	H. 13 / 12 ~ H. 14 / 8	TA-NCP10	2NZ-FE	①	A & B	②	E			FF	
2WD 1300 RS	3トア	H. 13 / 12 ~ H. 14 / 8	TA-NCP10	2NZ-FE	①	A & B	②	E			FF	
2WD 1300 RS Dn ⁺ パッケージ	3トア	H. 13 / 12 ~ H. 14 / 8	TA-NCP10	2NZ-FE	①	A & B	②	E			FF	
2WD 1500 RS	5トア	H. 12 / 10 ~ H. 13 / 12	TA-NCP13	1NZ-FE	①	A & B					FF	
2WD 1500 RS	3トア	H. 12 / 10 ~ H. 13 / 12	TA-NCP13	1NZ-FE	①	A & B					FF	
2WD 1300 RS	5トア	H. 12 / 10 ~ H. 13 / 12	TA-NCP10	2NZ-FE	①	A & B					FF	
2WD 1300 RS	3トア	H. 12 / 10 ~ H. 13 / 12	TA-NCP10	2NZ-FE	①	A & B					FF	
2WD 1000 B	3トア	H. 12 / 8 ~ H. 13 / 12	TA-SCP10	1SZ-FE	①	A & B					FF	
2WD 1000 F	3トア	H. 12 / 8 ~ H. 13 / 12	TA-SCP10	1SZ-FE	①	A & B					FF	
2WD 1000 F Dn ⁺ パッケージ	3トア	H. 12 / 8 ~ H. 13 / 12	TA-SCP10	1SZ-FE	①	A & B					FF	
2WD 1000 U	3トア	H. 12 / 8 ~ H. 13 / 12	TA-SCP10	1SZ-FE	①	A & B					FF	
2WD 1000 B	5トア	H. 12 / 8 ~ H. 13 / 12	TA-SCP10	1SZ-FE	①	A & B					FF	
2WD 1000 F	5トア	H. 12 / 8 ~ H. 13 / 12	TA-SCP10	1SZ-FE	①	A & B					FF	
2WD 1000 F Dn ⁺ パッケージ	5トア	H. 12 / 8 ~ H. 13 / 12	TA-SCP10	1SZ-FE	①	A & B					FF	
2WD 1000 U	5トア	H. 12 / 8 ~ H. 13 / 12	TA-SCP10	1SZ-FE	①	A & B					FF	
4WD 1300 F	3トア	H. 12 / 8 ~ H. 13 / 12	TA-NCP15	2NZ-FE	①	A & B					7M ⁺ 4WD	
4WD 1300 F Dn ⁺ パッケージ	3トア	H. 12 / 8 ~ H. 13 / 12	TA-NCP15	2NZ-FE	①	A & B					7M ⁺ 4WD	
4WD 1300 U	3トア	H. 12 / 8 ~ H. 13 / 12	TA-NCP15	2NZ-FE	①	A & B					7M ⁺ 4WD	
4WD 1300 F	5トア	H. 12 / 8 ~ H. 13 / 12	TA-NCP15	2NZ-FE	①	A & B					7M ⁺ 4WD	
4WD 1300 F Dn ⁺ パッケージ	5トア	H. 12 / 8 ~ H. 13 / 12	TA-NCP15	2NZ-FE	①	A & B					7M ⁺ 4WD	
4WD 1300 U	5トア	H. 12 / 8 ~ H. 13 / 12	TA-NCP15	2NZ-FE	①	A & B					7M ⁺ 4WD	
2WD 1300 U Euro Sport Edition	3トア	H. 12 / 8 ~ H. 13 / 12	TA-NCP10	2NZ-FE	①	A & B					FF	
2WD 1300 U Euro Sport Edition	5トア	H. 12 / 8 ~ H. 13 / 12	TA-NCP10	2NZ-FE	①	A & B					FF	
2WD 1300 クラウ ⁺ イ	3トア	H. 12 / 8 ~ H. 13 / 12	TA-NCP10	2NZ-FE	①	A & B					FF	
2WD 1300 クラウ ⁺ イ	5トア	H. 12 / 8 ~ H. 13 / 12	TA-NCP10	2NZ-FE	①	A & B					FF	
4WD 1300 クラウ ⁺ イ	3トア	H. 12 / 8 ~ H. 13 / 12	TA-NCP15	2NZ-FE	①	A & B					7M ⁺ 4WD	
4WD 1300 クラウ ⁺ イ	5トア	H. 12 / 8 ~ H. 13 / 12	TA-NCP15	2NZ-FE	①	A & B					7M ⁺ 4WD	
FF クラウ ⁺ イ	3トア	H. 11 / 10 ~ H. 12 / 8	GH-SCP10	1SZ-FE	①	A & B					FF	
FF クラウ ⁺ イ	5トア	H. 11 / 10 ~ H. 12 / 8	GH-SCP10	1SZ-FE	①	A & B					FF	
4WD クラウ ⁺ イ	3トア	H. 11 / 10 ~ H. 12 / 8	GH-NCP15	2NZ-FE	①	A & B					7M ⁺ 4WD	
4WD クラウ ⁺ イ	5トア	H. 11 / 10 ~ H. 12 / 8	GH-NCP15	2NZ-FE	①	A & B					7M ⁺ 4WD	
U	3トア	H. 11 / 8 ~ H. 12 / 8	GH-SCP10	1SZ-FE	①	A & B					FF	
U Euro Sport Edition	3トア	H. 11 / 10 ~ H. 12 / 8	GH-SCP10	1SZ-FE	①	A & B					FF	
F Dn ⁺ パッケージ	3トア	H. 11 / 8 ~ H. 12 / 8	GH-SCP10	1SZ-FE	①	A & B					FF	
F	3トア	H. 11 / 8 ~ H. 12 / 8	GH-SCP10	1SZ-FE	①	A & B					FF	
B	3トア	H. 11 / 8 ~ H. 12 / 8	GH-SCP10	1SZ-FE	①	A & B					FF	
U	5トア	H. 11 / 8 ~ H. 12 / 8	GH-SCP10	1SZ-FE	①	A & B					FF	
U Euro Sport Edition	5トア	H. 11 / 10 ~ H. 12 / 8	GH-SCP10	1SZ-FE	①	A & B					FF	
F Dn ⁺ パッケージ	5トア	H. 11 / 8 ~ H. 12 / 8	GH-SCP10	1SZ-FE	①	A & B					FF	
F	5トア	H. 11 / 8 ~ H. 12 / 8	GH-SCP10	1SZ-FE	①	A & B					FF	
B	5トア	H. 11 / 8 ~ H. 12 / 8	GH-SCP10	1SZ-FE	①	A & B					FF	
4WD F Dn ⁺ パッケージ	3トア	H. 11 / 8 ~ H. 12 / 8	GH-NCP15	2NZ-FE	①	A & B					7M ⁺ 4WD	
4WD F	3トア	H. 11 / 8 ~ H. 12 / 8	GH-NCP15	2NZ-FE	①	A & B					7M ⁺ 4WD	
4WD F Dn ⁺ パッケージ	5トア	H. 11 / 8 ~ H. 12 / 8	GH-NCP15	2NZ-FE	①	A & B					7M ⁺ 4WD	
4WD F	5トア	H. 11 / 8 ~ H. 12 / 8	GH-NCP15	2NZ-FE	①	A & B					7M ⁺ 4WD	
U	3トア	H. 11 / 1 ~ H. 11 / 8	GF-SCP10	1SZ-FE	①	A & B					FF	
F Dn ⁺ パッケージ	3トア	H. 11 / 1 ~ H. 11 / 8	GF-SCP10	1SZ-FE	①	A & B					FF	
F	3トア	H. 11 / 1 ~ H. 11 / 8	GF-SCP10	1SZ-FE	①	A & B					FF	
B	3トア	H. 11 / 1 ~ H. 11 / 8	GF-SCP10	1SZ-FE	①	A & B					FF	
U	5トア	H. 11 / 1 ~ H. 11 / 8	GF-SCP10	1SZ-FE	①	A & B					FF	
F Dn ⁺ パッケージ	5トア	H. 11 / 1 ~ H. 11 / 8	GF-SCP10	1SZ-FE	①	A & B					FF	
F	5トア	H. 11 / 1 ~ H. 11 / 8	GF-SCP10	1SZ-FE	①	A & B					FF	
B	5トア	H. 11 / 1 ~ H. 11 / 8	GF-SCP10	1SZ-FE	①	A & B					FF	