

車種名	年式	型式	管理No.
ビスタ	H.10/ 8 ~ 現在	GF-SV50	ト-102

03/03 作成

ハイブリッドナビゲーション適合早見一覧

ADDZEST

車両型式	年式	エンジン型式	接続ユニット	難易度	備考
TA-AZV55	H.14/ 4 ~ 現在	1AZ-FE	中継コネクター	難・・▶易	
TA-AZV50	H.13/ 8 ~ 現在	3S-FSE (D-4)	中継コネクター	難・・▶易	
TA-AZV50G	H.13/ 8 ~ 現在	3S-FSE (D-4)	中継コネクター	難・・▶易	
TA-ZZV50,ZZV50G	H.12/ 4 ~ 現在	1ZZ-FE	中継コネクター	難・・▶易	
GF-SV50,SV50G	H.12/ 4 ~ H.13/ 8	3S-FSE (D-4)	中継コネクター	難・・▶易	
GF-SV55,SV55G	H.12/ 4 ~ H.14/ 4	3S-FE	中継コネクター	難・・▶易	
TA-ZZV50,ZZV50G	H.12/ 4 ~ 現在	1ZZ-FE	エンジンコントロールユニット	難◀・・易	
TA-AZV55G	H.14/ 4 ~ 現在	1AZ-FE	エンジンコントロールユニット	難◀・・易	
GF-SV50,SV50G	H.10/ 8 ~ H.13/ 8	3S-FSE (D-4)	エンジンコントロールユニット	難◀・・易	
GF-ZZV50,ZZV50G	H.10/ 8 ~ H.12/ 4	1ZZ-FE	エンジンコントロールユニット	難◀・・易	
GF-SV55,SV55G	H.10/ 8 ~ H.14/ 4	3S-FE	エンジンコントロールユニット	難◀・・易	

詳しくは、本資料の最終ページの車両グレード別ハイブリッドナビゲーション適合一覧をご参照ください。

車速信号取出しユニット位置

ADDZEST

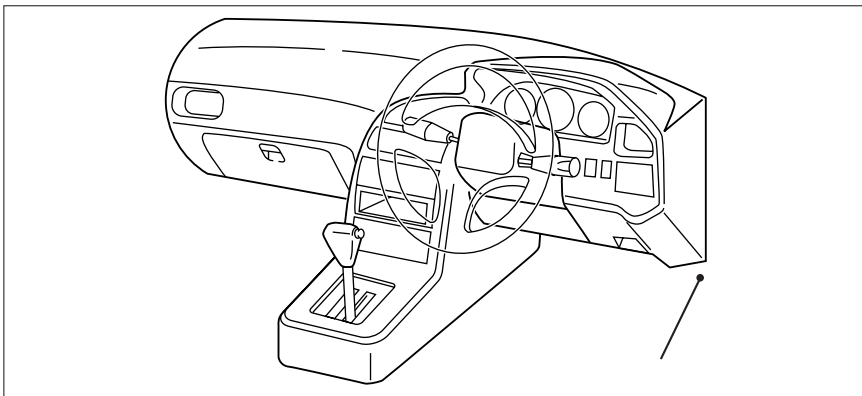
エンジンコントロールユニット
(エンジンルーム内)中継コネクター
(H.12/ 4 ~)

エンジンコントロールユニット

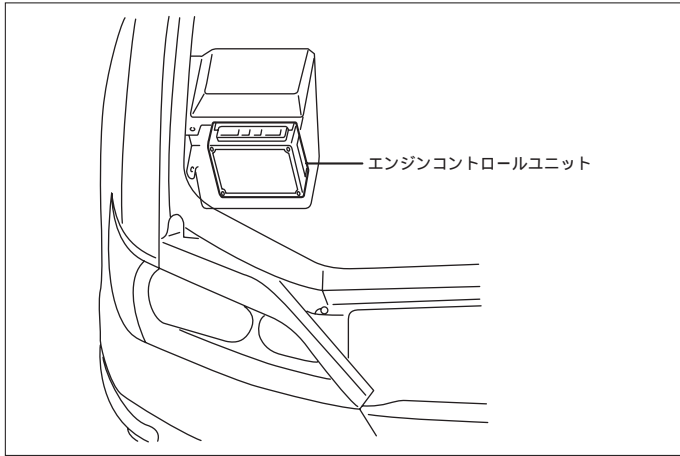

(1) エンジンルーム内にエンジンコントロールユニットがあります。

車速信号用コネクタ接続位置と線材色

3S-FSE (D-4)

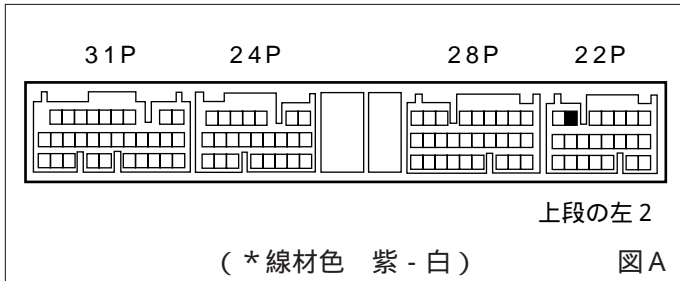

1ZZ-FE (H.10/ 8~H.12/ 4)

3S-FE (H.10/ 8~H.14/ 4)

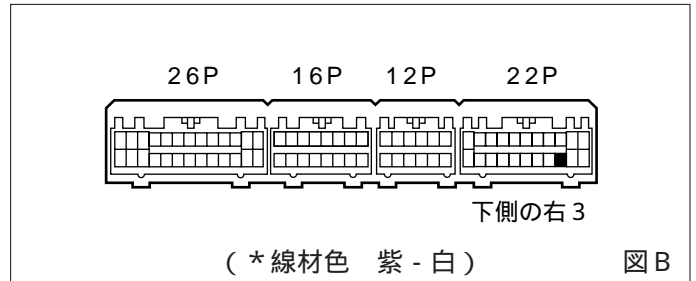

1ZZ-FE (H.12/ 4~)

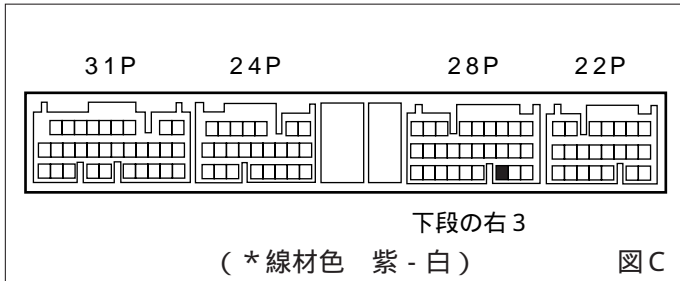

1AZ-FE (H.14/ 4~)

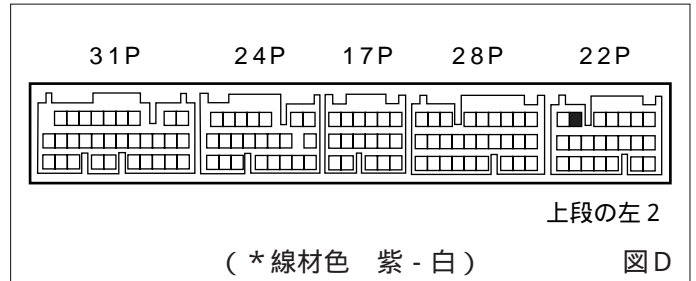

線材色はあくまで目安にしてください。

中継コネクタ (H.12/ 4~)

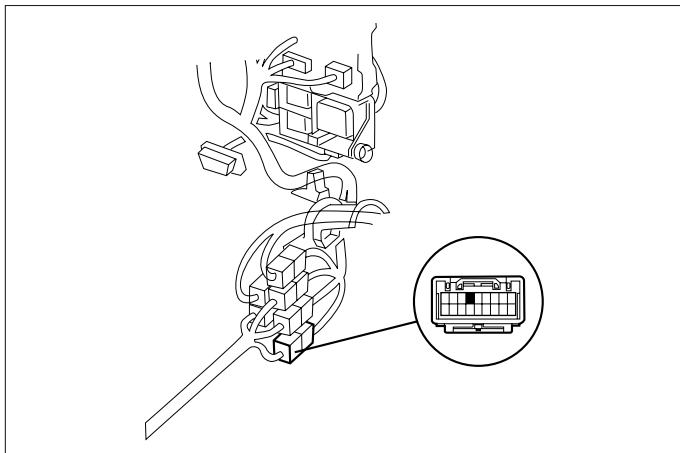

(1) 運転席側フロントドアスカッフプレート&サイドプレートを取外します。

車速信号用コネクタ接続位置と線材色

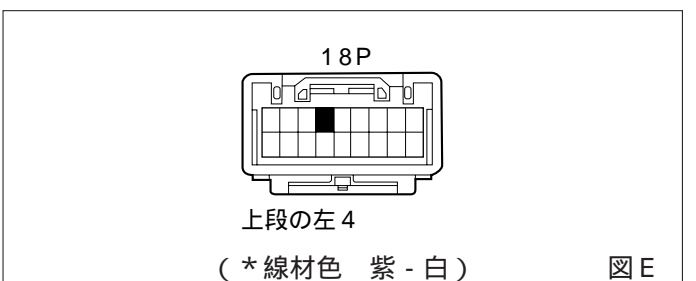

オーディオの取外し要領

(1) インストルメントクラスターパネルを取外します。

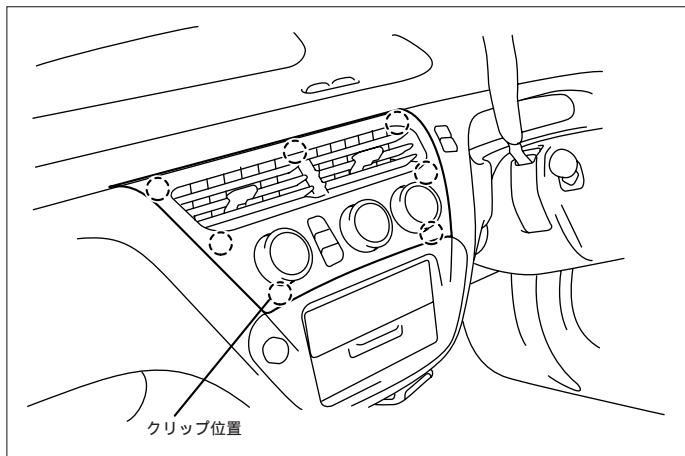

(2) オーディオA ssyを取外します。(オーディオ付車)

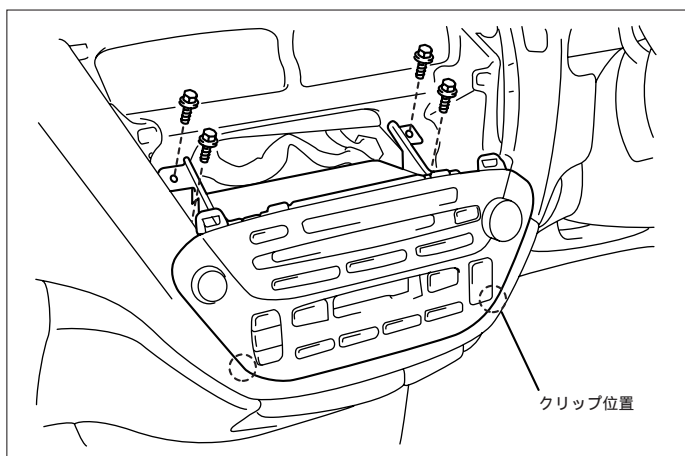

オーディオカプラ
カセット一体AM/FM ETラジオ

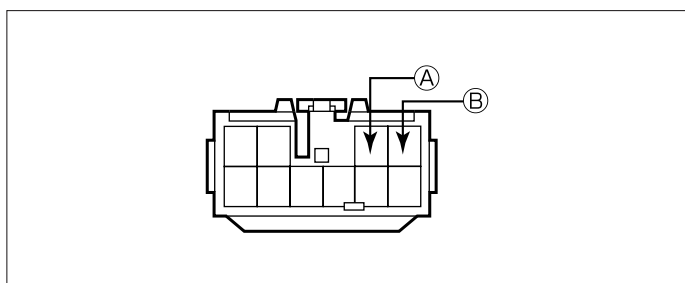

- Ⓐ : ACC電源⊕ (*線材色 桃 - 青)
- Ⓑ : バックアップ電源⊕ (*線材色 青 - 黄)

バック信号接続要領

リアコンビネーションランプ
セダン

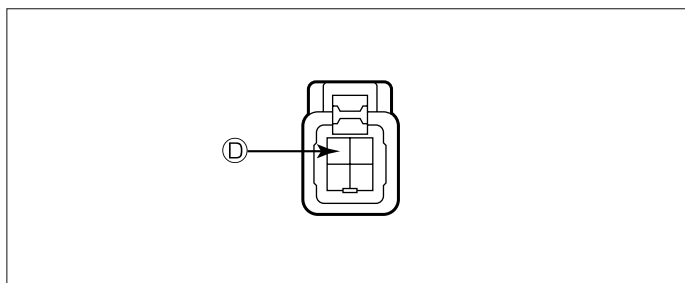

- Ⓓ : バックランプ電源⊕ (*線材色 赤 - 黒)

アルデオ

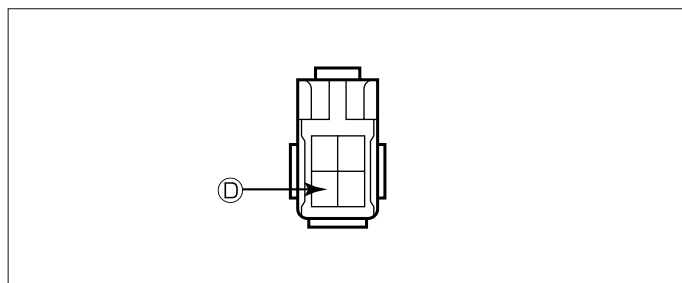

- Ⓓ : バックランプ電源⊕ (*線材色 赤 - 黒)

メーカー	車名	年式	車輦型式	エンジン型式	車速信号1		車速信号2		車速信号3		駆動方式	備考
					エンジンコントロール		中継コネクタ					
					位置	形状	位置	形状	位置	形状		
TOYOTA	ヒラ(SV50)											
グレード	車輦タイプ											
2WD 2.0 D-4 N200G	4ドアセダン	H. 14 / 4 -	TA-AZV50	3S-FSE (D-4)	A	E					FF	
2WD 2.0 D-4 N200L	4ドアセダン	H. 14 / 4 -	TA-AZV50	3S-FSE (D-4)	A	E					FF	
2WD 2.0 D-4 N200	4ドアセダン	H. 14 / 4 -	TA-AZV50	3S-FSE (D-4)	A	E					FF	
2WD 1.8 N180L	4ドアセダン	H. 14 / 4 -	TA-ZZV50	1ZZ-FE	C	E					FF	
2WD 1.8 N180	4ドアセダン	H. 14 / 4 -	TA-ZZV50	1ZZ-FE	C	E					FF	
2WD 1.8 N180E	4ドアセダン	H. 14 / 4 -	TA-ZZV50	1ZZ-FE	C	E					FF	
4WD 2.0 N200G	4ドアセダン	H. 14 / 4 -	TA-AZV55	1AZ-FSE	D	E					7MHz/4WD	
4WD 2.0 N200L	4ドアセダン	H. 14 / 4 -	TA-AZV55	1AZ-FSE	D	E					7MHz/4WD	
4WD 2.0 N200	4ドアセダン	H. 14 / 4 -	TA-AZV55	1AZ-FSE	D	E					7MHz/4WD	
4WD 2.0 N200E	4ドアセダン	H. 14 / 4 -	TA-AZV55	1AZ-FSE	D	E					7MHz/4WD	
2WD 2.0 D-4 ARDEO200G	4ドアアゴック	H. 14 / 4 -	TA-AZV50G	3S-FSE (D-4)	A	E					FF	
2WD 2.0 D-4 ARDEO200S	4ドアアゴック	H. 14 / 4 -	TA-AZV50G	3S-FSE (D-4)	A	E					FF	
2WD 2.0 D-4 ARDEO200	4ドアアゴック	H. 14 / 4 -	TA-AZV50G	3S-FSE (D-4)	A	E					FF	
2WD 1.8 ARDEO180S	4ドアアゴック	H. 14 / 4 -	TA-ZZV50G	1ZZ-FE	C	E					FF	
2WD 1.8 ARDEO180	4ドアアゴック	H. 14 / 4 -	TA-ZZV50G	1ZZ-FE	C	E					FF	
2WD 1.8 ARDEO180E	4ドアアゴック	H. 14 / 4 -	TA-ZZV50G	1ZZ-FE	C	E					FF	
4WD 2.0 ARDEO200G	4ドアアゴック	H. 14 / 4 -	TA-AZV55G	1AZ-FSE	D	E					7MHz/4WD	
4WD 2.0 ARDEO200S	4ドアアゴック	H. 14 / 4 -	TA-AZV55G	1AZ-FSE	D	E					7MHz/4WD	
4WD 2.0 ARDEO200	4ドアアゴック	H. 14 / 4 -	TA-AZV55G	1AZ-FSE	D	E					7MHz/4WD	
4WD 2.0 ARDEO200E	4ドアアゴック	H. 14 / 4 -	TA-AZV55G	1AZ-FSE	D	E					7MHz/4WD	
2WD 2.0 D-4 N200G	4ドアセダン	H. 13 / 8 - H. 14 / 4	TA-AZV50	3S-FSE (D-4)	A	E					FF	
2WD 2.0 D-4 N200L	4ドアセダン	H. 13 / 8 - H. 14 / 4	TA-AZV50	3S-FSE (D-4)	A	E					FF	
2WD 2.0 D-4 N200	4ドアセダン	H. 13 / 8 - H. 14 / 4	TA-AZV50	3S-FSE (D-4)	A	E					FF	
2WD 1.8 N180L	4ドアセダン	H. 13 / 8 - H. 14 / 4	TA-ZZV50	1ZZ-FE	C	E					FF	
2WD 1.8 N180	4ドアセダン	H. 13 / 8 - H. 14 / 4	TA-ZZV50	1ZZ-FE	C	E					FF	
2WD 1.8 N180E	4ドアセダン	H. 13 / 8 - H. 14 / 4	TA-ZZV50	1ZZ-FE	C	E					FF	
4WD 2.0 N200G	4ドアセダン	H. 13 / 8 - H. 14 / 4	GF-SV55	3S-FE	B	E					7MHz/4WD	
4WD 2.0 N200L	4ドアセダン	H. 13 / 8 - H. 14 / 4	GF-SV55	3S-FE	B	E					7MHz/4WD	
4WD 2.0 N200	4ドアセダン	H. 13 / 8 - H. 14 / 4	GF-SV55	3S-FE	B	E					7MHz/4WD	
4WD 2.0 N200E	4ドアセダン	H. 13 / 8 - H. 14 / 4	GF-SV55	3S-FE	B	E					7MHz/4WD	
2WD 2.0 D-4 ARDEO200G	4ドアアゴック	H. 13 / 8 - H. 14 / 4	TA-AZV50G	3S-FSE (D-4)	A	E					FF	
2WD 2.0 D-4 ARDEO200S	4ドアアゴック	H. 13 / 8 - H. 14 / 4	TA-AZV50G	3S-FSE (D-4)	A	E					FF	
2WD 2.0 D-4 ARDEO200	4ドアアゴック	H. 13 / 8 - H. 14 / 4	TA-AZV50G	3S-FSE (D-4)	A	E					FF	
2WD 1.8 ARDEO180S	4ドアアゴック	H. 13 / 8 - H. 14 / 4	TA-ZZV50G	1ZZ-FE	C	E					FF	
2WD 1.8 ARDEO180	4ドアアゴック	H. 13 / 8 - H. 14 / 4	TA-ZZV50G	1ZZ-FE	C	E					FF	
2WD 1.8 ARDEO180E	4ドアアゴック	H. 13 / 8 - H. 14 / 4	TA-ZZV50G	1ZZ-FE	C	E					FF	
4WD 2.0 ARDEO200G	4ドアアゴック	H. 13 / 8 - H. 14 / 4	GF-SV55G	3S-FE	B	E					7MHz/4WD	
4WD 2.0 ARDEO200S	4ドアアゴック	H. 13 / 8 - H. 14 / 4	GF-SV55G	3S-FE	B	E					7MHz/4WD	
4WD 2.0 ARDEO200	4ドアアゴック	H. 13 / 8 - H. 14 / 4	GF-SV55G	3S-FE	B	E					7MHz/4WD	
4WD 2.0 ARDEO200E	4ドアアゴック	H. 13 / 8 - H. 14 / 4	GF-SV55G	3S-FE	B	E					7MHz/4WD	
2WD 2.0 D-4 N200G	4ドアセダン	H. 12 / 4 - H. 13 / 8	GF-SV50	3S-FSE (D-4)	A	E					FF	
2WD 2.0 D-4 N200L	4ドアセダン	H. 12 / 4 - H. 13 / 8	GF-SV50	3S-FSE (D-4)	A	E					FF	
2WD 2.0 D-4 N200	4ドアセダン	H. 12 / 4 - H. 13 / 8	GF-SV50	3S-FSE (D-4)	A	E					FF	
2WD 1.8 N180L	4ドアセダン	H. 12 / 4 - H. 13 / 8	TA-ZZV50	1ZZ-FE	C	E					FF	
2WD 1.8 N180	4ドアセダン	H. 12 / 4 - H. 13 / 8	TA-ZZV50	1ZZ-FE	C	E					FF	
2WD 1.8 N180E	4ドアセダン	H. 12 / 4 - H. 13 / 8	TA-ZZV50	1ZZ-FE	C	E					FF	
4WD 2.0 N200G	4ドアセダン	H. 12 / 4 - H. 13 / 8	GF-SV55	3S-FE	B	E					7MHz/4WD	
4WD 2.0 N200L	4ドアセダン	H. 12 / 4 - H. 13 / 8	GF-SV55	3S-FE	B	E					7MHz/4WD	
4WD 2.0 N200	4ドアセダン	H. 12 / 4 - H. 13 / 8	GF-SV55	3S-FE	B	E					7MHz/4WD	
4WD 2.0 N200E	4ドアセダン	H. 12 / 4 - H. 13 / 8	GF-SV55	3S-FE	B	E					7MHz/4WD	
2WD 2.0 D-4 ARDEO200G	4ドアアゴック	H. 12 / 4 - H. 13 / 8	GF-SV50G	3S-FSE (D-4)	A	E					FF	
2WD 2.0 D-4 ARDEO200S	4ドアアゴック	H. 12 / 4 - H. 13 / 8	GF-SV50G	3S-FSE (D-4)	A	E					FF	
2WD 2.0 D-4 ARDEO200	4ドアアゴック	H. 12 / 4 - H. 13 / 8	GF-SV50G	3S-FSE (D-4)	A	E					FF	
2WD 1.8 ARDEO180S	4ドアアゴック	H. 12 / 4 - H. 13 / 8	TA-ZZV50G	1ZZ-FE	C	E					FF	
2WD 1.8 ARDEO180	4ドアアゴック	H. 12 / 4 - H. 13 / 8	TA-ZZV50G	1ZZ-FE	C	E					FF	
2WD 1.8 ARDEO180E	4ドアアゴック	H. 12 / 4 - H. 13 / 8	TA-ZZV50G	1ZZ-FE	C	E					FF	
4WD 2.0 ARDEO200G	4ドアアゴック	H. 12 / 4 - H. 13 / 8	GF-SV55G	3S-FE	B	E					7MHz/4WD	
4WD 2.0 ARDEO200S	4ドアアゴック	H. 12 / 4 - H. 13 / 8	GF-SV55G	3S-FE	B	E					7MHz/4WD	
4WD 2.0 ARDEO200	4ドアアゴック	H. 12 / 4 - H. 13 / 8	GF-SV55G	3S-FE	B	E					7MHz/4WD	
4WD 2.0 ARDEO200E	4ドアアゴック	H. 12 / 4 - H. 13 / 8	GF-SV55G	3S-FE	B	E					7MHz/4WD	
2WD 2.0 D-4 N200	4ドアセダン	H. 10 / 8 - H. 12 / 4	GF-SV50	3S-FSE (D-4)	A	E					FF	
2WD 2.0 D-4 N200 Eトルクショ	4ドアセダン	H. 10 / 8 - H. 12 / 4	GF-SV50	3S-FSE (D-4)	A	E					FF	
2WD 2.0 D-4 N200 Sトルクショ	4ドアセダン	H. 10 / 8 - H. 12 / 4	GF-SV50	3S-FSE (D-4)	A	E					FF	
2WD 2.0 D-4 N200 Gトルクショ	4ドアセダン	H. 10 / 8 - H. 12 / 4	GF-SV50	3S-FSE (D-4)	A	E					FF	
2WD 1.8 N180	4ドアセダン	H. 10 / 8 - H. 12 / 4	GF-ZZV50	1ZZ-FE	B	E					FF	
2WD 1.8 N180 Eトルクショ	4ドアセダン	H. 10 / 8 - H. 12 / 4	GF-ZZV50	1ZZ-FE	B	E					FF	
2WD 1.8 N180 Sトルクショ	4ドアセダン	H. 10 / 8 - H. 12 / 4	GF-ZZV50	1ZZ-FE	B	E					FF	
4WD 2.0 N200	4ドアセダン	H. 10 / 8 - H. 12 / 4	GF-SV55	3S-FE	B	E					7MHz/4WD	
4WD 2.0 N200 Eトルクショ	4ドアセダン	H. 10 / 8 - H. 12 / 4	GF-SV55	3S-FE	B	E					7MHz/4WD	
4WD 2.0 N200 Lトルクショ	4ドアセダン	H. 10 / 8 - H. 12 / 4	GF-SV55	3S-FE	B	E					7MHz/4WD	
4WD 2.0 N200 Sトルクショ	4ドアセダン	H. 10 / 8 - H. 12 / 4	GF-SV55	3S-FE	B	E					7MHz/4WD	
4WD 2.0 N200 Gトルクショ	4ドアセダン	H. 10 / 8 - H. 12 / 4	GF-SV55	3S-FE	B	E					7MHz/4WD	
2WD 2.0 D-4 7速 オ	4ドアアゴック	H. 10 / 8 - H. 12 / 4	GF-SV50G	3S-FSE (D-4)	A	E					FF	
2WD 2.0 D-4 7速 オ Lトルクショ	4ドアアゴック	H. 10 / 8 - H. 12 / 4	GF-SV50G	3S-FSE (D-4)	A	E					FF	
2WD 2.0 D-4 7速 オ Sトルクショ	4ドアアゴック	H. 10 / 8 - H. 12 / 4	GF-SV50G	3S-FSE (D-4)	A	E					FF	
2WD 2.0 D-4 7速 オ Gトルクショ	4ドアアゴック	H. 10 / 8 - H. 12 / 4	GF-SV50G	3S-FSE (D-4)	A	E					FF	
2WD 1.8 7速 オ	4ドアアゴック	H. 10 / 8 - H. 12 / 4	GF-ZZV50G	1ZZ-FE	B	E					FF	
2WD 1.8 7速 オ Eトルクショ	4ドアアゴック	H. 10 / 8 - H. 12 / 4	GF-ZZV50G	1ZZ-FE	B	E					FF	
2WD 1.8 7速 オ Sトルクショ	4ドアアゴック	H. 10 / 8 - H. 12 / 4	GF-ZZV50G	1ZZ-FE	B	E					FF	
4WD 2.0 7速 オ	4ドアアゴック	H. 10 / 8 - H. 12 / 4	GF-SV55G	3S-FE	B	E					7MHz/4WD	
4WD 2.0 7速 オ Eトルクショ	4ドアアゴック	H. 10 / 8 - H. 12 / 4	GF-SV55G	3S-FE	B	E					7MHz/4WD	
4WD 2.0 7速 オ Lトルクショ	4ドアアゴック	H. 10 / 8 - H. 12 / 4	GF-SV55G	3S-FE	B	E					7MHz/4WD	
4WD 2.0 7速 オ Sトルクショ	4ドアアゴック	H. 10 / 8 - H. 12 / 4	GF-SV55G	3S-FE	B	E					7MHz/4WD	
4WD 2.0 7速 オ Gトルクショ	4ドアアゴック	H. 10 / 8 - H. 12 / 4	GF-SV55G	3S-FE	B	E					7MHz/4WD	