

車種名	年式	型式	管理No.
ハイラックス	H. 9/ 9 ~ 現在	GA-RZN147	ト・96

02/06 作成

ハイブリッドナビゲーション適合早見一覧 ADDZEST

車両型式	年式	エンジン型式	接続ユニット	難易度	備考
	H.13/ 8 ~ 現在		オプションコネクター	難・易	
GC-RZN147	H.11/ 8 ~ H.13/ 8	1RZ-E	エンジンコントロールユニット	難・易	
GC-RZN152H	H.11/ 8 ~ 現在	1RZ-E	エンジンコントロールユニット	難・易	
GC-RZN169H	H.11/ 8 ~ 現在	3RZ-FE	エンジンコントロールユニット	難・易	
GC-RZN174H	H.11/ 8 ~ 現在	3RZ-FE	エンジンコントロールユニット	難・易	
GA-RZN147,167	H. 9/ 9 ~ H.11/ 8	1RZ-E	エンジンコントロールユニット	難・易	
KB-LN165,165H	H. 9/ 9 ~ H.11/ 8	2L-TE	エンジンコントロールユニット	難・易	
KB-LN170H	H. 9/ 9 ~ H.11/ 8	2L-TE	エンジンコントロールユニット	難・易	
KL-LN172H	H. 9/ 9 ~ 現在	5L	エミッションコントロールユニット	難・易	
KL-LN167	H. 9/ 9 ~ H.13/ 8	5L	エミッションコントロールユニット	難・易	

詳しくは、本資料の最終ページの車両グレード別ハイブリッドナビゲーション適合一覧をご参照ください。

車速信号取出しユニット位置 ADDZEST

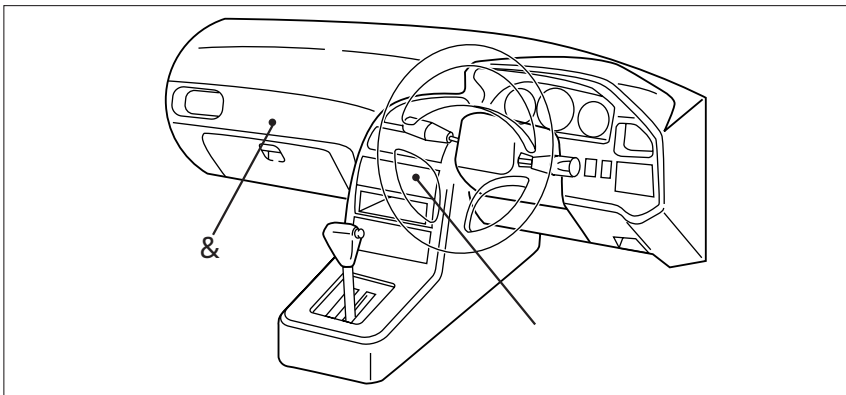

エンジンコントロールユニット
 エミッションコントロールユニット
 オプションコネクター
 (H.13/ 8 ~)

車速信号接続要領 ADDZEST

エンジンコントロールユニット & エミッションコントロールユニット

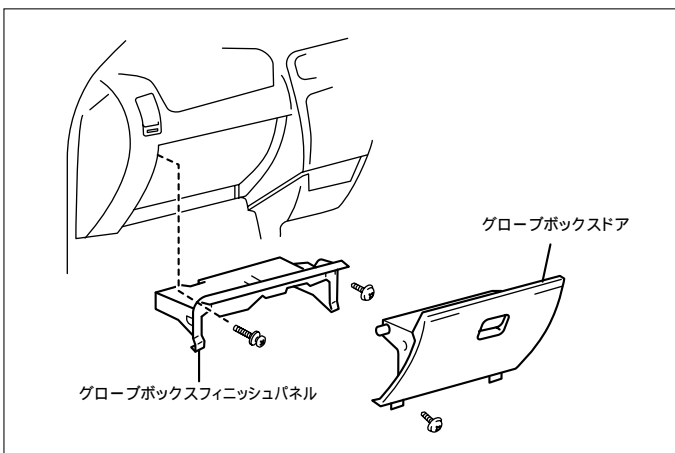

- (1) グローブボックスドアを取外します。
- (2) グローブボックスフィニッシュパネルを取外します。

* 《無断複製禁止》本資料をADDZEST以外の製品に使用した場合に生じる全ての不具合については、当社は一切の責任を負いません。

車速信号用コネクタ-接続位置と線材色

1RZ-E

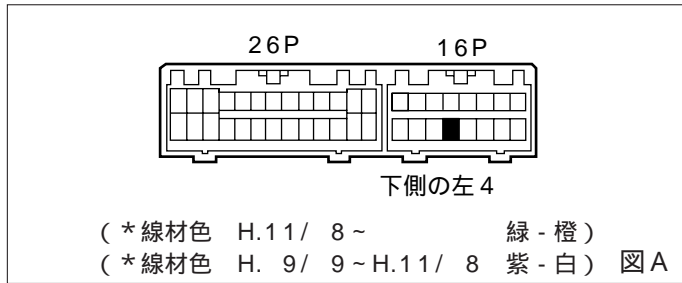

2L-TE (H. 9/ 9~H.11/ 8)
 3RZ-FE (H.11/ 8~)

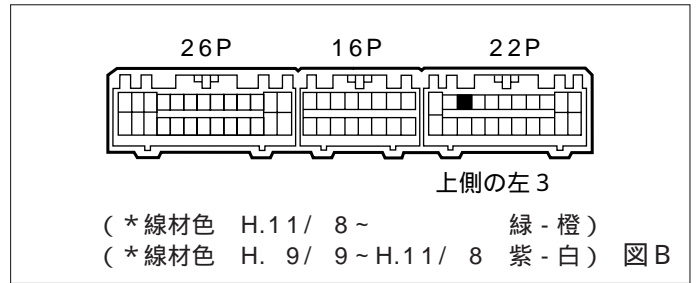

5L

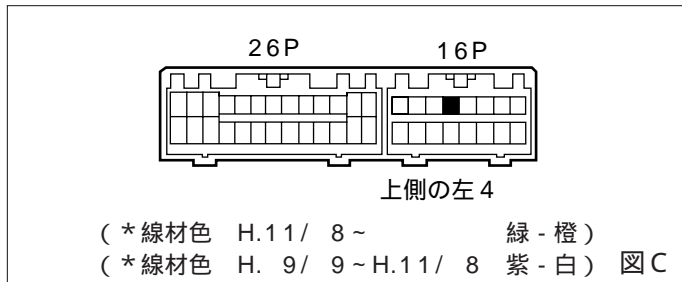

線材色はあくまで目安にして下さい。

オプションコネクタ (H.13/ 8~)

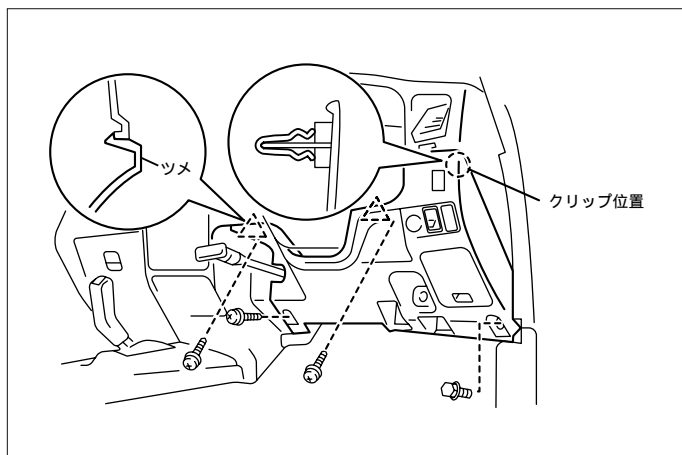

(1) インストルメントパネルローパネルを取外します。

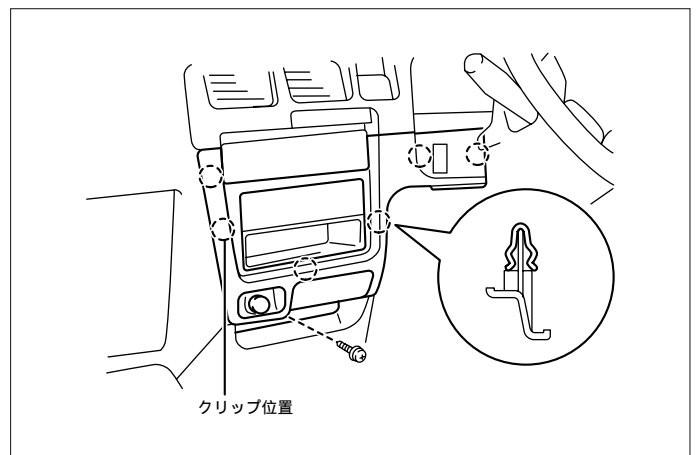

(2) インストルメントセンターパネルを取外します。

(3) オーディオA ssyを取外します。

車速信号用コネクタ-接続位置と線材色

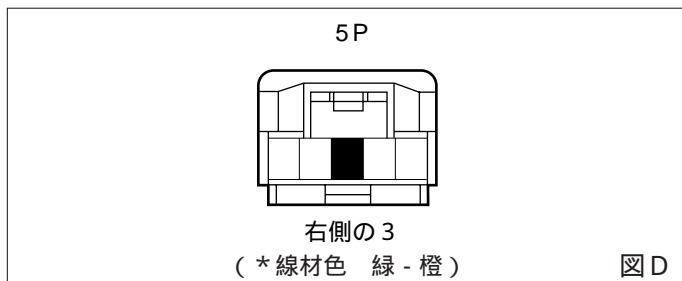

オーディオの取外し要領

(1) インストルメントパネルローパネルを取外します。

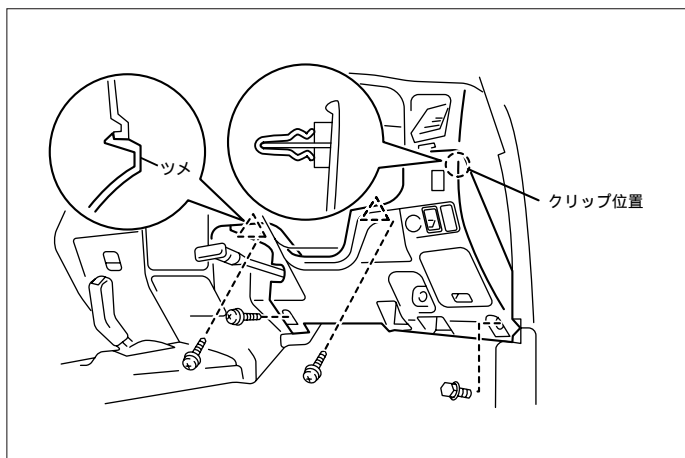

(2) インストルメントセンターパネルを取外します。

(3) オーディオA ssyを取外します。

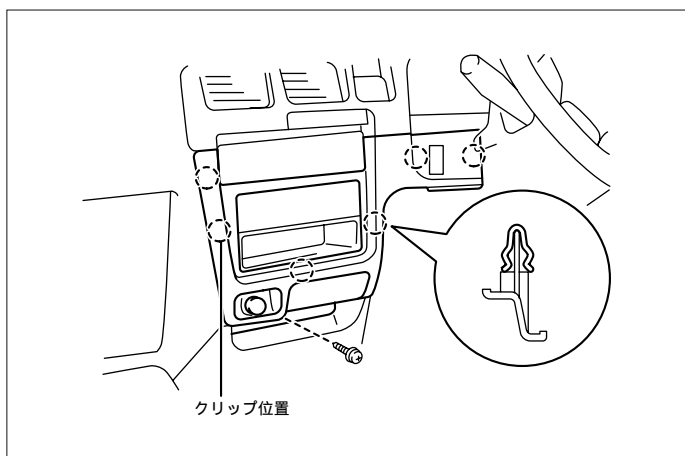

オーディオカプラ AM/FM ETラジオ

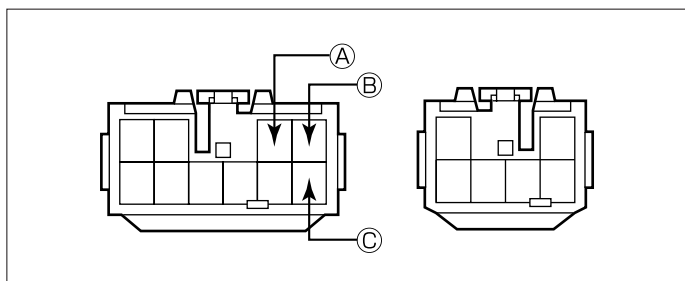

- ① : ACC電源⊕ (*線材色 灰)
- ② : バックアップ電源⊕ (*線材色 青 - 黄)
- ③ : イルミ電源⊕ (*線材色 緑)

バック信号接続要領

リアコンビネーションランプ

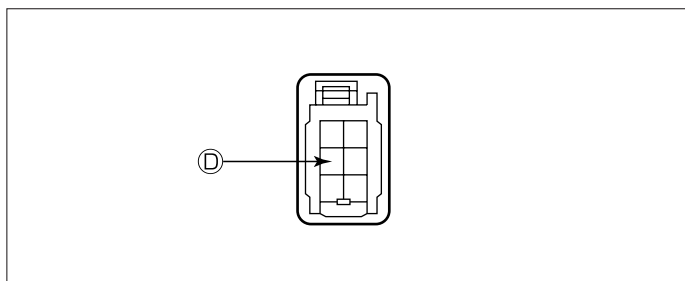

- ④ : バックランプ電源⊕ (*線材色 赤 - 黒)

メーカー	車名 ハイラックス(RZN147)	年式	車種型式	エンジン型式	車速信号1		車速信号2		車速信号3		駆動方式	備考
					エンジンコントロール		エミッションコントロール		オプションコネクタ			
					位置	形状	位置	形状	位置	形状		
TOYOTA	グレード	車種タイプ										
	2WD 標準 2000ガソリン	4ドアエクストラキャブ	H.13/ 8 ~	GC-RZN152H	1RZ-E		A				D	FR
	4WD ワイドボディ-2700ガソリン	4ドアダブルキャブ	H.13/ 8 ~	GC-RZN169H	3RZ-FE		B				D	4WD
	4WD ワイドボディ-3000ディーゼルターボ	4ドアエクストラキャブ	H.13/ 8 ~	KF-LN172H	5L				C		D	4WD
	4WD ワイドボディ-2700ガソリン	4ドアエクストラキャブ	H.13/ 8 ~	GC-RZN174H	3RZ-FE		B				D	4WD
	2WD 標準 2000ガソリン	4ドアダブルキャブ	H.11/ 8 ~ H.13/ 8	GC-RZN147	1RZ-E		A					FR
	2WD 標準 2000ガソリン	4ドアエクストラキャブ	H.11/ 8 ~ H.13/ 8	GC-RZN152H	1RZ-E		A					FR
	4WD 標準 3000ディーゼル	4ドアダブルキャブ	H.11/ 8 ~ H.13/ 8	KF-LN167	5L				C			4WD
	4WD ワイドボディ-2700ガソリン	4ドアダブルキャブ	H.11/ 8 ~ H.13/ 8	GC-RZN169H	3RZ-FE		B					4WD
	4WD ワイドボディ-3000ディーゼルターボ	4ドアエクストラキャブ	H.11/ 8 ~ H.13/ 8	KF-LN172H	5L				C			4WD
	4WD ワイドボディ-2700ガソリン	4ドアエクストラキャブ	H.11/ 8 ~ H.13/ 8	GC-RZN174H	3RZ-FE		B					4WD
	2WD 標準 2000ガソリン	4ドアダブルキャブ	H. 9/ 9 ~ H.11/ 8	GA-RZN147	1RZ-E		A					FR
	4WD 標準 2000ガソリン	4ドアダブルキャブ	H. 9/ 9 ~ H.11/ 8	GA-RZN167	1RZ-E		A					4WD
	4WD 標準 3000ディーゼル	4ドアダブルキャブ	H. 9/ 9 ~ H.11/ 8	KF-LN167	5L				C			4WD
	4WD 標準 2400ディーゼルターボ	4ドアダブルキャブ	H. 9/ 9 ~ H.11/ 8	KB-LN165	2L-TE		B					4WD
	4WD ワイドボディ-2400ディーゼルターボ	4ドアダブルキャブ	H. 9/ 9 ~ H.11/ 8	KB-LN165H	2L-TE		B					4WD
	4WD ワイドボディ-3000ディーゼルターボ	4ドアエクストラキャブ	H. 9/ 9 ~ H.11/ 8	KF-LN172H	5L				C			4WD
	4WD ワイドボディ-2400ディーゼルターボ	4ドアエクストラキャブ	H. 9/ 9 ~ H.11/ 8	KB-LN170H	2L-TE		B					4WD