

車種名	年式	型式	管理No.
ガイア	H.10/ 5 ~ H.16/ 9	GF-SMX10G	ト-101

04/10 作成

## ハイブリッドナビゲーション適合早見一覧

ADDZEST

車両型式	年式	エンジン型式	接続ユニット	難易度	備考
TA-ACM10G	H.13/ 4 ~ H.14/ 8	1AZ-FSE	オプションコネクター	難・●・易	
GF-SMX10G,15G	H.12/ 4 ~ H.14/ 8	3S-FE	オプションコネクター	難・●・易	
KH-CMX10G	H.12/ 4 ~ H.14/ 8	3C-TE	オプションコネクター	難・●・易	
TA-ACM15G	H.14/ 8 ~ H.16/ 9	1AZ-FSE	エンジンコントロールユニット	難・●・易	
TA-ACM10G	H.13/ 4 ~ H.16/ 9	1AZ-FSE	エンジンコントロールユニット	難・●・易	
GF-SMX10G	H.10/ 5 ~ H.13/ 4	3S-FE	エンジンコントロールユニット	難・●・易	
GF-SMX15G	H.10/ 5 ~ H.14/ 8	3S-FE	エンジンコントロールユニット	難・●・易	
KH-CMX10G	H.10/ 5 ~ H.16/ 9	3C-TE	エンジンコントロールユニット	難・●・易	

※詳しくは、本資料の最終ページの車両グレード別ハイブリッドナビゲーション適合一覧をご参照ください。

## 車速信号取出しユニット位置

ADDZEST

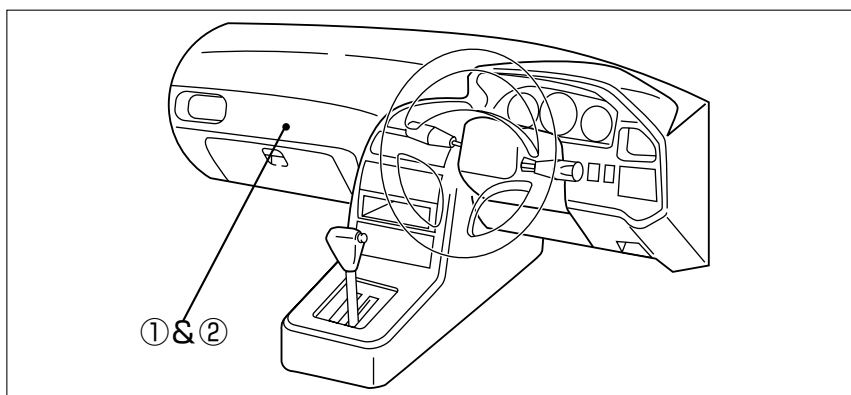

- ① エンジンコントロールユニット
- ② オプションコネクター  
(H.12/ 4~H.14/ 8)

## 車速信号接続要領

ADDZEST

## ① エンジンコントロールユニット &amp; ② オプションコネクター

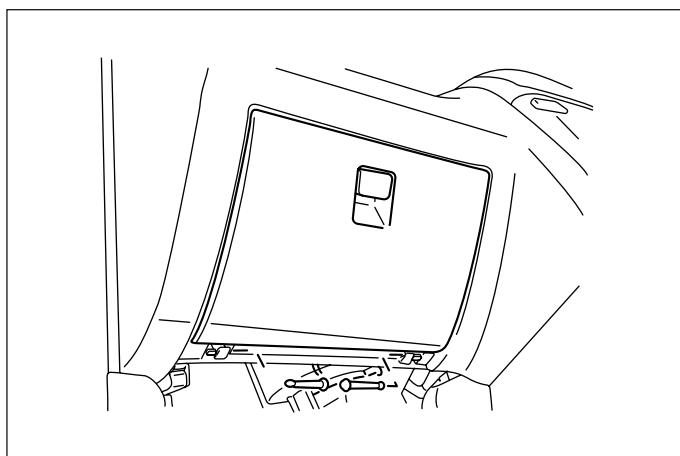

- (1) グローブボックスA'ssyを取外します。

① エンジンコントロールユニット

◆ 車速信号用コネクタ接続位置と線材色

◇ 3S-FE (H.10/ 5~H.14/ 8)

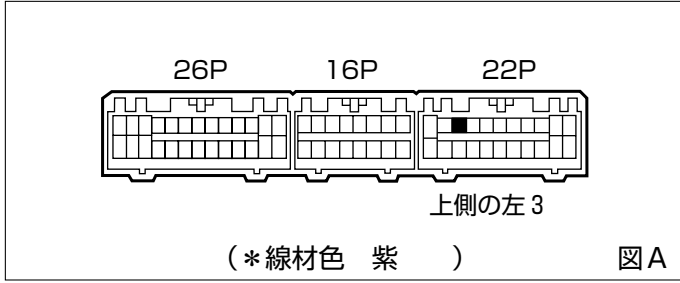

◇ 3C-TE

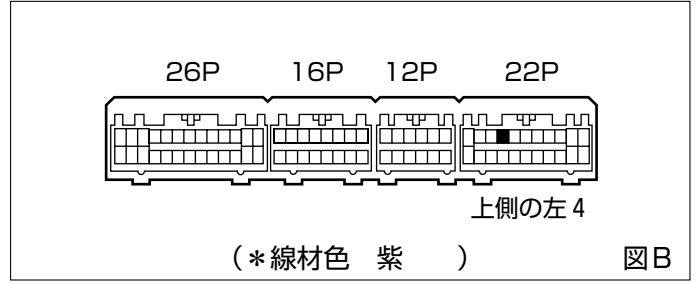

◇ 1AZ-FSE (H.13/ 4~H.16/ 9)

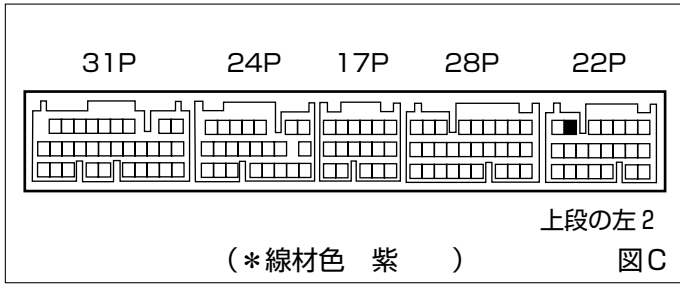

● 線材色はあくまで目安にして下さい。

② オプションコネクタ

◆ 車速信号用コネクタ接続位置と線材色

◇ (H.12/ 4~H.14/ 8)

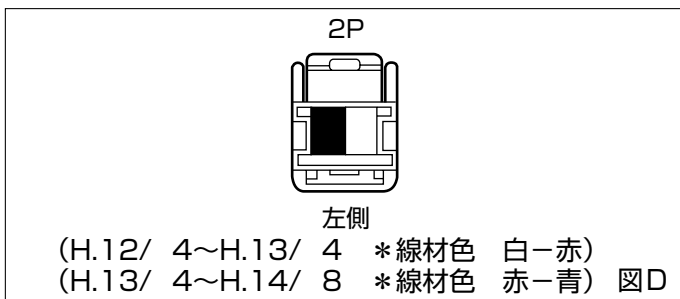

● 線材色はあくまで目安にして下さい。

オーディオの取外し要領

ADDZEST

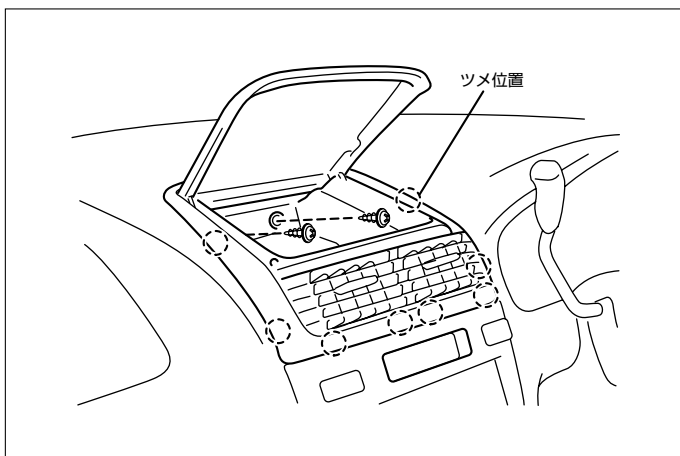

(1) インストルメントクラスターフィニッシュパネルを取外します。

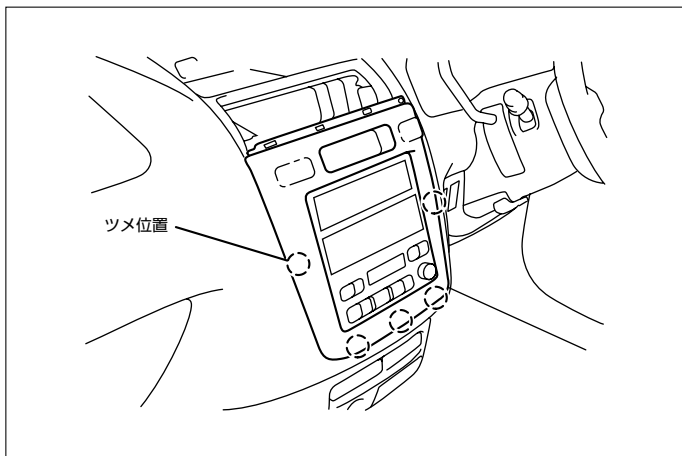

(2) センタークラスターを取外します。

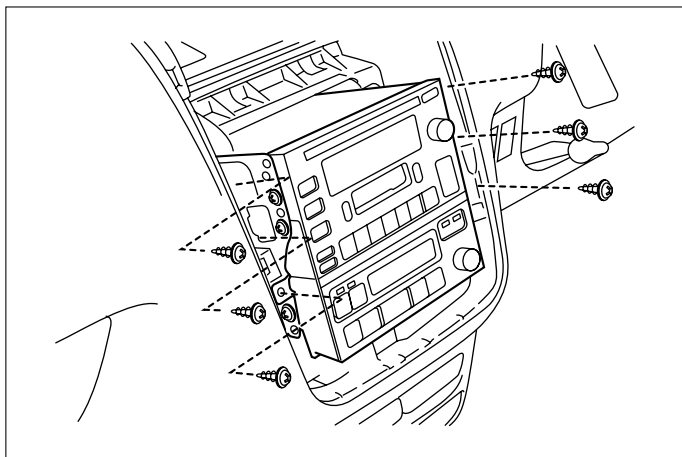

(3) オーディオA'ssyを取外します。

### ◆オーディオカブラ

#### ◇ アンプ内蔵タイプ

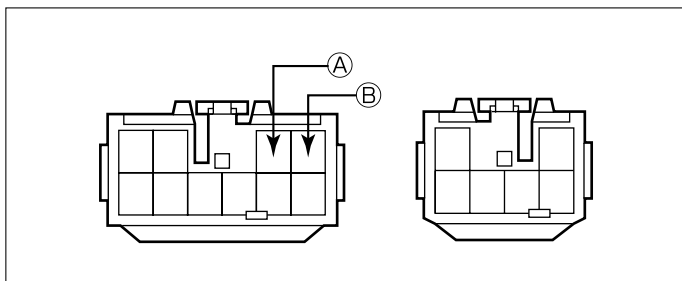

Ⓐ：ACC電源⊕ (\*線材色 灰)

Ⓑ：バックアップ電源⊕ (\*線材色 青-黄)

## バック信号接続要領

ADDZEST

### ◆リアコンビネーションランプ

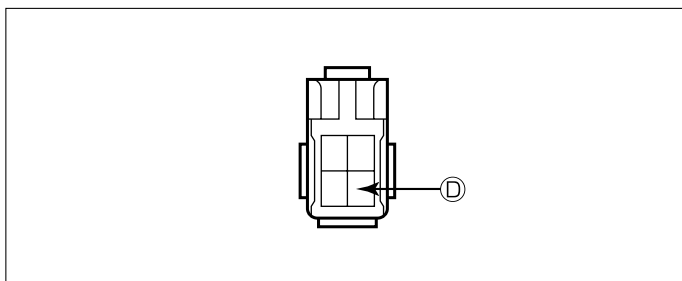

Ⓓ：バックランプ電源⊕ (\*線材色 赤-黒)

メーカー	車名	年式	車種型式	エンジン型式	車速信号1		車速信号2		車速信号3		駆動方式	備考
					エンジンコントロール		オプションコネクタ					
					位置	形状	位置	形状	位置	形状		
TOYOTA	カヤ(SXM10G)											
グレード	車両タイプ											
2WD 2.0ガソリン標準 6人	5ト アゴ	H. 14 / 8 ~ H. 16 / 9	TA-ACM10G	1AZ-FSE	①	C					FF	
2WD 2.0ガソリン 6人GN <sup>+</sup> オプション	5ト アゴ	H. 14 / 8 ~ H. 16 / 9	TA-ACM10G	1AZ-FSE	①	C					FF	
2WD 2.0ガソリン 6人LN <sup>+</sup> オプション	5ト アゴ	H. 14 / 8 ~ H. 16 / 9	TA-ACM10G	1AZ-FSE	①	C					FF	
2WD 2.0ガソリン 6人I700 <sup>+</sup> オプション	5ト アゴ	H. 14 / 8 ~ H. 16 / 9	TA-ACM10G	1AZ-FSE	①	C					FF	
2WD 2.0ガソリン標準 7人	5ト アゴ	H. 14 / 8 ~ H. 16 / 9	TA-ACM10G	1AZ-FSE	①	C					FF	
2WD 2.0ガソリン 7人GN <sup>+</sup> オプション	5ト アゴ	H. 14 / 8 ~ H. 16 / 9	TA-ACM10G	1AZ-FSE	①	C					FF	
2WD 2.0ガソリン 7人LN <sup>+</sup> オプション	5ト アゴ	H. 14 / 8 ~ H. 16 / 9	TA-ACM10G	1AZ-FSE	①	C					FF	
2WD 2.0ガソリン 7人I700 <sup>+</sup> オプション	5ト アゴ	H. 14 / 8 ~ H. 16 / 9	TA-ACM10G	1AZ-FSE	①	C					FF	
2WD 2.2ディーゼル 6人標準 6人	5ト アゴ	H. 14 / 8 ~ H. 16 / 9	TA-ACM10G	1AZ-FSE	①	C					FF	
2WD 2.2ディーゼル 6人GN <sup>+</sup> オプション	5ト アゴ	H. 14 / 8 ~ H. 16 / 9	KH-CXM10G	3C-TE	①	B					FF	
2WD 2.2ディーゼル 6人LN <sup>+</sup> オプション	5ト アゴ	H. 14 / 8 ~ H. 16 / 9	KH-CXM10G	3C-TE	①	B					FF	
2WD 2.2ディーゼル 6人I700 <sup>+</sup> オプション	5ト アゴ	H. 14 / 8 ~ H. 16 / 9	KH-CXM10G	3C-TE	①	B					FF	
2WD 2.2ディーゼル 標準 7人	5ト アゴ	H. 14 / 8 ~ H. 16 / 9	KH-CXM10G	3S-FE	①	B					FF	
2WD 2.2ディーゼル 7人GN <sup>+</sup> オプション	5ト アゴ	H. 14 / 8 ~ H. 16 / 9	KH-CXM10G	3C-TE	①	B					FF	
2WD 2.2ディーゼル 7人LN <sup>+</sup> オプション	5ト アゴ	H. 14 / 8 ~ H. 16 / 9	KH-CXM10G	3C-TE	①	B					FF	
2WD 2.2ディーゼル 7人I700 <sup>+</sup> オプション	5ト アゴ	H. 14 / 8 ~ H. 16 / 9	KH-CXM10G	3C-TE	①	B					FF	
4WD 2.0ガソリン標準 6人	5ト アゴ	H. 14 / 8 ~ H. 16 / 9	TA-ACM15G	1AZ-FSE	①	C					7人LN <sup>+</sup> 4WD	
4WD 2.0ガソリン 6人GN <sup>+</sup> オプション	5ト アゴ	H. 14 / 8 ~ H. 16 / 9	TA-ACM15G	1AZ-FSE	①	C					7人LN <sup>+</sup> 4WD	
4WD 2.0ガソリン 6人LN <sup>+</sup> オプション	5ト アゴ	H. 14 / 8 ~ H. 16 / 9	TA-ACM15G	1AZ-FSE	①	C					7人LN <sup>+</sup> 4WD	
4WD 2.0ガソリン 6人I700 <sup>+</sup> オプション	5ト アゴ	H. 14 / 8 ~ H. 16 / 9	TA-ACM15G	1AZ-FSE	①	C					7人LN <sup>+</sup> 4WD	
4WD 2.0ガソリン標準 7人	5ト アゴ	H. 14 / 8 ~ H. 16 / 9	TA-ACM15G	1AZ-FSE	①	C					7人LN <sup>+</sup> 4WD	
4WD 2.0ガソリン 7人GN <sup>+</sup> オプション	5ト アゴ	H. 14 / 8 ~ H. 16 / 9	TA-ACM15G	1AZ-FSE	①	C					7人LN <sup>+</sup> 4WD	
4WD 2.0ガソリン 7人LN <sup>+</sup> オプション	5ト アゴ	H. 14 / 8 ~ H. 16 / 9	TA-ACM15G	1AZ-FSE	①	C					7人LN <sup>+</sup> 4WD	
4WD 2.0ガソリン 7人I700 <sup>+</sup> オプション	5ト アゴ	H. 14 / 8 ~ H. 16 / 9	TA-ACM15G	1AZ-FSE	①	C					7人LN <sup>+</sup> 4WD	
2WD 2.0ガソリン標準 6人	5ト アゴ	H. 13 / 4 ~ H. 14 / 8	TA-ACM10G	1AZ-FSE	①	C	②	D			FF	
2WD 2.0ガソリン 6人GN <sup>+</sup> オプション	5ト アゴ	H. 13 / 4 ~ H. 14 / 8	TA-ACM10G	1AZ-FSE	①	C	②	D			FF	
2WD 2.0ガソリン 6人LN <sup>+</sup> オプション	5ト アゴ	H. 13 / 4 ~ H. 14 / 8	TA-ACM10G	1AZ-FSE	①	C	②	D			FF	
2WD 2.0ガソリン 6人I700 <sup>+</sup> オプション	5ト アゴ	H. 13 / 4 ~ H. 14 / 8	TA-ACM10G	1AZ-FSE	①	C	②	D			FF	
2WD 2.0ガソリン標準 7人	5ト アゴ	H. 13 / 4 ~ H. 14 / 8	TA-ACM10G	1AZ-FSE	①	C	②	D			FF	
2WD 2.0ガソリン 7人GN <sup>+</sup> オプション	5ト アゴ	H. 13 / 4 ~ H. 14 / 8	TA-ACM10G	1AZ-FSE	①	C	②	D			FF	
2WD 2.0ガソリン 7人LN <sup>+</sup> オプション	5ト アゴ	H. 13 / 4 ~ H. 14 / 8	TA-ACM10G	1AZ-FSE	①	C	②	D			FF	
2WD 2.0ガソリン 7人I700 <sup>+</sup> オプション	5ト アゴ	H. 13 / 4 ~ H. 14 / 8	TA-ACM10G	1AZ-FSE	①	C	②	D			FF	
2WD 2.2ディーゼル 標準 6人	5ト アゴ	H. 13 / 4 ~ H. 14 / 8	TA-ACM10G	1AZ-FSE	①	C	②	D			FF	
2WD 2.2ディーゼル 6人GN <sup>+</sup> オプション	5ト アゴ	H. 13 / 4 ~ H. 14 / 8	KH-CXM10G	3C-TE	①	B	②	D			FF	
2WD 2.2ディーゼル 6人LN <sup>+</sup> オプション	5ト アゴ	H. 13 / 4 ~ H. 14 / 8	KH-CXM10G	3C-TE	①	B	②	D			FF	
2WD 2.2ディーゼル 6人I700 <sup>+</sup> オプション	5ト アゴ	H. 13 / 4 ~ H. 14 / 8	KH-CXM10G	3C-TE	①	B	②	D			FF	
2WD 2.2ディーゼル 標準 7人	5ト アゴ	H. 13 / 4 ~ H. 14 / 8	KH-CXM10G	3S-FE	①	B	②	D			FF	
2WD 2.2ディーゼル 7人GN <sup>+</sup> オプション	5ト アゴ	H. 13 / 4 ~ H. 14 / 8	KH-CXM10G	3C-TE	①	B	②	D			FF	
2WD 2.2ディーゼル 7人LN <sup>+</sup> オプション	5ト アゴ	H. 13 / 4 ~ H. 14 / 8	KH-CXM10G	3C-TE	①	B	②	D			FF	
2WD 2.2ディーゼル 7人I700 <sup>+</sup> オプション	5ト アゴ	H. 13 / 4 ~ H. 14 / 8	KH-CXM10G	3C-TE	①	B	②	D			FF	
4WD 2.0ガソリン標準 6人	5ト アゴ	H. 13 / 4 ~ H. 14 / 8	GF-SXM15G	3S-FE	①	A	②	D			7人LN <sup>+</sup> 4WD	
4WD 2.0ガソリン 6人GN <sup>+</sup> オプション	5ト アゴ	H. 13 / 4 ~ H. 14 / 8	GF-SXM15G	3S-FE	①	A	②	D			7人LN <sup>+</sup> 4WD	
4WD 2.0ガソリン 6人LN <sup>+</sup> オプション	5ト アゴ	H. 13 / 4 ~ H. 14 / 8	GF-SXM15G	3S-FE	①	A	②	D			7人LN <sup>+</sup> 4WD	
4WD 2.0ガソリン 6人I700 <sup>+</sup> オプション	5ト アゴ	H. 13 / 4 ~ H. 14 / 8	GF-SXM15G	3S-FE	①	A	②	D			7人LN <sup>+</sup> 4WD	
4WD 2.0ガソリン標準 7人	5ト アゴ	H. 13 / 4 ~ H. 14 / 8	GF-SXM15G	3S-FE	①	A	②	D			7人LN <sup>+</sup> 4WD	
4WD 2.0ガソリン 7人GN <sup>+</sup> オプション	5ト アゴ	H. 13 / 4 ~ H. 14 / 8	GF-SXM15G	3S-FE	①	A	②	D			7人LN <sup>+</sup> 4WD	
4WD 2.0ガソリン 7人LN <sup>+</sup> オプション	5ト アゴ	H. 13 / 4 ~ H. 14 / 8	GF-SXM15G	3S-FE	①	A	②	D			7人LN <sup>+</sup> 4WD	
4WD 2.0ガソリン 7人I700 <sup>+</sup> オプション	5ト アゴ	H. 13 / 4 ~ H. 14 / 8	GF-SXM15G	3S-FE	①	A	②	D			7人LN <sup>+</sup> 4WD	
2WD 2.0ガソリン標準 6人	5ト アゴ	H. 10 / 5 ~ H. 13 / 4	GF-SMX10G	3S-FE	①	A	②	D注			FF	注H.12/4以降
2WD 2.0ガソリン標準 7人	5ト アゴ	H. 10 / 5 ~ H. 13 / 4	GF-SMX10G	3S-FE	①	A	②	D注			FF	注H.12/4以降
2WD 2.0ガソリン 6人GN <sup>+</sup> オプション	5ト アゴ	H. 10 / 5 ~ H. 13 / 4	GF-SMX10G	3S-FE	①	A	②	D注			FF	注H.12/4以降
2WD 2.0ガソリン 7人GN <sup>+</sup> オプション	5ト アゴ	H. 10 / 5 ~ H. 13 / 4	GF-SMX10G	3S-FE	①	A	②	D注			FF	注H.12/4以降
2WD 2.0ガソリン 6人SN <sup>+</sup> オプション	5ト アゴ	H. 10 / 5 ~ H. 13 / 4	GF-SMX10G	3S-FE	①	A	②	D注			FF	注H.12/4以降
2WD 2.0ガソリン 7人SN <sup>+</sup> オプション	5ト アゴ	H. 10 / 5 ~ H. 13 / 4	GF-SMX10G	3S-FE	①	A	②	D注			FF	注H.12/4以降
2WD 2.0ガソリン 6人I700 <sup>+</sup> オプション	5ト アゴ	H. 12 / 4 ~ H. 13 / 4	GF-SMX10G	3S-FE	①	A	②	D			FF	
2WD 2.0ガソリン 7人I700 <sup>+</sup> オプション	5ト アゴ	H. 12 / 4 ~ H. 13 / 4	GF-SMX10G	3S-FE	①	A	②	D			FF	
2WD 2.2ディーゼル 標準 6人	5ト アゴ	H. 10 / 5 ~ H. 13 / 4	GF-SMX10G	3S-FE	①	A	②	D注			FF	注H.12/4以降
2WD 2.2ディーゼル 標準 7人	5ト アゴ	H. 10 / 5 ~ H. 13 / 4	GF-SMX10G	3S-FE	①	A	②	D注			FF	注H.12/4以降
2WD 2.2ディーゼル 6人GN <sup>+</sup> オプション	5ト アゴ	H. 10 / 5 ~ H. 13 / 4	KH-CXM10G	3C-TE	①	B	②	D注			FF	注H.12/4以降
2WD 2.2ディーゼル 7人GN <sup>+</sup> オプション	5ト アゴ	H. 10 / 5 ~ H. 13 / 4	KH-CXM10G	3C-TE	①	B	②	D注			FF	注H.12/4以降
2WD 2.2ディーゼル 6人LN <sup>+</sup> オプション	5ト アゴ	H. 10 / 5 ~ H. 13 / 4	KH-CXM10G	3C-TE	①	B	②	D注			FF	注H.12/4以降
2WD 2.2ディーゼル 7人LN <sup>+</sup> オプション	5ト アゴ	H. 10 / 5 ~ H. 13 / 4	KH-CXM10G	3C-TE	①	B	②	D注			FF	注H.12/4以降
2WD 2.2ディーゼル 6人SN <sup>+</sup> オプション	5ト アゴ	H. 10 / 5 ~ H. 13 / 4	KH-CXM10G	3C-TE	①	B	②	D注			FF	注H.12/4以降
2WD 2.2ディーゼル 7人SN <sup>+</sup> オプション	5ト アゴ	H. 10 / 5 ~ H. 13 / 4	KH-CXM10G	3C-TE	①	B	②	D注			FF	注H.12/4以降
2WD 2.2ディーゼル 6人I700 <sup>+</sup> オプション	5ト アゴ	H. 12 / 4 ~ H. 13 / 4	KH-CXM10G	3C-TE	①	B	②	D			FF	
2WD 2.2ディーゼル 7人I700 <sup>+</sup> オプション	5ト アゴ	H. 12 / 4 ~ H. 13 / 4	KH-CXM10G	3C-TE	①	B	②	D			FF	
4WD 2.0ガソリン標準 6人	5ト アゴ	H. 10 / 5 ~ H. 13 / 4	GF-SXM15G	3S-FE	①	A	②	D注			7人LN <sup>+</sup> 4WD	注H.12/4以降
4WD 2.0ガソリン標準 7人	5ト アゴ	H. 10 / 5 ~ H. 13 / 4	GF-SXM15G	3S-FE	①	A	②	D注			7人LN <sup>+</sup> 4WD	注H.12/4以降
4WD 2.0ガソリン 6人GN <sup>+</sup> オプション	5ト アゴ	H. 10 / 5 ~ H. 13 / 4	GF-SXM15G	3S-FE	①	A	②	D注			7人LN <sup>+</sup> 4WD	注H.12/4以降
4WD 2.0ガソリン 7人GN <sup>+</sup> オプション	5ト アゴ	H. 10 / 5 ~ H. 13 / 4	GF-SXM15G	3S-FE	①	A	②	D注			7人LN <sup>+</sup> 4WD	注H.12/4以降
4WD 2.0ガソリン 6人SN <sup>+</sup> オプション	5ト アゴ	H. 10 / 5 ~ H. 13 / 4	GF-SXM15G	3S-FE	①	A	②	D注			7人LN <sup>+</sup> 4WD	注H.12/4以降
4WD 2.0ガソリン 7人SN <sup>+</sup> オプション	5ト アゴ	H. 10 / 5 ~ H. 13 / 4	GF-SXM15G	3S-FE	①	A	②	D注			7人LN <sup>+</sup> 4WD	注H.12/4以降
4WD 2.0ガソリン 6人I700 <sup>+</sup> オプション	5ト アゴ	H. 12 / 4 ~ H. 13 / 4	GF-SXM15G	3S-FE	①	A	②	D			7人LN <sup>+</sup> 4WD	
4WD 2.0ガソリン 7人I700 <sup>+</sup> オプション	5ト アゴ	H. 12 / 4 ~ H. 13 / 4	GF-SXM15G	3S-FE	①	A	②	D			7人LN <sup>+</sup> 4WD	