

車種名	年式	型式	管理No.
クラウン・マジェスタ	H.11/ 9 ~ H.16/ 7	GH-UZS171	ト-114

04/09 作成

ハイブリッドナビゲーション適合早見一覧

ADDZEST

車両型式	年式	エンジン型式	接続ユニット	難易度	備考
TA-UZS177	H.13/ 8 ~ H.16/ 7	2JZ-FSE	オプションコネクター	難・●・易	
TA-UZS171	H.13/ 8 ~ H.16/ 7	1UZ-FE	オプションコネクター	難・●・易	
GH-UZS171	H.11/ 9 ~ H.13/ 8	1UZ-FE	オプションコネクター	難・●・易	
GH-UZS173	H.11/ 9 ~ H.16/ 7	1UZ-FE	オプションコネクター	難・●・易	
GH-UZS175	H.11/ 9 ~ H.16/ 7	1UZ-FE	オプションコネクター	難・●・易	
GH-UZS177	H.11/ 9 ~ H.13/ 8	2JZ-FSE	オプションコネクター	難・●・易	
	H.11/ 9 ~ H.16/ 7		インストルメントパネルコンピューター	難・●・易	

※詳しくは、本資料の最終ページの車両グレード別ハイブリッドナビゲーション適合一覧をご参照ください。

車速信号取出しユニット位置

ADDZEST

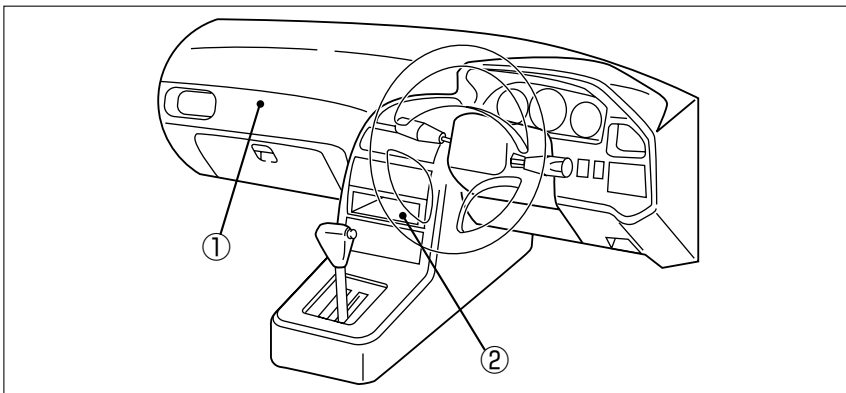

- ① オプションコネクター
- ② インストルメントパネルコンピューター

車速信号接続要領

ADDZEST

① オプションコネクター

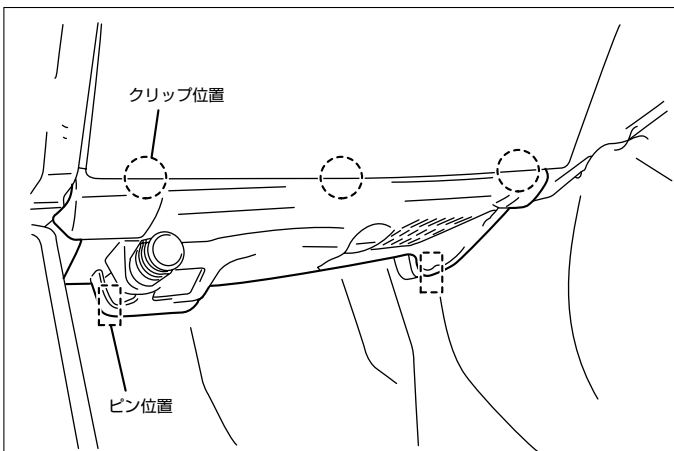

(1) インストルメントパネルロアカバー (LH) を取外します。

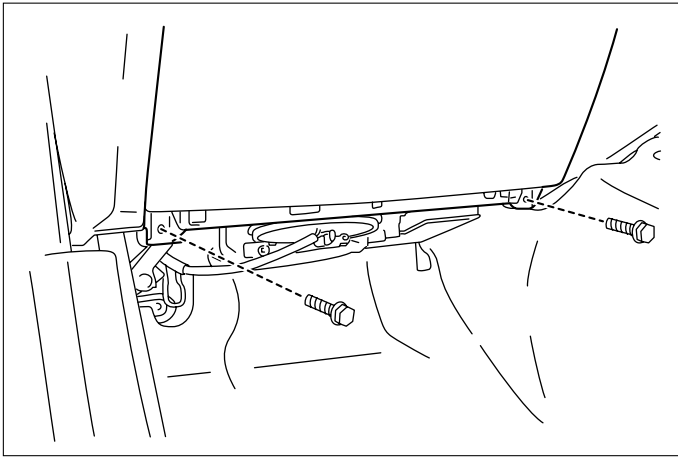

(2) グローブボックスを取外します。

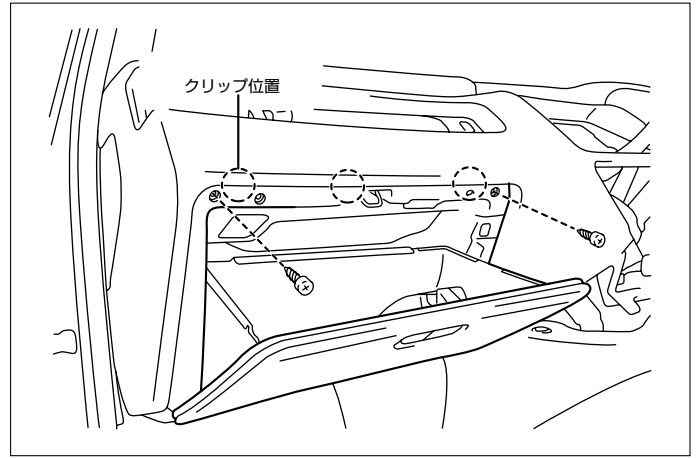

◆車速信号用コネクタ接続位置と線材色

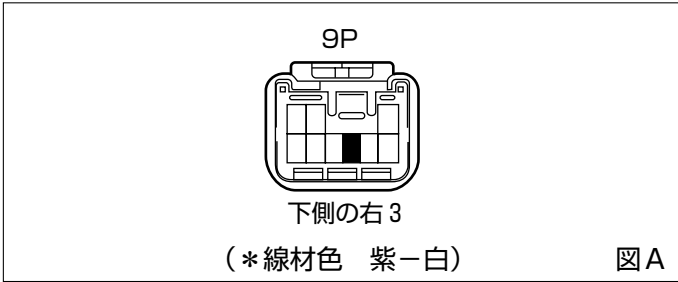

●線材色はあくまで目安にして下さい。

② インストルメントパネルコンピューター

◆車速信号用コネクタ接続位置と線材色

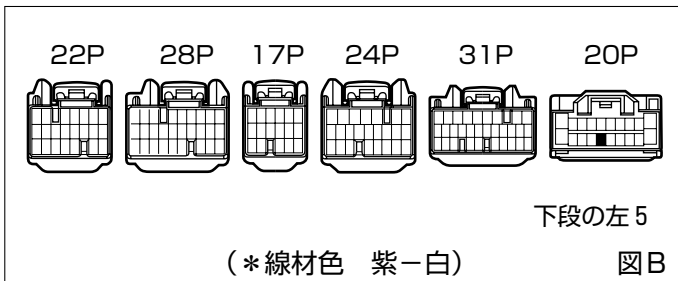

●線材色はあくまで目安にして下さい。

- (1) コンソールパネルを取外します。
- (2) インストルメントフィニッシャーパネルを取外します。
- (3) オーディオA'ssyを取外します。
◎取外し図はオーディオの取外し要領を参照

オーディオの取外し要領

ADDZEST

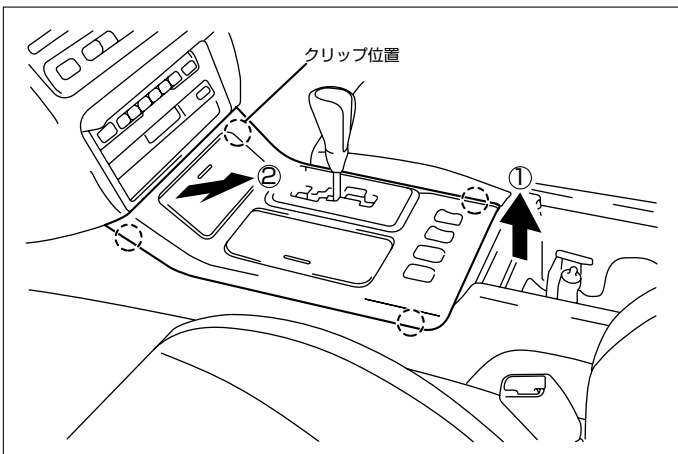

- (1) コンソールパネルを取外します。

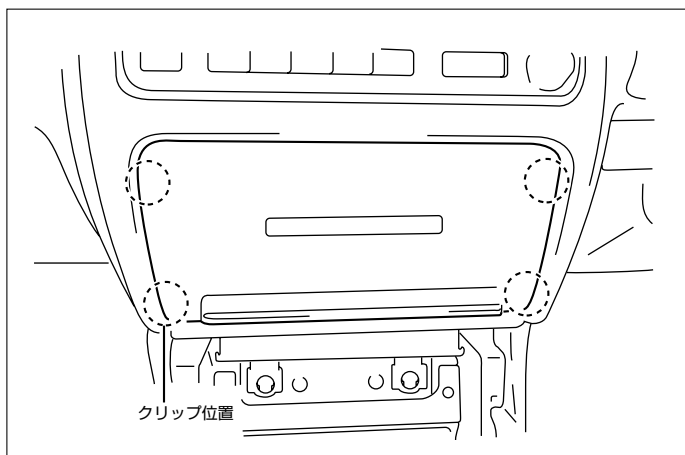

(2) インstrumentフィニッシャーパネルを取外します。

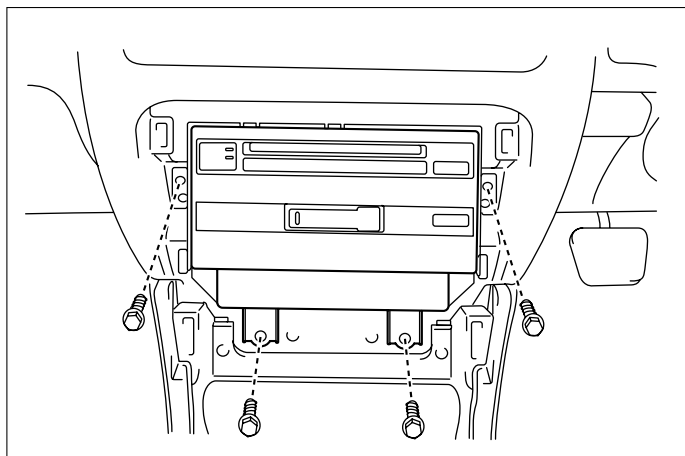

(3) オーディオA'ssyを取外します。

◆オーディオカプラ

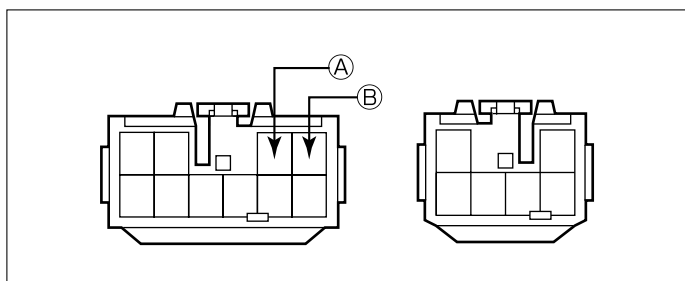

Ⓐ：ACC電源⊕ (*線材色 灰)

Ⓑ：バックアップ電源⊕ (*線材色 青-黄)

バック信号接続要領

ADDZEST

◆リアコンビネーションランプ

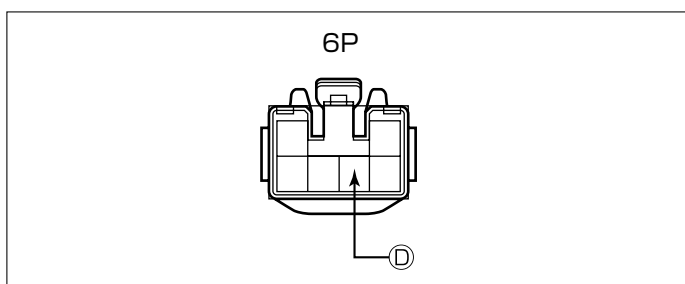

Ⓓ：バックランプ電源⊕ (*線材色 赤-黒)

メーカー	車名	年式	車種型式	エンジン型式	車速信号1		車速信号2		車速信号3		駆動方式	備考
					オプションコネクタ		インパネインテグレーションコンピュータ					
					位置	形状	位置	形状	位置	形状		
TOYOTA	マジェスタ(UZS171)											
グレード	車種タイプ											
V8 4000 4.0 Cタイ7*	4ト7アト7トップ*	H. 13 / 8 ~ H. 16 / 7	TA-UZS171	1UZ-FE	①	A	②	B			FR	
V8 4000 4.0 Cタイ7 I-Four	4ト7アト7トップ*	H. 13 / 8 ~ H. 16 / 7	GH-UZS173	1UZ-FE	①	A	②	B			7Mタイ4WD	
V8 4000 4.0 Aタイ7*	4ト7アト7トップ*	H. 13 / 8 ~ H. 16 / 7	TA-UZS175	1UZ-FE	①	A	②	B			FR	
L6 3000 D-4 3.0 Cタイ7*	4ト7アト7トップ*	H. 13 / 8 ~ H. 16 / 7	TA-UZS177	2JZ-FSE	①	A	②	B			FR	
L6 3000 D-4 3.0 Aタイ7*	4ト7アト7トップ*	H. 13 / 8 ~ H. 16 / 7	TA-UZS177	2JZ-FSE	①	A	②	B			FR	
V8 4000 4.0 Cタイ7*	4ト7アト7トップ*	H. 11 / 9 ~ H. 13 / 8	GH-UZS171	1UZ-FE	①	A	②	B			FR	
V8 4000 4.0 Cタイ7 I-Four	4ト7アト7トップ*	H. 11 / 9 ~ H. 13 / 8	GH-UZS173	1UZ-FE	①	A	②	B			7Mタイ4WD	
V8 4000 4.0 Aタイ7*	4ト7アト7トップ*	H. 11 / 9 ~ H. 13 / 8	GH-UZS175	1UZ-FE	①	A	②	B			FR	
L6 3000 D-4 3.0 Cタイ7*	4ト7アト7トップ*	H. 11 / 9 ~ H. 13 / 8	GH-UZS177	2JZ-FSE	①	A	②	B			FR	
L6 3000 D-4 3.0 Aタイ7*	4ト7アト7トップ*	H. 11 / 9 ~ H. 13 / 8	GH-UZS177	2JZ-FSE	①	A	②	B			FR	