

車種名	年式	型式	管理No.
カローラ / コルサ/ターセル	H. 6/ 9 ~ H.11/ 8	E-EL51	ト-65

00/11 作成

ハイブリッドナビゲーション適合早見一覧

ADDZEST

車両型式	年式	エンジン型式	接続ユニット	難易度	備考
E-EL51	H. 6/ 9 ~ H.11/ 8	4E-FE	エンジンコントロールユニット	難・易	
E-EL53,55	H. 6/ 9 ~ H.11/ 8	4E-FE	エンジンコントロールユニット	難・易	
KD-NL50	H. 6/ 9 ~ H.11/ 8	1N-T(AT)	エミッションコントロールユニット	難・易	AT車
KD-NL50	H. 6/ 9 ~ H.11/ 8	1N-T(MT)	プレヒーティングタイマー	難・易	MT車

詳しくは、本資料の最終ページの車両グレード別ハイブリッドナビゲーション適合一覧をご参照ください。

車速信号取出しユニット位置

ADDZEST

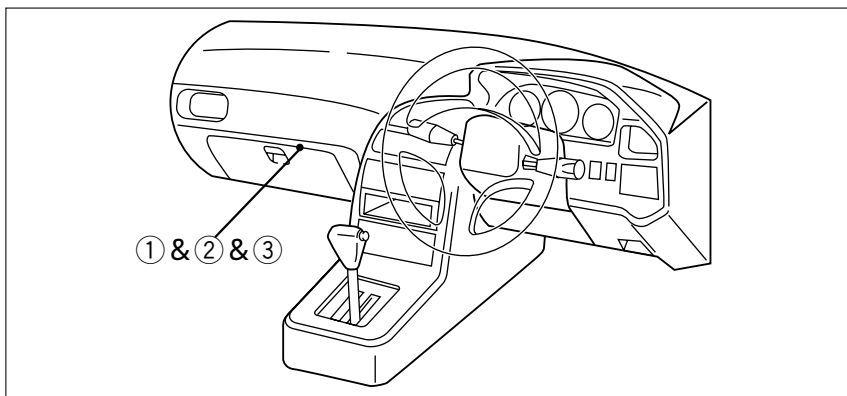

エンジンコントロールユニット
 エミッションコントロールユニット
 プレヒーティングタイマー

車速信号接続要領

ADDZEST

①エンジンコントロールユニット&②エミッションコントロールユニット&③プレヒーティングタイマー

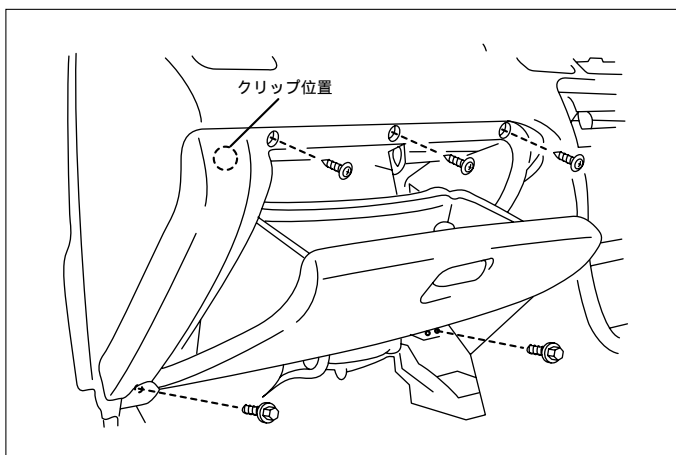

(1) ボルト2本及びネジ3本を外します。

(2) クリップのかん合を外し、グローブボックスAssyを取外します。

- ①エンジンコントロールユニット &
- ②エミッションコントロールユニット

車速信号用コネクタ接続位置と線材色
4E-FE, 5E-FE, 1N-T・AT車

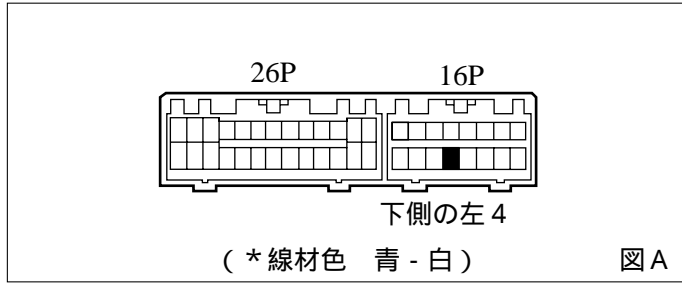

- ③プレヒーティングタイマー

車速信号用コネクタ接続位置と線材色
1N-T・MT車

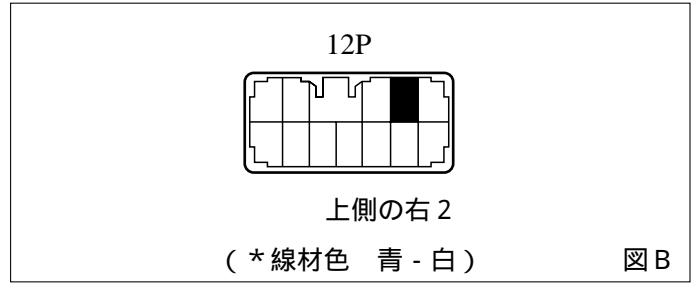

●線材色はあくまで目安にして下さい。

オーディオの取外し要領

ADDZEST

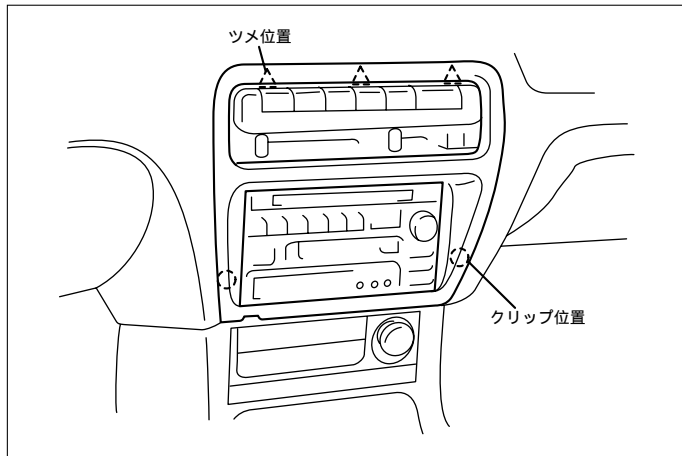

(1)インストルメントパネルを取外します。

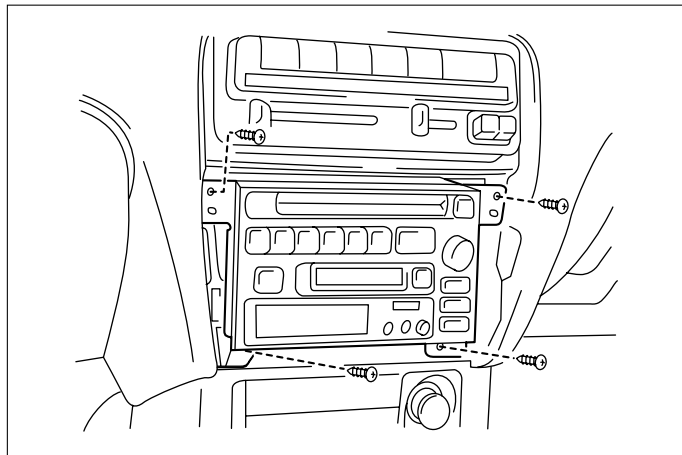

(2)オーディオA ssyを取外します。

オーディオカプラ

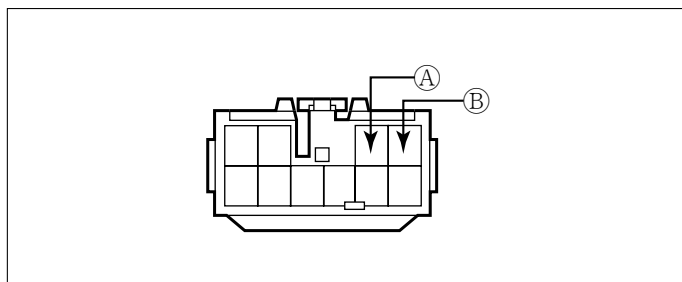

- 1SP
 (A) : ACC電源⊕ (*線材色 灰)
 (B) : バックアップ電源⊕ (*線材色 青 - 黄)
- 2SP & 4SP (H. 8/ 8~H.11/ 9)
 (A) : ACC電源⊕ (*線材色 青 - 赤)
 (B) : バックアップ電源⊕ (*線材色 青 - 黄)

バック信号接続要領

リアコンビネーションランプ

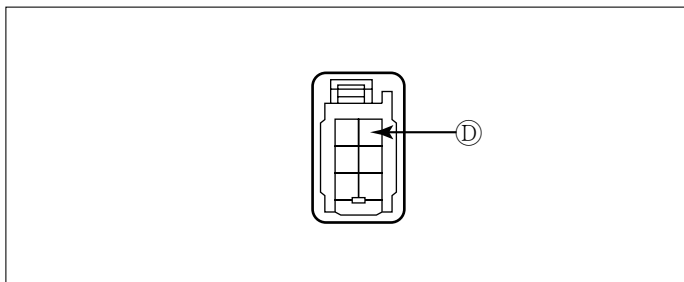

① : バックランプ電源 ⊕ (*線材色 赤 - 黒)

車両グレード別ハイブリッドナビゲーション適合一覧

メーカー	車名	年式	車種型式	エンジン型式	車速信号 1		車速信号 2		車速信号 3		駆動方式	備考
					エンジンコントロール		エミッションコントロール		プレヒーティングタイマー			
					位置	形状	位置	形状	位置	形状		
TOYOTA	タセル (EL51)											
グレ - ド	車輛タイプ											
1500EFI VX	3ドアハッチバック	H. 9/12 ~ H. 11/8	E-EL53	5E-FE		A					FF	
1500EFI VX 4WD	3ドアハッチバック	H. 9/12 ~ H. 11/8	E-EL55	5E-FE		A					7速4WD	
1500EFI ジョイス 4WD	3ドアハッチバック	H. 9/12 ~ H. 11/8	E-EL55	5E-FE		A					7速4WD	
1300EFI アニュー	3ドアハッチバック	H. 9/12 ~ H. 11/8	E-EL51	4E-FE		A					FF	
1300EFI ジョイス	3ドアハッチバック	H. 9/12 ~ H. 11/8	E-EL51	4E-FE		A					FF	
1500ディゼルトーボ ジョイス	3ドアハッチバック	H. 9/12 ~ H. 11/8	KD-NL50	1N-T			A(AT)			B(MT)	FF	
1500EFI VX	4ドアセダン	H. 9/12 ~ H. 11/8	E-EL53	5E-FE		A					FF	
1500EFI VX 4WD	4ドアセダン	H. 9/12 ~ H. 11/8	E-EL55	5E-FE		A					7速4WD	
1500EFI ジョイス	4ドアセダン	H. 9/12 ~ H. 11/8	E-EL53	5E-FE		A					FF	
1500EFI ジョイス 4WD	4ドアセダン	H. 9/12 ~ H. 11/8	E-EL55	5E-FE		A					7速4WD	
1300EFI アニュー	4ドアセダン	H. 9/12 ~ H. 11/8	E-EL51	4E-FE		A					FF	
1300EFI ジョイス	4ドアセダン	H. 9/12 ~ H. 11/8	E-EL51	4E-FE		A					FF	
1500ディゼルトーボ ジョイス	4ドアセダン	H. 9/12 ~ H. 11/8	KD-NL50	1N-T			A(AT)			B(MT)	FF	
1500EFI VX	3ドアハッチバック	H. 8/8 ~ H. 9/12	E-EL53	5E-FE		A					FF	
1500EFI VX 4WD	3ドアハッチバック	H. 8/8 ~ H. 9/12	E-EL55	5E-FE		A					7速4WD	
1500EFI ジョイス 4WD	3ドアハッチバック	H. 8/8 ~ H. 9/12	E-EL55	5E-FE		A					7速4WD	
1300EFI アニュー	3ドアハッチバック	H. 8/8 ~ H. 9/12	E-EL51	4E-FE		A					FF	
1300EFI ジョイス	3ドアハッチバック	H. 8/8 ~ H. 9/12	E-EL51	4E-FE		A					FF	
1500ディゼルトーボ ジョイス	3ドアハッチバック	H. 8/8 ~ H. 9/12	KD-NL50	1N-T			A(AT)			B(MT)	FF	
1500EFI VX	4ドアセダン	H. 8/8 ~ H. 9/12	E-EL53	5E-FE		A					FF	
1500EFI VX 4WD	4ドアセダン	H. 8/8 ~ H. 9/12	E-EL55	5E-FE		A					7速4WD	
1500EFI ジョイス	4ドアセダン	H. 8/8 ~ H. 9/12	E-EL53	5E-FE		A					FF	
1500EFI ジョイス 4WD	4ドアセダン	H. 8/8 ~ H. 9/12	E-EL55	5E-FE		A					7速4WD	
1300EFI アニュー	4ドアセダン	H. 8/8 ~ H. 9/12	E-EL51	4E-FE		A					FF	
1300EFI ジョイス	4ドアセダン	H. 8/8 ~ H. 9/12	E-EL51	4E-FE		A					FF	
1500ディゼルトーボ VX	4ドアセダン	H. 8/8 ~ H. 9/12	KD-NL50	1N-T			A(AT)			B(MT)	FF	
1500ディゼルトーボ ジョイス	4ドアセダン	H. 8/8 ~ H. 9/12	KD-NL50	1N-T			A(AT)			B(MT)	FF	
1500EFI VX	3ドアハッチバック	H. 6/9 ~ H. 8/8	E-EL53	5E-FE		A					FF	
1500EFI VX 4WD	3ドアハッチバック	H. 6/9 ~ H. 8/8	E-EL55	5E-FE		A					7速4WD	
1500EFI ジョイス 4WD	3ドアハッチバック	H. 6/9 ~ H. 8/8	E-EL55	5E-FE		A					7速4WD	
1300EFI アニュー	3ドアハッチバック	H. 6/9 ~ H. 8/8	E-EL51	4E-FE		A					FF	
1300EFI ジョイス	3ドアハッチバック	H. 6/9 ~ H. 8/8	E-EL51	4E-FE		A					FF	
1500ディゼルトーボ ジョイス	3ドアハッチバック	H. 6/9 ~ H. 8/8	KD-NL50	1N-T			A(AT)			B(MT)	FF	
1500EFI VX	4ドアセダン	H. 6/9 ~ H. 8/8	E-EL53	5E-FE		A					FF	
1500EFI VX 4WD	4ドアセダン	H. 6/9 ~ H. 8/8	E-EL55	5E-FE		A					7速4WD	
1500EFI ジョイス	4ドアセダン	H. 6/9 ~ H. 8/8	E-EL53	5E-FE		A					FF	
1500EFI ジョイス 4WD	4ドアセダン	H. 6/9 ~ H. 8/8	E-EL55	5E-FE		A					7速4WD	
1300EFI アニュー	4ドアセダン	H. 6/9 ~ H. 8/8	E-EL51	4E-FE		A					FF	
1300EFI ジョイス	4ドアセダン	H. 6/9 ~ H. 8/8	E-EL51	4E-FE		A					FF	
1500ディゼルトーボ VX	4ドアセダン	H. 6/9 ~ H. 8/8	KD-NL50	1N-T			A(AT)			B(MT)	FF	
1500ディゼルトーボ ジョイス	4ドアセダン	H. 6/9 ~ H. 8/8	KD-NL50	1N-T			A(AT)			B(MT)	FF	

メーカー	車名 TOYOTA グレード	年式	車種型式	エンジン型式	車速信号1		車速信号2		車速信号3		駆動方式	備考
					エンジンコントロール		エミッションコントロール		プレヒーティングタイマー			
					位置	形状	位置	形状	位置	形状		
1500EFI TIARA	3ドアハイブリッド	H. 9/12 ~ H. 11/8	E-EL53	5E-FE		A					FF	
1500EFI TIARA 4WD	3ドアハイブリッド	H. 9/12 ~ H. 11/8	E-EL55	5E-FE		A					7MT/4WD	
1500EFI WINDY 4WD	3ドアハイブリッド	H. 9/12 ~ H. 11/8	E-EL55	5E-FE		A					7MT/4WD	
1300EFI LIME	3ドアハイブリッド	H. 9/12 ~ H. 11/8	E-EL51	4E-FE		A					FF	
1300EFI WINDY	3ドアハイブリッド	H. 9/12 ~ H. 11/8	E-EL51	4E-FE		A					FF	
1500デューゼルWINDY	3ドアハイブリッド	H. 9/12 ~ H. 11/8	KD-NL50	1N-T				A(AT)		B(MT)	FF	
1500EFI TIARA	3ドアハイブリッド	H. 8/8 ~ H. 9/12	E-EL53	5E-FE		A					FF	
1500EFI TIARA 4WD	3ドアハイブリッド	H. 8/8 ~ H. 9/12	E-EL55	5E-FE		A					7MT/4WD	
1500EFI WINDY 4WD	3ドアハイブリッド	H. 8/8 ~ H. 9/12	E-EL55	5E-FE		A					7MT/4WD	
1300EFI LIME	3ドアハイブリッド	H. 8/8 ~ H. 9/12	E-EL51	4E-FE		A					FF	
1300EFI WINDY	3ドアハイブリッド	H. 8/8 ~ H. 9/12	E-EL51	4E-FE		A					FF	
1500デューゼルWINDY	3ドアハイブリッド	H. 8/8 ~ H. 9/12	KD-NL50	1N-T				A(AT)		B(MT)	FF	
1500EFI TIARA	3ドアハイブリッド	H. 6/9 ~ H. 8/8	E-EL53	5E-FE		A					FF	
1500EFI TIARA 4WD	3ドアハイブリッド	H. 6/9 ~ H. 8/8	E-EL55	5E-FE		A					7MT/4WD	
1500EFI WINDY 4WD	3ドアハイブリッド	H. 6/9 ~ H. 8/8	E-EL55	5E-FE		A					7MT/4WD	
1300EFI LIME	3ドアハイブリッド	H. 6/9 ~ H. 8/8	E-EL51	4E-FE		A					FF	
1300EFI WINDY	3ドアハイブリッド	H. 6/9 ~ H. 8/8	E-EL51	4E-FE		A					FF	
1500デューゼルWINDY	3ドアハイブリッド	H. 6/9 ~ H. 8/8	KD-NL50	1N-T				A(AT)		B(MT)	FF	

メーカー	車名 TOYOTA グレード	年式	車種型式	エンジン型式	車速信号1		車速信号2		車速信号3		駆動方式	備考
					エンジンコントロール		エミッションコントロール		プレヒーティングタイマー			
					位置	形状	位置	形状	位置	形状		
1500EFI ヴィッツ	3ドアハイブリッド	H. 9/12 ~ H. 11/8	E-EL53	5E-FE		A					FF	
1500EFI ヴィッツ 4WD	3ドアハイブリッド	H. 9/12 ~ H. 11/8	E-EL55	5E-FE		A					7MT/4WD	
1500EFI エブリー 4WD	3ドアハイブリッド	H. 9/12 ~ H. 11/8	E-EL55	5E-FE		A					7MT/4WD	
1300EFI ヴィッツ	3ドアハイブリッド	H. 9/12 ~ H. 11/8	E-EL51	4E-FE		A					FF	
1300EFI エブリー	3ドアハイブリッド	H. 9/12 ~ H. 11/8	E-EL51	4E-FE		A					FF	
1500デューゼルエブリー	3ドアハイブリッド	H. 9/12 ~ H. 11/8	KD-NL50	1N-T				A(AT)			FF	
1500EFI VIT-X	4ドアセダン	H. 9/12 ~ H. 11/8	E-EL53	5E-FE		A					FF	
1500EFI VIT-X 4WD	4ドアセダン	H. 9/12 ~ H. 11/8	E-EL55	5E-FE		A					7MT/4WD	
1500EFI AX	4ドアセダン	H. 9/12 ~ H. 11/8	E-EL53	5E-FE		A					FF	
1500EFI AX W4D	4ドアセダン	H. 9/12 ~ H. 11/8	E-EL55	5E-FE		A					7MT/4WD	
1300EFI AX-X	4ドアセダン	H. 9/12 ~ H. 11/8	E-EL51	4E-FE		A					FF	
1300EFI AX	4ドアセダン	H. 9/12 ~ H. 11/8	E-EL51	4E-FE		A					FF	
1500デューゼルAX	4ドアセダン	H. 9/12 ~ H. 11/8	KD-NL50	1N-T				A(AT)		B(MT)	FF	
1500EFI ヴィッツ	3ドアハイブリッド	H. 8/8 ~ H. 9/12	E-EL53	5E-FE		A					FF	
1500EFI ヴィッツ 4WD	3ドアハイブリッド	H. 8/8 ~ H. 9/12	E-EL55	5E-FE		A					7MT/4WD	
1500EFI エブリー 4WD	3ドアハイブリッド	H. 8/8 ~ H. 9/12	E-EL55	5E-FE		A					7MT/4WD	
1300EFI ヴィッツ	3ドアハイブリッド	H. 8/8 ~ H. 9/12	E-EL51	4E-FE		A					FF	
1300EFI エブリー	3ドアハイブリッド	H. 8/8 ~ H. 9/12	E-EL51	4E-FE		A					FF	
1500デューゼルエブリー	3ドアハイブリッド	H. 8/8 ~ H. 9/12	KD-NL50	1N-T				A(AT)			FF	
1500EFI VIT-X	4ドアセダン	H. 8/8 ~ H. 9/12	E-EL53	5E-FE		A					FF	
1500EFI VIT-X 4WD	4ドアセダン	H. 8/8 ~ H. 9/12	E-EL55	5E-FE		A					7MT/4WD	
1500EFI AX	4ドアセダン	H. 8/8 ~ H. 9/12	E-EL53	5E-FE		A					FF	
1500EFI AX W4D	4ドアセダン	H. 8/8 ~ H. 9/12	E-EL55	5E-FE		A					7MT/4WD	
1300EFI AX-X	4ドアセダン	H. 8/8 ~ H. 9/12	E-EL51	4E-FE		A					FF	
1300EFI AX	4ドアセダン	H. 8/8 ~ H. 9/12	E-EL51	4E-FE		A					FF	
1500デューゼルVIT-X	4ドアセダン	H. 8/8 ~ H. 9/12	KD-NL50	1N-T				A(AT)		B(MT)	FF	
1500デューゼルAX	4ドアセダン	H. 8/8 ~ H. 9/12	KD-NL50	1N-T				A(AT)		B(MT)	FF	
1500EFI ヴィッツ	3ドアハイブリッド	H. 6/9 ~ H. 8/8	E-EL53	5E-FE		A					FF	
1500EFI ヴィッツ W4D	3ドアハイブリッド	H. 6/9 ~ H. 8/8	E-EL55	5E-FE		A					7MT/4WD	
1500EFI エブリー 4WD	3ドアハイブリッド	H. 6/9 ~ H. 8/8	E-EL55	5E-FE		A					7MT/4WD	
1300EFI ヴィッツ	3ドアハイブリッド	H. 6/9 ~ H. 8/8	E-EL51	4E-FE		A					FF	
1300EFI エブリー	3ドアハイブリッド	H. 6/9 ~ H. 8/8	E-EL51	4E-FE		A					FF	
1500デューゼルエブリー	3ドアハイブリッド	H. 6/9 ~ H. 8/8	KD-NL50	1N-T				A(AT)		B(MT)	FF	
1500EFI VIT-X	4ドアセダン	H. 6/9 ~ H. 8/8	E-EL53	5E-FE		A					FF	
1500EFI VIT-X 4WD	4ドアセダン	H. 6/9 ~ H. 8/8	E-EL55	5E-FE		A					7MT/4WD	
1500EFI AX	4ドアセダン	H. 6/9 ~ H. 8/8	E-EL53	5E-FE		A					FF	
1500EFI AX W4D	4ドアセダン	H. 6/9 ~ H. 8/8	E-EL55	5E-FE		A					7MT/4WD	
1300EFI AX-X	4ドアセダン	H. 6/9 ~ H. 8/8	E-EL51	4E-FE		A					FF	
1300EFI AX	4ドアセダン	H. 6/9 ~ H. 8/8	E-EL51	4E-FE		A					FF	
1500デューゼルVIT-X	4ドアセダン	H. 6/9 ~ H. 8/8	KD-NL50	1N-T				A(AT)		B(MT)	FF	
1500デューゼルAX	4ドアセダン	H. 6/9 ~ H. 8/8	KD-NL50	1N-T				A(AT)		B(MT)	FF	