

車種名	年式	型式	管理No.
カローラランクス/アレックス	H.13/ 1～現在	TA-NZE121	ト-129

04/08 作成

ハイブリッドナビゲーション適合早見一覧

ADDZEST

車両型式	年式	エンジン型式	接続ユニット	難易度	備考
CBA-NZE121,124	H.16/ 3～現在	1NZ-FE	エンジンコントロールユニット	難・●・易	
CBA-ZZE122,124	H.16/ 3～現在	1ZZ-FE	エンジンコントロールユニット	難・●・易	
UA-NZE121,124	H.14/ 9～H.16/ 3	1NZ-FE	エンジンコントロールユニット	難・●・易	
UA-ZZE122,124	H.14/ 9～H.16/ 3	1ZZ-FE	エンジンコントロールユニット	難・●・易	
TA-NZE121,124	H.13/ 1～H.14/ 9	1NZ-FE	エンジンコントロールユニット	難・●・易	
TA-ZZE123	H.13/ 1～現在	2ZZ-GE	エンジンコントロールユニット	難・●・易	

※詳しくは、本資料の最終ページの車両グレード別ハイブリッドナビゲーション適合一覧をご参照ください。

車速信号取出しユニット位置

ADDZEST

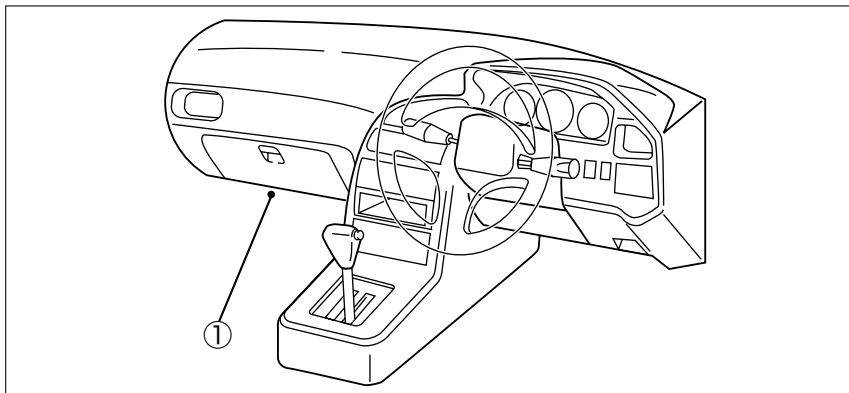

① エンジンコントロールユニット

① エンジンコントロールユニット

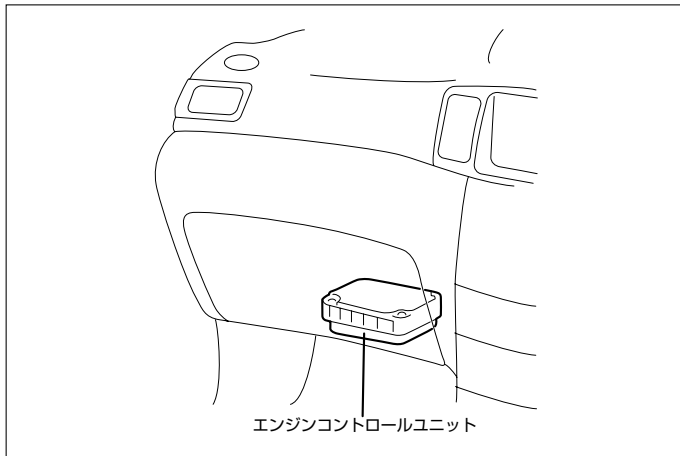

(1) エンジンコントロールカバーの2ヶ所のクリップを取外し、カバーのフタを開けます。

◆車速信号用コネクタ接続位置と線材色

◇ 1NZ-FE (H.13/ 1~H.14/ 9)

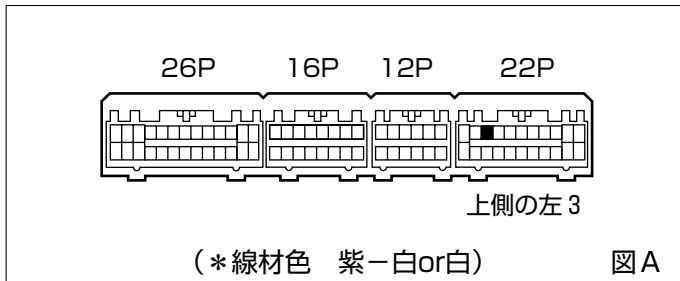

◇ 2ZZ-GE

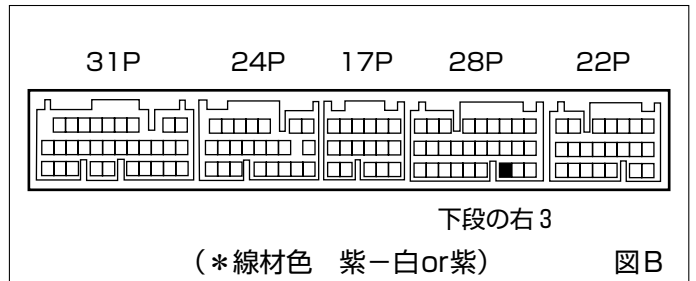

◇ 1NZ-FE・4WD車 (H.16/ 4~)

◇ 1NZ-FE (H.14/ 9~H.16/ 4)

◇ 1ZZ-FE (H.14/ 9~)

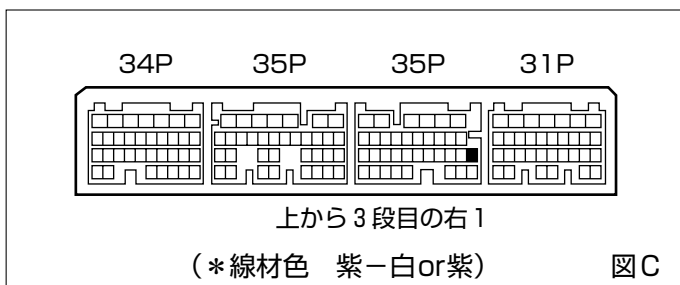

◇ 1NZ-FE FF車 (H.16/ 4~)

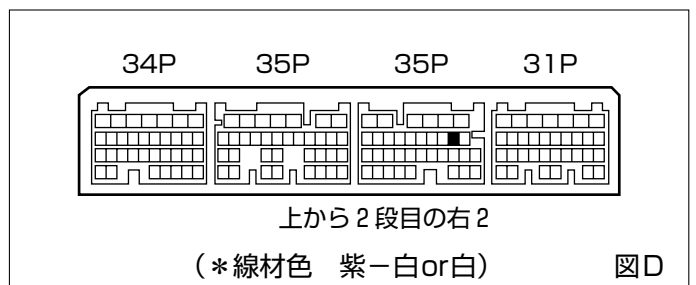

●線材色はあくまで目安にして下さい。

オーディオの取外し要領

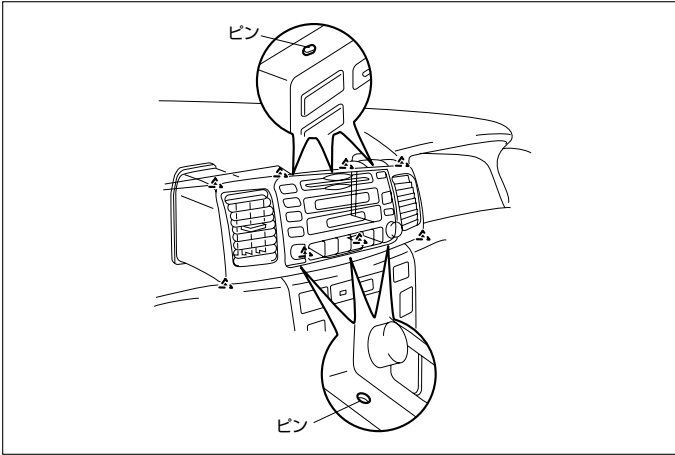

(1) ピンのかん合 6ヶ所を外し、インストルメントクラスターパネルを取外します。

◆オーディオカプラ

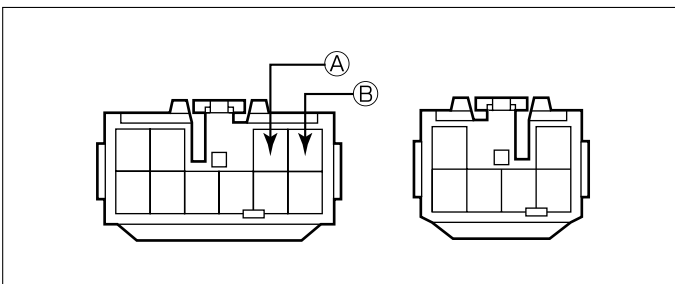

Ⓐ：ACC電源⊕（*線材色 空色or灰）

Ⓑ：バックアップ電源⊕（*線材色 青-黄）

バック信号接続要領

◆リアコンビネーションランプ

Ⓓ：バックランプ電源⊕（*線材色 赤-黒）

●カローラランクス

メーカー	車名	年式	車種型式	エンジン型式	車速信号1		車速信号2		車速信号3		駆動方式	備考
					エンジンコントロール							
TOYOTA	加-ランクス(NZE121)				位置	形状	位置	形状	位置	形状		
グレード	車種タイプ											
1.8 Z AEROTOURER	5ト ア ムツパ ック	H. 16 / 4 ~	TA-ZZE123	2ZZ-GE	①	B					FF	
2WD 1.8 S	5ト ア ムツパ ック	H. 16 / 4 ~	CBA-ZZE122	1ZZ-FE	①	C					FF	
4WD 1.8 S	5ト ア ムツパ ック	H. 16 / 4 ~	CBA-ZZE124	1ZZ-FE	①	C					FF	
2WD 1.5 X	5ト ア ムツパ ック	H. 16 / 4 ~	CBA-NZE121	1NZ-FE	①	D					FF	
2WD 1.5 X AEROTOURER	5ト ア ムツパ ック	H. 16 / 4 ~	CBA-NZE121	1NZ-FE	①	D					FF	
2WD 1.5 X G EDITION	5ト ア ムツパ ック	H. 16 / 4 ~	CBA-NZE121	1NZ-FE	①	D					FF	
4WD 1.5 X	5ト ア ムツパ ック	H. 16 / 4 ~	CBA-NZE124	1NZ-FE	①	C					4WD	
4WD 1.5 X AEROTOURER	5ト ア ムツパ ック	H. 16 / 4 ~	CBA-NZE124	1NZ-FE	①	C					4WD	
4WD 1.5 X G EDITION	5ト ア ムツパ ック	H. 16 / 4 ~	CBA-NZE124	1NZ-FE	①	C					4WD	
1.8 Z AEROTOURER	5ト ア ムツパ ック	H. 14 / 9 ~ H. 16 / 4	TA-ZZE123	2ZZ-GE	①	B					FF	
2WD 1.8 S	5ト ア ムツパ ック	H. 16 / 3 ~ H. 16 / 4	CBA-ZZE122	1ZZ-FE	①	C					FF	
4WD 1.8 S	5ト ア ムツパ ック	H. 16 / 3 ~ H. 16 / 4	CBA-ZZE124	1ZZ-FE	①	C					FF	
2WD 1.5 X	5ト ア ムツパ ック	H. 16 / 3 ~ H. 16 / 4	CBA-NZE121	1NZ-FE	①	C					FF	
2WD 1.5 X AEROTOURER	5ト ア ムツパ ック	H. 16 / 3 ~ H. 16 / 4	CBA-NZE121	1NZ-FE	①	C					FF	
2WD 1.5 X G EDITION	5ト ア ムツパ ック	H. 16 / 3 ~ H. 16 / 4	CBA-NZE121	1NZ-FE	①	C					FF	
4WD 1.5 X	5ト ア ムツパ ック	H. 16 / 3 ~ H. 16 / 4	CBA-NZE124	1NZ-FE	①	C					4WD	
4WD 1.5 X AEROTOURER	5ト ア ムツパ ック	H. 16 / 3 ~ H. 16 / 4	CBA-NZE124	1NZ-FE	①	C					4WD	
4WD 1.5 X G EDITION	5ト ア ムツパ ック	H. 16 / 3 ~ H. 16 / 4	CBA-NZE124	1NZ-FE	①	C					4WD	
2WD 1.8 S	5ト ア ムツパ ック	H. 14 / 9 ~ H. 16 / 3	UA-ZZE122	1ZZ-FE	①	C					FF	
4WD 1.8 S	5ト ア ムツパ ック	H. 14 / 9 ~ H. 16 / 3	UA-ZZE124	1ZZ-FE	①	C					FF	
2WD 1.5 X	5ト ア ムツパ ック	H. 14 / 9 ~ H. 16 / 3	UA-NZE121	1NZ-FE	①	C					FF	
2WD 1.5 X AEROTOURER	5ト ア ムツパ ック	H. 14 / 9 ~ H. 16 / 3	UA-NZE121	1NZ-FE	①	C					FF	
2WD 1.5 X G EDITION	5ト ア ムツパ ック	H. 14 / 9 ~ H. 16 / 3	UA-NZE121	1NZ-FE	①	C					FF	
4WD 1.5 X	5ト ア ムツパ ック	H. 14 / 9 ~ H. 16 / 3	UA-NZE124	1NZ-FE	①	C					4WD	
4WD 1.5 X AEROTOURER	5ト ア ムツパ ック	H. 14 / 9 ~ H. 16 / 3	UA-NZE124	1NZ-FE	①	C					4WD	
4WD 1.5 X G EDITION	5ト ア ムツパ ック	H. 14 / 9 ~ H. 16 / 3	UA-NZE124	1NZ-FE	①	C					4WD	
1.8 Z	5ト ア ムツパ ック	H. 13 / 1 ~ H. 14 / 9	TA-ZZE123	2ZZ-GE	①	B					FF	
1.8 Z AEROTOURER	5ト ア ムツパ ック	H. 13 / 1 ~ H. 14 / 9	TA-ZZE123	2ZZ-GE	①	B					FF	
2WD 1.5 X	5ト ア ムツパ ック	H. 13 / 1 ~ H. 14 / 9	TA-NZE121	1NZ-FE	①	A					FF	
2WD 1.5 X AEROTOURER	5ト ア ムツパ ック	H. 13 / 1 ~ H. 14 / 9	TA-NZE121	1NZ-FE	①	A					FF	
2WD 1.5 X G EDITION	5ト ア ムツパ ック	H. 13 / 1 ~ H. 14 / 9	TA-NZE121	1NZ-FE	①	A					FF	
4WD 1.5 X	5ト ア ムツパ ック	H. 13 / 1 ~ H. 14 / 9	TA-NZE124	1NZ-FE	①	A					4WD	
4WD 1.5 X AEROTOURER	5ト ア ムツパ ック	H. 13 / 1 ~ H. 14 / 9	TA-NZE124	1NZ-FE	①	A					4WD	
4WD 1.5 X G EDITION	5ト ア ムツパ ック	H. 13 / 1 ~ H. 14 / 9	TA-NZE124	1NZ-FE	①	A					4WD	

●アレックス

メーカー	車名	年式	車種型式	エンジン型式	車速信号1		車速信号2		車速信号3		駆動方式	備考
					エンジンコントロール							
TOYOTA	アレックス(NZE121)				位置	形状	位置	形状	位置	形状		
グレード	車種タイプ											
2WD RS180	5ト ア ムツパ ック	H. 16 / 4 ~	TA-ZZE123	2ZZ-GE	①	B					FF	
2WD XS180	5ト ア ムツパ ック	H. 16 / 4 ~	CBA-ZZE122	1ZZ-FE	①	C					FF	
4WD XS180	5ト ア ムツパ ック	H. 16 / 4 ~	CBA-ZZE124	1ZZ-FE	①	C					FF	
2WD XS150	5ト ア ムツパ ック	H. 16 / 4 ~	CBA-NZE121	1NZ-FE	①	D					FF	
2WD XS150 S EDITION	5ト ア ムツパ ック	H. 16 / 4 ~	CBA-NZE121	1NZ-FE	①	D					FF	
2WD XS150 G EDITION	5ト ア ムツパ ック	H. 16 / 4 ~	CBA-NZE121	1NZ-FE	①	D					FF	
4WD XS150	5ト ア ムツパ ック	H. 16 / 4 ~	CBA-NZE124	1NZ-FE	①	C					4WD	
4WD XS150 S EDITION	5ト ア ムツパ ック	H. 16 / 4 ~	CBA-NZE124	1NZ-FE	①	C					4WD	
4WD XS150 G EDITION	5ト ア ムツパ ック	H. 16 / 4 ~	CBA-NZE124	1NZ-FE	①	C					4WD	
2WD RS180	5ト ア ムツパ ック	H. 14 / 9 ~ H. 16 / 4	TA-ZZE123	2ZZ-GE	①	B					FF	
2WD XS180	5ト ア ムツパ ック	H. 14 / 9 ~ H. 16 / 4	CBA-ZZE122	1ZZ-FE	①	C					FF	
4WD XS180	5ト ア ムツパ ック	H. 14 / 9 ~ H. 16 / 4	CBA-ZZE124	1ZZ-FE	①	C					FF	
2WD XS150	5ト ア ムツパ ック	H. 14 / 9 ~ H. 16 / 4	CBA-NZE121	1NZ-FE	①	C					FF	
2WD XS150 S EDITION	5ト ア ムツパ ック	H. 14 / 9 ~ H. 16 / 4	CBA-NZE121	1NZ-FE	①	C					FF	
2WD XS150 G EDITION	5ト ア ムツパ ック	H. 14 / 9 ~ H. 16 / 4	CBA-NZE121	1NZ-FE	①	C					FF	
4WD XS150	5ト ア ムツパ ック	H. 14 / 9 ~ H. 16 / 4	CBA-NZE124	1NZ-FE	①	C					4WD	
4WD XS150 S EDITION	5ト ア ムツパ ック	H. 14 / 9 ~ H. 16 / 4	CBA-NZE124	1NZ-FE	①	C					4WD	
4WD XS150 G EDITION	5ト ア ムツパ ック	H. 14 / 9 ~ H. 16 / 4	CBA-NZE124	1NZ-FE	①	C					4WD	
2WD XS180	5ト ア ムツパ ック	H. 14 / 9 ~ H. 16 / 3	UA-ZZE122	1ZZ-FE	①	C					FF	
4WD XS180	5ト ア ムツパ ック	H. 14 / 9 ~ H. 16 / 3	UA-ZZE124	1ZZ-FE	①	C					FF	
2WD XS150	5ト ア ムツパ ック	H. 14 / 9 ~ H. 16 / 3	UA-NZE121	1NZ-FE	①	C					FF	
2WD XS150 S EDITION	5ト ア ムツパ ック	H. 14 / 9 ~ H. 16 / 3	UA-NZE121	1NZ-FE	①	C					FF	
2WD XS150 G EDITION	5ト ア ムツパ ック	H. 14 / 9 ~ H. 16 / 3	UA-NZE121	1NZ-FE	①	C					FF	
4WD XS150	5ト ア ムツパ ック	H. 14 / 9 ~ H. 16 / 3	UA-NZE124	1NZ-FE	①	C					4WD	
4WD XS150 S EDITION	5ト ア ムツパ ック	H. 14 / 9 ~ H. 16 / 3	UA-NZE124	1NZ-FE	①	C					4WD	
4WD XS150 G EDITION	5ト ア ムツパ ック	H. 14 / 9 ~ H. 16 / 3	UA-NZE124	1NZ-FE	①	C					4WD	
RS180	5ト ア ムツパ ック	H. 13 / 1 ~ H. 14 / 9	TA-ZZE123	2ZZ-GE	①	B					FF	
RS180 S EDITION	5ト ア ムツパ ック	H. 13 / 1 ~ H. 14 / 9	TA-ZZE123	2ZZ-GE	①	B					FF	
2WD XS150	5ト ア ムツパ ック	H. 13 / 1 ~ H. 14 / 9	TA-NZE121	1NZ-FE	①	A					FF	
2WD XS150 S EDITION	5ト ア ムツパ ック	H. 13 / 1 ~ H. 14 / 9	TA-NZE121	1NZ-FE	①	A					FF	
2WD XS150 G EDITION	5ト ア ムツパ ック	H. 13 / 1 ~ H. 14 / 9	TA-NZE121	1NZ-FE	①	A					FF	
4WD XS150	5ト ア ムツパ ック	H. 13 / 1 ~ H. 14 / 9	TA-NZE124	1NZ-FE	①	A					4WD	
4WD XS150 S EDITION	5ト ア ムツパ ック	H. 13 / 1 ~ H. 14 / 9	TA-NZE124	1NZ-FE	①	A					4WD	
4WD XS150 G EDITION	5ト ア ムツパ ック	H. 13 / 1 ~ H. 14 / 9	TA-NZE124	1NZ-FE	①	A					4WD	