

車種名	年式	型式	管理No.
カローラフィールダー	H.12/ 9～現在	TA-NZE121G	ト-124

04/08 作成

ハイブリッドナビゲーション適合早見一覧

ADDZEST

車両型式	年式	エンジン型式	接続ユニット	難易度	備考
CBA-NZE121G,124G	H.16/ 3～現在	1NZ-FE	エンジンコントロールユニット	難・●・易	
CBA-ZZE124G	H.16/ 3～現在	1ZZ-FE	エンジンコントロールユニット	難・●・易	
UA-NZE121G,124G	H.14/ 9～H.16/ 3	1NZ-FE	エンジンコントロールユニット	難・●・易	
UA-ZZE122G	H.14/ 9～現在	1ZZ-FE	エンジンコントロールユニット	難・●・易	
UA-ZZE124G	H.14/ 9～H.16/ 3	1ZZ-FE	エンジンコントロールユニット	難・●・易	
TA-NZE121G,124G	H.12/ 9～H.14/ 9	1NZ-FE	エンジンコントロールユニット	難・●・易	
TA-ZZE122G,124G	H.12/ 9～H.14/ 9	1ZZ-FE	エンジンコントロールユニット	難・●・易	
TA-ZZE123G	H.12/ 9～現在	2ZZ-GE	エンジンコントロールユニット	難・●・易	
KE-CE121G	H.12/ 9～H.16/ 4	3C-E	エンジンコントロールユニット	難・●・易	

※詳しくは、本資料の最終ページの車両グレード別ハイブリッドナビゲーション適合一覧をご参照ください。

車速信号取出しユニット位置

ADDZEST

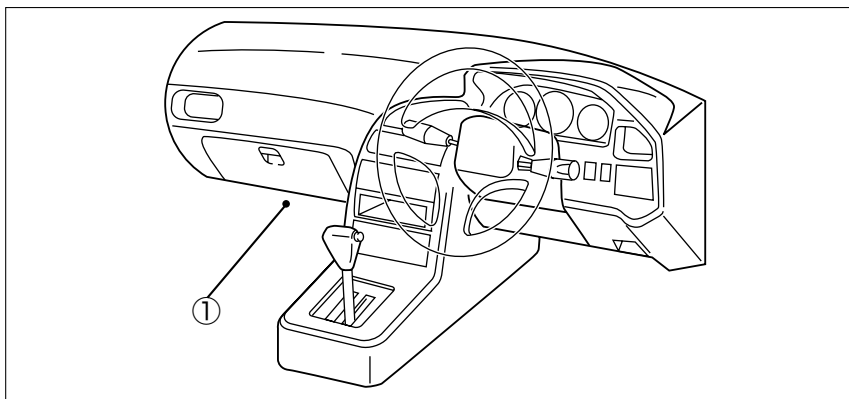

① エンジンコントロールユニット

① エンジンコントロールユニット

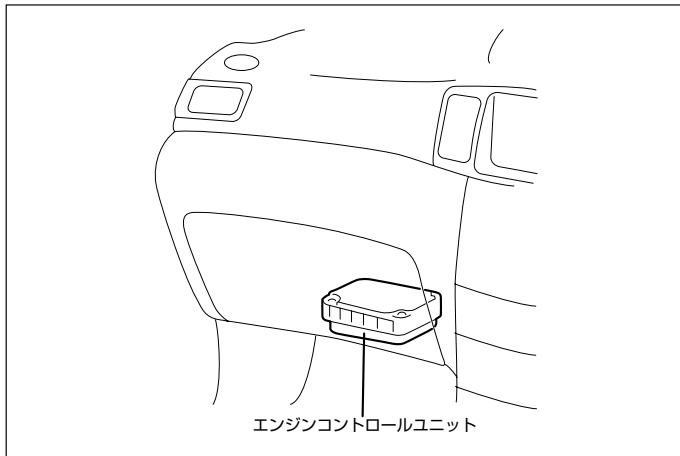

(1) エンジンコントロールカバーの2ヶ所のクリップを取外し、カバーのフタを開けます。

◆車速信号用コネクタ接続位置と線材色

- ◇ 1NZ-FE (H.12/ 9~H.14/ 9)
- ◇ 3C-E (H.12/ 9~H.16/ 4)

- ◇ 1ZZ-FE (H.12/ 9~H.14/ 9)
- ◇ 2ZZ-GE (H.12/ 9~H.14/ 9)
- ◇ 1ZZ-FE・MT車 (H.14/ 9~)

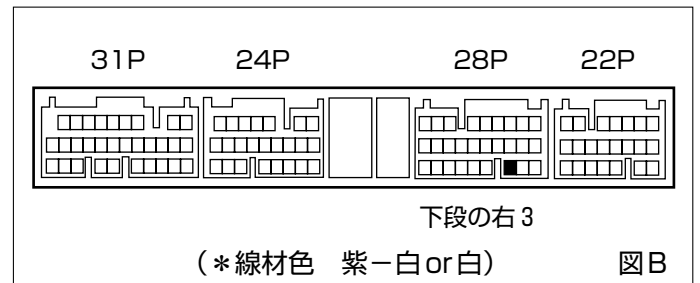
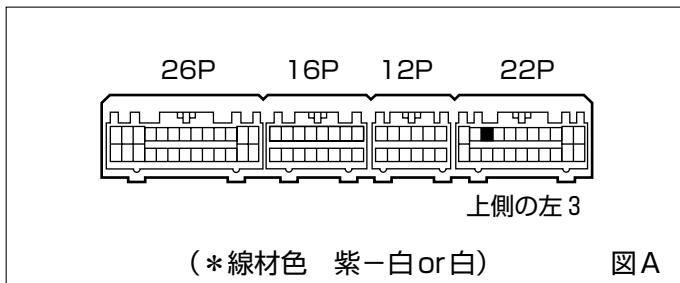

- ◇ 1NZ-FE FF・AT車 (H.16/ 4~)
- ◇ 1NZ-FE (H.14/ 9~H.16/ 4)
- ◇ 1ZZ-FE・AT車 (H.14/ 9~)

- ◇ 2ZZ-GE (H.14/ 9~)

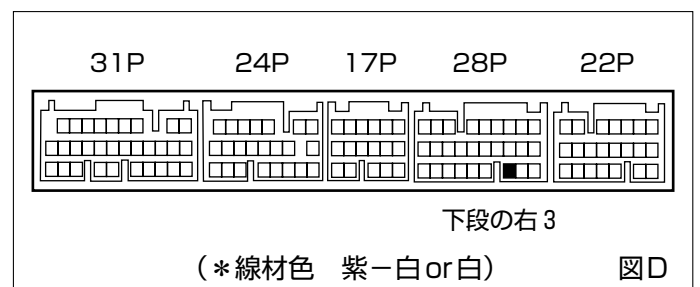
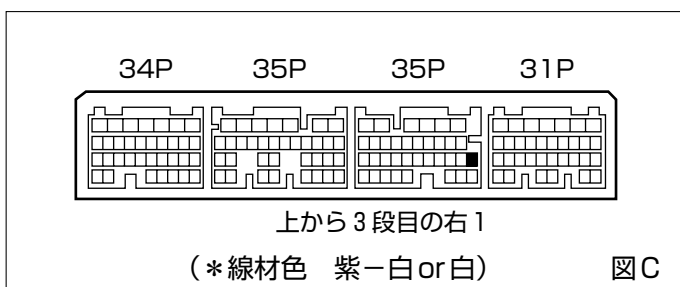

- ◇ 1NZ-FE FF・AT車 (H.16/ 4~)

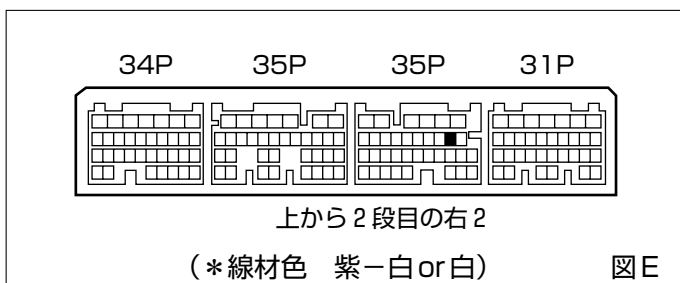

●線材色はあくまで目安にして下さい。

オーディオの取外し要領

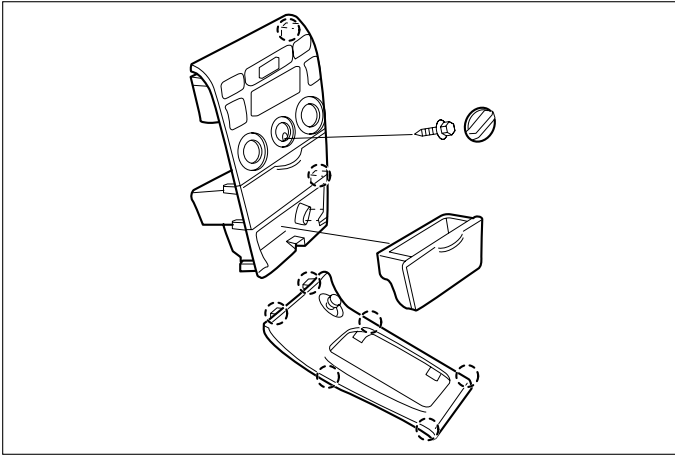

- (1) 灰皿を外し、シフトカバーを取外します。
- (2) ヒーターコントロールレバーノブ（センター）を外し、取付ビス1本を取外し、ヒーターコントロールA'ssyを取外します。

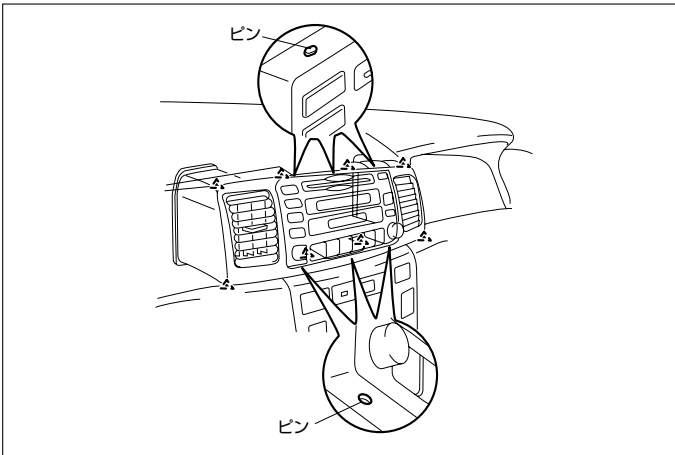

- (3) ピンのかん合6ヶ所を外し、インストルメントクラスターパネルを取外します。
- (4) オーディオA'ssy（下側ビス4本）を取外します。

◆オーディオカプラ

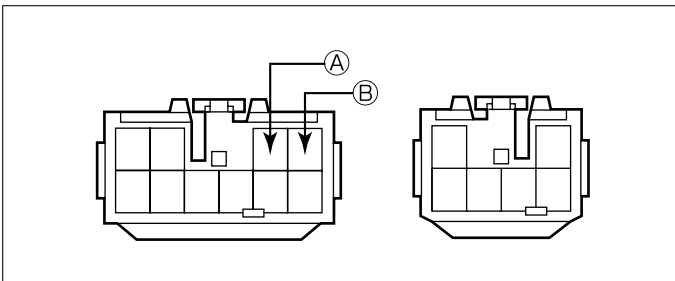

- Ⓐ：ACC電源⊕（*線材色 空色or灰）
 Ⓑ：バックアップ電源⊕（*線材色 青-黄）

バック信号接続要領

◆リアコンビネーションランプ

- Ⓒ：バックランプ電源⊕（*線材色 赤-黒）

メーカー	車名	年式	車種型式	エンジン型式	車速信号1		車速信号2		車速信号3		駆動方式	備考		
					エンジンコントロール		位置	形状	位置	形状			位置	形状
					位置	形状								
TOYOTA	加-71イ-84-(NZE121G)													
グレード	車輛タイプ													
2WD 1800 Z AEROTOUER	5トアワゴン	H.16 / 4 ~	TA-ZZE123G	2ZZ-GE	①	D					FF			
2WD 1800 S(5速マニュアル)	5トアワゴン	H.16 / 4 ~	TA-ZZE122G	1ZZ-FE	①	B & C					FF			
2WD 1800 S(Super ECT)	5トアワゴン	H.16 / 4 ~	CBA-ZZE122G	1ZZ-FE	①	B & C					FF			
4WD 1800 S	5トアワゴン	H.16 / 4 ~	CBA-ZZE124G	1ZZ-FE	①	B & C					7M3144WD			
2WD 1500 X	5トアワゴン	H.16 / 4 ~	CBA-NZE121G	1NZ-FE	①	C & E					FF			
2WD 1500 X G EDITION	5トアワゴン	H.16 / 4 ~	CBA-NZE121G	1NZ-FE	①	C & E					FF			
4WD 1500 X	5トアワゴン	H.16 / 4 ~	CBA-NZE124G	1NZ-FE	①	C					7M3144WD			
4WD 1500 X G EDITION	5トアワゴン	H.16 / 4 ~	CBA-NZE124G	1NZ-FE	①	C					7M3144WD			
2WD 1800 Z AEROTOUER	5トアワゴン	H.14 / 9 ~ H.16 / 4	TA-ZZE123G	2ZZ-GE	①	D					FF			
4WD 1800 S	5トアワゴン	H.16 / 3 ~ H.16 / 4	CBA-ZZE124G	1ZZ-FE	①	B & C					7M3144WD			
2WD 1500 X	5トアワゴン	H.16 / 3 ~ H.16 / 4	CBA-NZE121G	1NZ-FE	①	C					FF			
2WD 1500 X G EDITION	5トアワゴン	H.16 / 3 ~ H.16 / 4	CBA-NZE121G	1NZ-FE	①	C					FF			
4WD 1500 X	5トアワゴン	H.16 / 3 ~ H.16 / 4	CBA-NZE124G	1NZ-FE	①	C					7M3144WD			
4WD 1500 X G EDITION	5トアワゴン	H.16 / 3 ~ H.16 / 4	CBA-NZE124G	1NZ-FE	①	C					7M3144WD			
2WD 1800 S	5トアワゴン	H.14 / 9 ~ H.16 / 4	UA-ZZE122G	1ZZ-FE	①	B & C					FF			
4WD 1800 S	5トアワゴン	H.14 / 9 ~ H.16 / 3	UA-ZZE124G	1ZZ-FE	①	B & C					7M3144WD			
2WD 1500 X	5トアワゴン	H.14 / 9 ~ H.16 / 3	UA-NZE121G	1NZ-FE	①	C					FF			
2WD 1500 X G EDITION	5トアワゴン	H.14 / 9 ~ H.16 / 3	UA-NZE121G	1NZ-FE	①	C					FF			
4WD 1500 X	5トアワゴン	H.14 / 9 ~ H.16 / 3	UA-NZE124G	1NZ-FE	①	C					7M3144WD			
4WD 1500 X G EDITION	5トアワゴン	H.14 / 9 ~ H.16 / 3	UA-NZE124G	1NZ-FE	①	C					7M3144WD			
2WD 2.27イ-セ-ル X	5トアワゴン	H.14 / 9 ~ H.16 / 4	KE-CE121G	3C-E	①	A					FF			
2WD 2.27イ-セ-ル X G EDITION	5トアワゴン	H.14 / 9 ~ H.16 / 4	KE-CE121G	3C-E	①	A					FF			
2WD 1500 X	5トアワゴン	H.13 / 10 ~ H.14 / 9	TA-NZE121G	1NZ-FE	①	A					FF			
2WD 1500 X G EDITION	5トアワゴン	H.13 / 10 ~ H.14 / 9	TA-NZE121G	1NZ-FE	①	A					FF			
2WD 1800 S	5トアワゴン	H.13 / 10 ~ H.14 / 9	TA-ZZE122G	1ZZ-FE	①	A					FF			
2WD 1800 Z AEROTOUER	5トアワゴン	H.13 / 10 ~ H.14 / 9	TA-ZZE123G	2ZZ-GE	①	B					FF			
2WD 2.27イ-セ-ル X	5トアワゴン	H.13 / 10 ~ H.14 / 9	KE-CE121G	3C-E	①	A					FF			
2WD 2.27イ-セ-ル X G EDITION	5トアワゴン	H.13 / 10 ~ H.14 / 9	KE-CE121G	3C-E	①	A					FF			
4WD 1500 X	5トアワゴン	H.13 / 10 ~ H.14 / 9	TA-NZE124G	1NZ-FE	①	A					7M3144WD			
4WD 1500 X G EDITION	5トアワゴン	H.13 / 10 ~ H.14 / 9	TA-NZE124G	1NZ-FE	①	A					7M3144WD			
4WD 1800 S	5トアワゴン	H.13 / 10 ~ H.14 / 9	TA-ZZE124G	1ZZ-FE	①	A					7M3144WD			
2WD 1800 Z AEROTOUER	5トアワゴン	H.12 / 9 ~ H.13 / 10	TA-ZZE123G	2ZZ-GE	①	B					FF			
2WD 1800 S	5トアワゴン	H.12 / 9 ~ H.13 / 10	TA-ZZE122G	1ZZ-FE	①	A					FF			
4WD 1800 S	5トアワゴン	H.12 / 9 ~ H.13 / 10	TA-ZZE124G	1ZZ-FE	①	A					7M3144WD			
2WD 1500 X G EDITION	5トアワゴン	H.12 / 9 ~ H.13 / 10	TA-NZE121G	1NZ-FE	①	A					FF			
4WD 1500 X G EDITION	5トアワゴン	H.12 / 9 ~ H.13 / 10	TA-NZE124G	1NZ-FE	①	A					7M3144WD			
2WD 2.27イ-セ-ル X G EDITION	5トアワゴン	H.12 / 9 ~ H.13 / 10	KE-CE121G	3C-E	①	A					FF			
2WD 1500 X	5トアワゴン	H.12 / 9 ~ H.13 / 10	TA-NZE121G	1NZ-FE	①	A					FF			
4WD 1500 X	5トアワゴン	H.12 / 9 ~ H.13 / 10	TA-NZE124G	1NZ-FE	①	A					7M3144WD			
2WD 2.27イ-セ-ル X	5トアワゴン	H.12 / 9 ~ H.13 / 10	KE-CE121G	3C-E	①	A					FF			