

車種名	年式	型式	管理No.
カムリ/カムリグロシア	H. 8/12 ~ H.14/ 5	E-SXV20	ト・91

03/03 作成

ハイブリッドナビゲーション適合早見一覧

ADDZEST

車両型式	年式	エンジン型式	接続ユニット	難易度	備考
GF-SXV25	H.11/ 8 ~ H.13/ 9	5S-FE	エンジンコントロールユニット	難・易	
GF-SXV20,20W	H.10/ 8 ~ H.14/ 5	5S-FE	エンジンコントロールユニット	難・易	
GF-SXV25,25W	H.10/ 8 ~ H.14/ 5	5S-FE	エンジンコントロールユニット	難・易	
GF-MCV21,21W	H.10/ 8 ~ H.14/ 5	2MZ-FE	エンジンコントロールユニット	難・易	
GF-MCV25W	H.10/ 8 ~ H.14/ 5	2MZ-FE	エンジンコントロールユニット	難・易	
E-SXV20,20W	H. 9/ 5 ~ H.10/ 8	5S-FE	エンジンコントロールユニット	難・易	
E-SXV25,25W	H. 9/ 5 ~ H.10/ 8	5S-FE	エンジンコントロールユニット	難・易	
E-MCV21,21W	H. 8/12 ~ H.10/ 8	2MZ-FE	エンジンコントロールユニット	難・易	
E-MCV25W	H. 8/12 ~ H.10/ 8	2MZ-FE	エンジンコントロールユニット	難・易	

詳しくは、本資料の最終ページの車両グレード別ハイブリッドナビゲーション適合一覧をご参照ください。

H.11/18のマイナーチェンジでカムリ（4ドアセダン）カムリグロシア（ステーションワゴン）に車種名が区別。

車速信号取出しユニット位置

ADDZEST

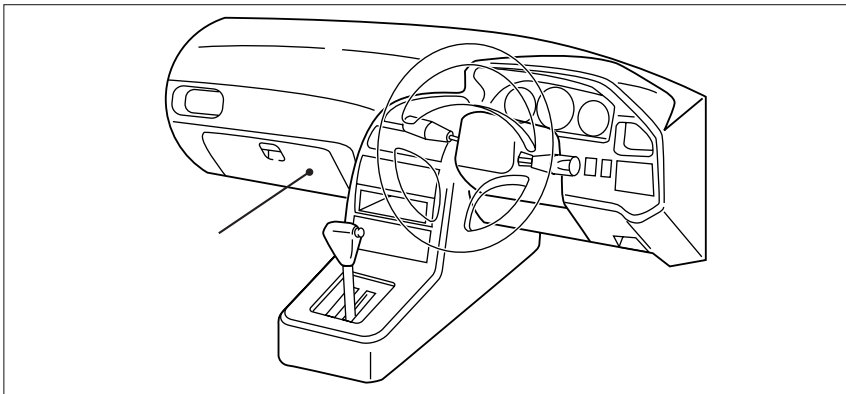

エンジンコントロールユニット

エンジンコントロールユニット

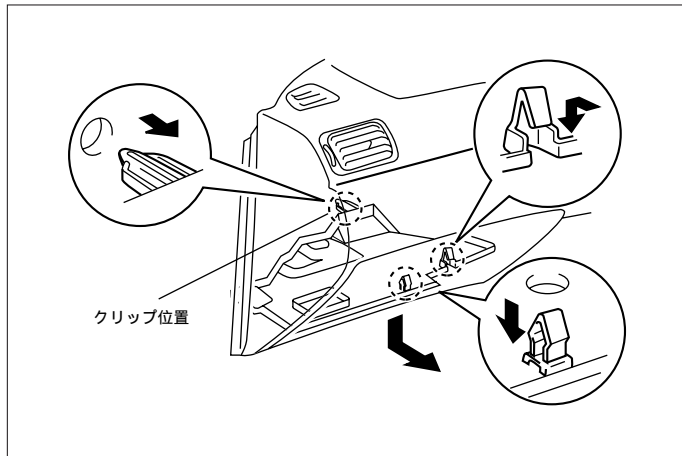

(1) インstrumentパネルアンダーカバー(LH)を取外します。

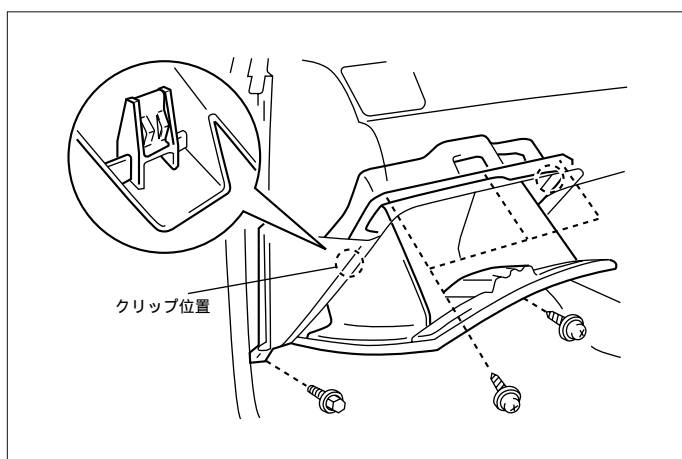

(2) グローブボックスA ssyを取外します。

車速信号用コネクター接続位置と線材色

5S-FE

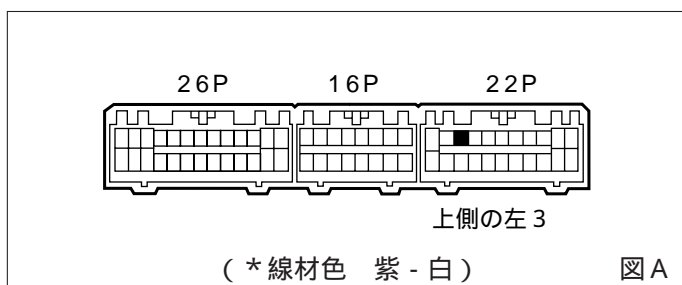

2MZ-FE

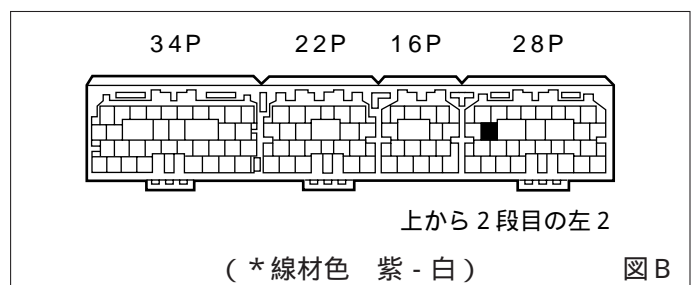

線材色はあくまで目安にして下さい。

オーディオの取外し要領

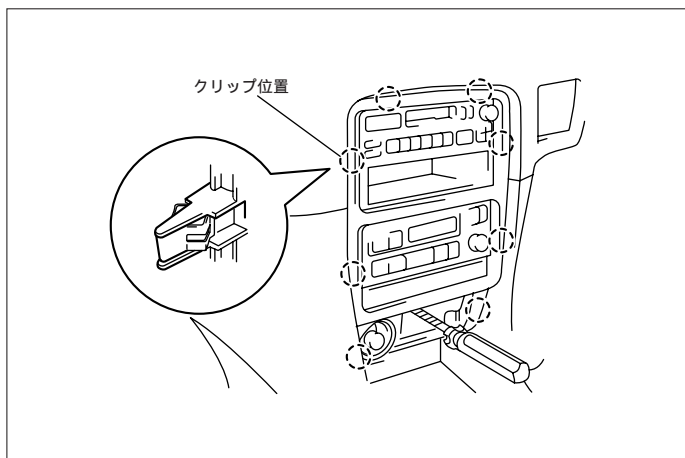

- (1) 灰皿を取外します。
- (2) インストルメントセンターパネルを取外します。
- (3) オーディオA ssyを取外します。

オーディオカブラ

カセット一体AM/FM ETラジオ

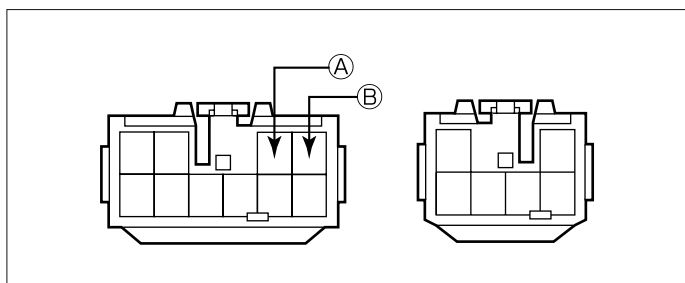

- Ⓐ : ACC電源⊕ (*線材色 灰)
- Ⓑ : バックアップ電源⊕ (*線材色 青 - 黄)

バック信号接続要領

リアコンビネーションランプ

セダン

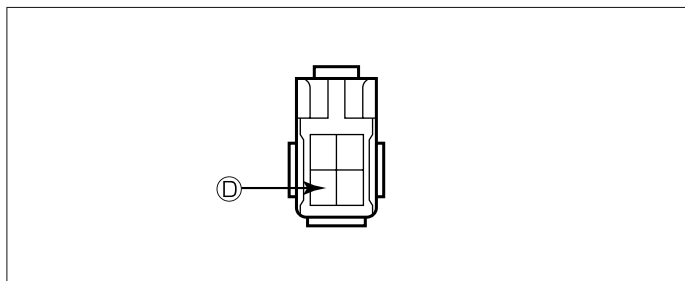

- Ⓓ : バックランプ電源⊕ (*線材色 赤 - 黒)

ワゴン

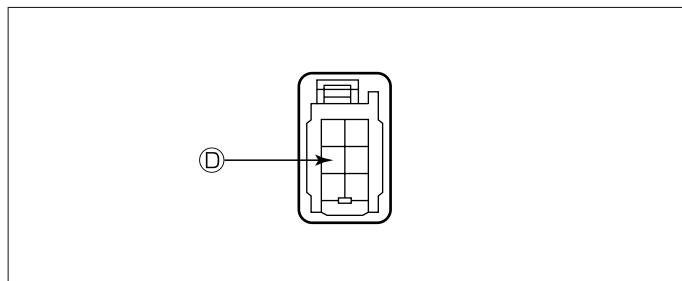

- Ⓓ : バックランプ電源⊕ (*線材色 赤 - 黒)

メーカー	車名	年式	車種型式	エンジン型式	車速信号1		車速信号2		車速信号3		駆動方式	備考		
					エンジンコントロール		位置	形状	位置	形状			位置	形状
					位置	形状								
TOYOTA	加判(SXV20)													
グレード	車種タイプ													
2.5Four	アセーション	H.11/8~H.14/5	GF-MCV25W	2MZ-FE		B						フルタイム4WD		
2.5Four	アセーション	H.11/8~H.14/5	GF-MCV25W	2MZ-FE		B						フルタイム4WD		
2.5Four	Gレジャー	H.11/8~H.14/5	GF-MCV25W	2MZ-FE		B						フルタイム4WD		
2.5Four	Vレジャー	H.11/8~H.14/5	GF-MCV25W	2MZ-FE		B						フルタイム4WD		
2.2Four	アセーション	H.11/8~H.14/5	GF-SXV25W	5S-FE		A						フルタイム4WD		
2.2Four	アセーション	H.11/8~H.14/5	GF-SXV25W	5S-FE		A						フルタイム4WD		
2.2Four	Gレジャー	H.11/8~H.14/5	GF-SXV25W	5S-FE		A						フルタイム4WD		
2.2Four	Vレジャー	H.11/8~H.14/5	GF-SXV25W	5S-FE		A						フルタイム4WD		
2.5	アセーション	H.11/8~H.14/5	GF-MCV21W	2MZ-FE		B						FF		
2.5	アセーション	H.11/8~H.14/5	GF-MCV21W	2MZ-FE		B						FF		
2.5	Gレジャー	H.11/8~H.14/5	GF-MCV21W	2MZ-FE		B						FF		
2.5	Vレジャー	H.11/8~H.14/5	GF-MCV21W	2MZ-FE		B						FF		
2.2	アセーション	H.11/8~H.14/5	GF-SXV20W	5S-FE		A						FF		
2.2	アセーション	H.11/8~H.14/5	GF-SXV20W	5S-FE		A						FF		
2.2	Gレジャー	H.11/8~H.14/5	GF-SXV20W	5S-FE		A						FF		
2.2	Vレジャー	H.11/8~H.14/5	GF-SXV20W	5S-FE		A						FF		
2.5Four	アセーション	H.10/8~H.11/8	GF-MCV25W	2MZ-FE		B						フルタイム4WD		
2.5Four	Gレジャー	H.10/8~H.11/8	GF-MCV25W	2MZ-FE		B						フルタイム4WD		
2.5Four	Sレジャー	H.10/8~H.11/8	GF-MCV25W	2MZ-FE		B						フルタイム4WD		
2.2Four	アセーション	H.10/8~H.11/8	GF-SXV25W	5S-FE		A						フルタイム4WD		
2.2Four	Gレジャー	H.10/8~H.11/8	GF-SXV25W	5S-FE		A						フルタイム4WD		
2.2Four	Sレジャー	H.10/8~H.11/8	GF-SXV25W	5S-FE		A						フルタイム4WD		
2.2Four	Vレジャー	H.10/8~H.11/8	GF-SXV25W	5S-FE		A						フルタイム4WD		
2.5	アセーション	H.10/8~H.11/8	GF-MCV21W	2MZ-FE		B						FF		
2.5	Gレジャー	H.10/8~H.11/8	GF-MCV21W	2MZ-FE		B						FF		
2.5	Sレジャー	H.10/8~H.11/8	GF-MCV21W	2MZ-FE		B						FF		
2.2	アセーション	H.10/8~H.11/8	GF-SXV20W	5S-FE		A						FF		
2.2	Gレジャー	H.10/8~H.11/8	GF-SXV20W	5S-FE		A						FF		
2.2	Sレジャー	H.10/8~H.11/8	GF-SXV20W	5S-FE		A						FF		
2.2	Vレジャー	H.10/8~H.11/8	GF-SXV20W	5S-FE		A						FF		
2.5Four	アセーション	H.9/5~H.10/8	E-MCV25W	2MZ-FE		B						フルタイム4WD		
2.2Four	アセーション	H.9/5~H.10/8	E-SXV25W	5S-FE		A						フルタイム4WD		
2.5	アセーション	H.8/10~H.10/8	E-MCV21W	2MZ-FE		B						FF		
2.2	アセーション	H.8/10~H.10/8	E-SXV20W	5S-FE		A						FF		

メーカー	車名	年式	車種型式	エンジン型式	車速信号1		車速信号2		車速信号3		駆動方式	備考		
					エンジンコントロール		位置	形状	位置	形状			位置	形状
					位置	形状								
TOYOTA	加判(SXV20)													
グレード	車種タイプ													
2.5	4ドアセダン	H.11/8~H.13/9	GF-MCV21	2MZ-FE		B						FF		
2.5	Gレジャー	H.11/8~H.13/9	GF-MCV21	2MZ-FE		B						FF		
2.5	Vレジャー	H.11/8~H.13/9	GF-MCV21	2MZ-FE		B						FF		
2.2	4ドアセダン	H.11/8~H.13/9	GF-SXV20	5S-FE		A						FF		
2.2	Gレジャー	H.11/8~H.13/9	GF-SXV20	5S-FE		A						FF		
2.2	Vレジャー	H.11/8~H.13/9	GF-SXV20	5S-FE		A						FF		
2.2Four	4ドアセダン	H.11/8~H.13/9	GF-SXV25	5S-FE		A						フルタイム4WD		
2.2Four	Gレジャー	H.11/8~H.13/9	GF-SXV25	5S-FE		A						フルタイム4WD		
2.2Four	Vレジャー	H.11/8~H.13/9	GF-SXV25	5S-FE		A						フルタイム4WD		
2.5	4ドアセダン	H.10/8~H.11/8	GF-MCV21	2MZ-FE		B						FF		
2.5	Gレジャー	H.10/8~H.11/8	GF-MCV21	2MZ-FE		B						FF		
2.2	4ドアセダン	H.10/8~H.11/8	GF-SXV20	5S-FE		A						FF		
2.2	Gレジャー	H.10/8~H.11/8	GF-SXV20	5S-FE		A						FF		
2.2	Vレジャー	H.10/8~H.11/8	GF-SXV20	5S-FE		A						FF		
2.5	4ドアセダン	H.8/10~H.10/8	E-MCV21	2MZ-FE		B						FF		
2.2	4ドアセダン	H.8/10~H.10/8	E-SXV20	5S-FE		A						FF		