

車種名	年式	型式	管理No.
ワゴンR	H. 5/ 9 ~ H.10/10	E-CT21S	ス-11

00/11 作成

ハイブリッドナビゲーション適合早見一覧 ADDZEST

車両型式	年式	エンジン型式	接続ユニット	難易度	備考
E-CT51S,CV51S	H. 9/ 4 ~ H.10/10	F6A EPI ターボ	エンジンコントロールユニット	難・・易	
E-CT51S,CV51S	H. 9/ 4 ~ H.10/10	K6A EPI	エンジンコントロールユニット	難・・易	
E-CT21S,CV21S	H. 7/10 ~ H.10/10	F6A EPI ターボ	エンジンコントロールユニット	難・・易	
E-CT21S,CV21S	H. 7/10 ~ H.10/10	F6A EPI	エンジンコントロールユニット	難・・易	
E-CT21S,CV21S	H. 5/ 9 ~ H. 7/10	F6A EPI	エンジンコントロールユニット	難・・易	MT車のみ可
E-CT21S,CV21S	H. 7/ 2 ~ H. 9/10	F6A EPI ターボ	エンジンコントロールユニット	難・・易	MT車のみ可
	H. 5/ 9 ~ H. 9/ 4		パワーステアリングユニット	難・・▶易	
	H. 5/ 9 ~ H. 7/10	F6A EPI	メーター裏側	難◀・・易	

詳しくは、本資料の最終ページの車両グレード別ハイブリッドナビゲーション適合一覧をご参照ください。

車速信号取出しユニット位置 ADDZEST

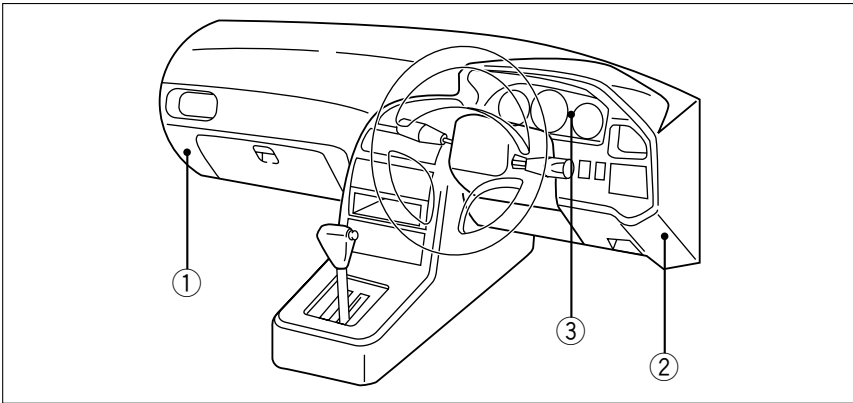

- エンジンコントロールユニット
- パワーステアリングユニット
- メーター裏側

車速信号接続要領 ADDZEST

①エンジンコントロールユニット

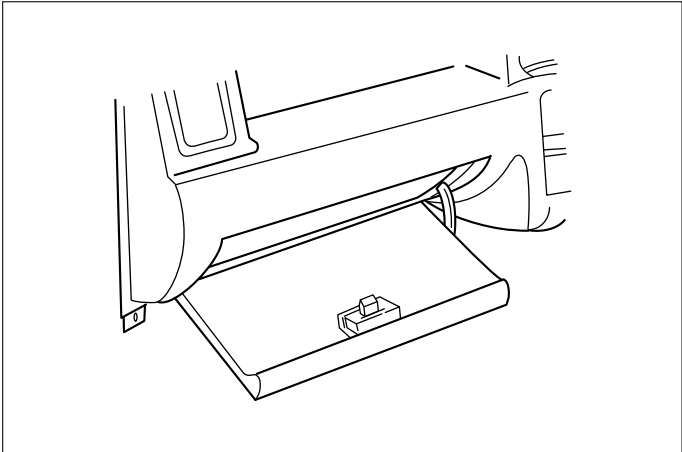

(1)グローブボックスを取外します。

*《無断複製禁止》本資料をADDZEST以外の製品に使用した場合に生じる全ての不具合については、当社は一切の責任を負いません。

スズキ

車速信号用コネクタ接続位置と線材色

F6A EPI・MT車 (H. 5/ 9~H. 7/10)

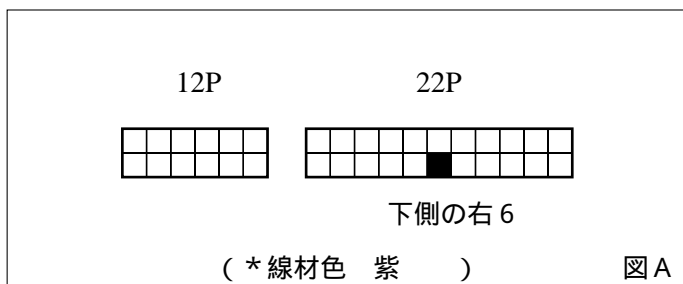

F6A EPI ターボ・MT車 (H. 7/ 2~H. 7/10)

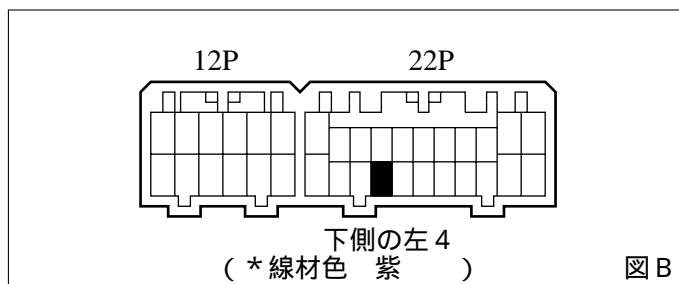

F6A EPI・MT車 (H. 7/10~H.10/10)

K6A EPI・MT車

F6A EPI インタークーラターボ・MT車 (H. 7/10~H.10/10)

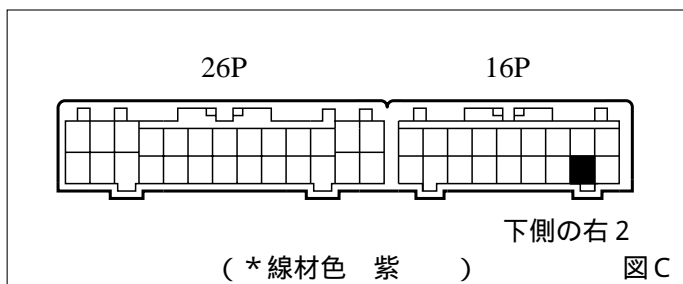

F6A EPI インタークーラターボ・AT車 (H. 7/10~H.10/10)

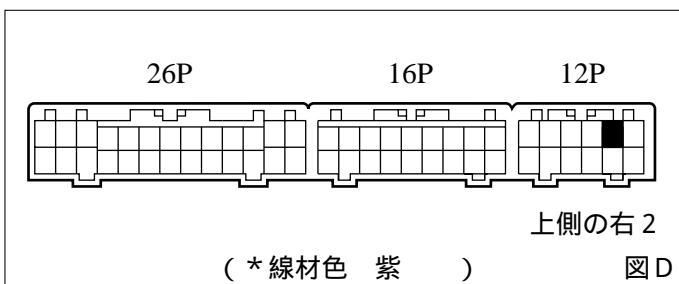

F6A EPI・AT車 (H. 7/10~H.10/10)

K6A EPI・AT車

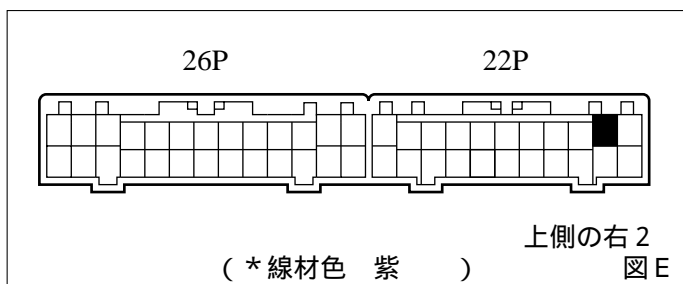

F6A EPI ターボ

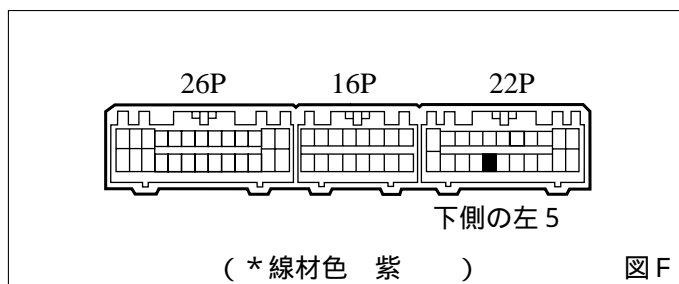

●線材色はあくまで目安にして下さい。

②パワーステアリングユニット

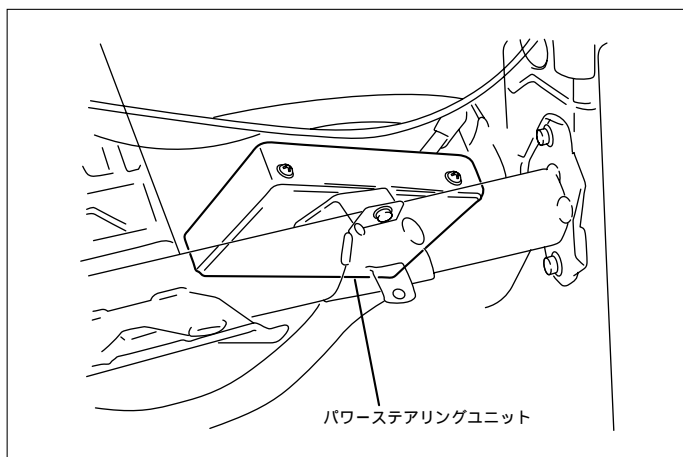

(1)インストルメントパネル右下の奥側にパワーステアリングユニットがあります。

車速信号用コネクタ接続位置と線材色

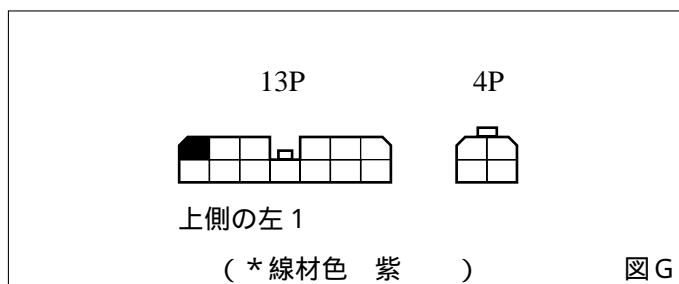

●線材色はあくまで目安にして下さい。

③メーター裏側

(H. 5/ 9~H. 7/10)

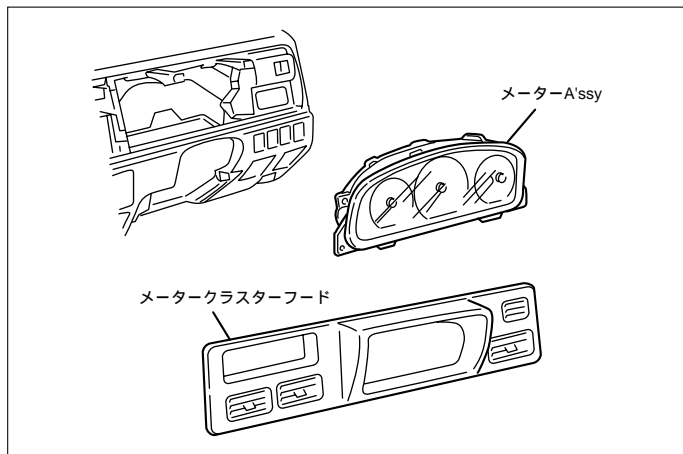

(1)メータークラスターフードを取外します。

(2)メーターA'ssyを取外します。
(コネクタ類を外します)

車速信号用コネクタ接続位置と線材色

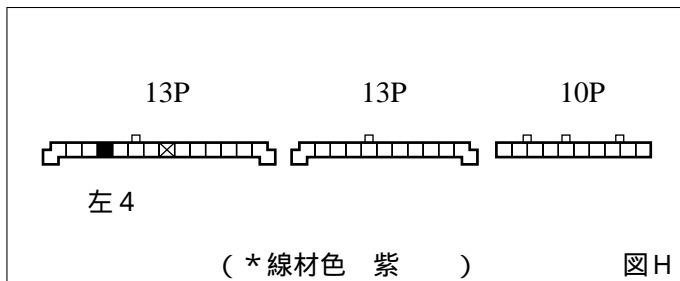

●線材色はあくまで目安にしてください。

オーディオの取外し要領

ADDZEST

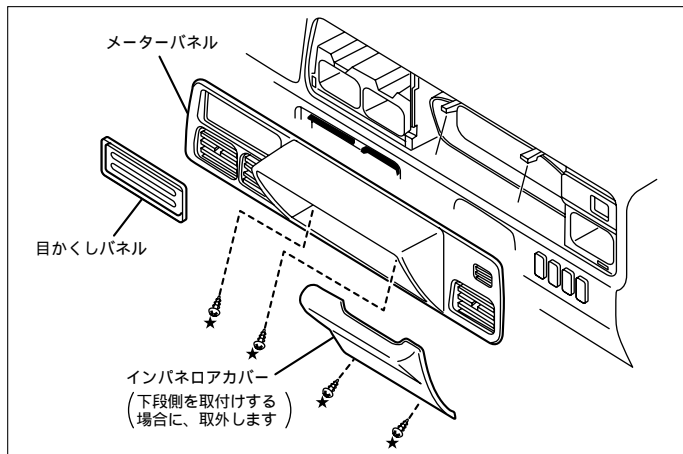

(1) 印ネジを外し、メーターパネル、インパネロワカバーを取外します。

(2)メーターパネルから目かくしパネルを外します。

オーディオコプラ

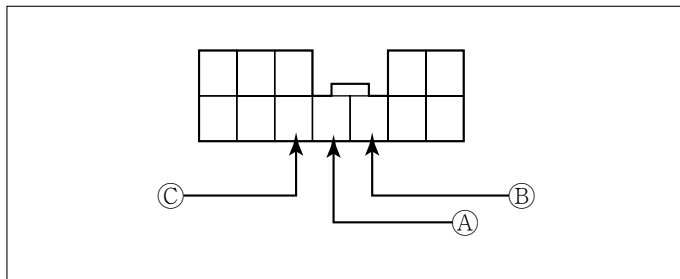

- Ⓐ : ACC電源⊕ (*線材色 白 - 黒)
- Ⓑ : バックアップ電源⊕ (*線材色 白)
- Ⓒ : イルミ電源⊕ (*線材色 赤 - 黄)

スズキ

バック信号接続要領

ADDZEST

リアコンビネーションランプ

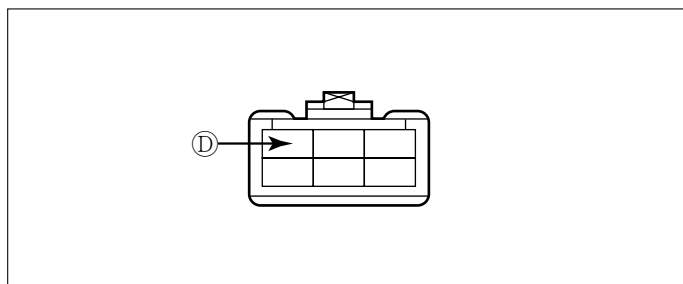

Ⓓ : バックアップ電源⊕ (*線材色 赤)

メーカー	車名 SUZUKI	年式	車種型式	エンジン型式	車速信号 1		車速信号 2		車速信号 3		駆動方式	備考
					エンジンコントロール		パワーステアリング		メーター裏側			
					位置	形状	位置	形状	位置	形状		
RC	3ド アゴン	H. 9/ 4 ~ H. 10/ 10	E-CT21S	F6A EPI		C & E					MR	
RG	3ド アゴン	H. 9/ 4 ~ H. 10/ 10	E-CT21S	F6A EPI		C & E					MR	
RGターボ	3ド アゴン	H. 9/ 4 ~ H. 10/ 10	E-CT21S	F6A EPI-T		C & E					MR	
RG-4S	3ド アゴン	H. 9/ 4 ~ H. 10/ 10	E-CV21S	F6A EPI		C & E					7MT/4WD	
RX	3ド アゴン	H. 9/ 4 ~ H. 10/ 10	E-CT51S	K6A EPI		C & E					MR	
LoFt	3ド アゴン	H. 9/ 4 ~ H. 10/ 10	E-CT51S	K6A EPI		C & E					MR	
RV	3ド アゴン	H. 9/ 4 ~ H. 10/ 10	E-CT21S	F6A EPI-T		C & D					MR	
RV 4WD	3ド アゴン	H. 9/ 4 ~ H. 10/ 10	E-CV21S	F6A EPI-T		C & D					7MT/4WD	
RS	3ド アゴン	H. 9/ 4 ~ H. 10/ 10	E-CT51S	K6A EPI-T		F					MR	
RS 4WD	3ド アゴン	H. 9/ 4 ~ H. 10/ 10	E-CV51S	K6A EPI-T		F					7MT/4WD	
FX	5ド アゴン	H. 9/ 4 ~ H. 10/ 10	E-CT51S	K6A EPI		C & E					MR	
FX 4WD	5ド アゴン	H. 9/ 4 ~ H. 10/ 10	E-CV51S	K6A EPI		C & E					MR	
FT	5ド アゴン	H. 9/ 4 ~ H. 10/ 10	E-CT21S	F6A EPI		C & E					7MT/4WD	
FT 4WD	5ド アゴン	H. 9/ 4 ~ H. 10/ 10	E-CV21S	F6A EPI		C & E					7MT/4WD	
7MTFX	5ド アゴン	H. 9/ 11 ~ H. 10/ 10	E-CT51S	K6A EPI		C & E					MR	
7MTFX 4WD	5ド アゴン	H. 9/ 11 ~ H. 10/ 10	E-CV51S	K6A EPI		C & E					7MT/4WD	
7MTFT	5ド アゴン	H. 9/ 11 ~ H. 10/ 10	E-CT21S	F6A EPI-T		C & D					MR	
7MTFT 4WD	5ド アゴン	H. 9/ 11 ~ H. 10/ 10	E-CV21S	F6A EPI-T		C & D					7MT/4WD	
7MTA	5ド アゴン	H. 9/ 11 ~ H. 10/ 10	E-CT51S	K6A EPI		C & E					MR	
7MTA 4WD	5ド アゴン	H. 9/ 11 ~ H. 10/ 10	E-CV51S	K6A EPI		C & E					7MT/4WD	
7MTターボ	3ド アゴン	H. 9/ 11 ~ H. 10/ 10	E-CT21S	F6A EPI-T		C & D					MR	
7MTターボ 4WD	3ド アゴン	H. 9/ 11 ~ H. 10/ 10	E-CV21S	F6A EPI-T		C & D					7MT/4WD	
RA	3ド アゴン	H. 8/ 10 ~ H. 9/ 4	E-CT21S	F6A EPI		C & E					MR	
RG	3ド アゴン	H. 8/ 10 ~ H. 9/ 4	E-CT21S	F6A EPI		C & E		G			MR	
RG-4S	3ド アゴン	H. 8/ 10 ~ H. 9/ 4	E-CV21S	F6A EPI		C & E		G			7MT/4WD	
RX	3ド アゴン	H. 8/ 10 ~ H. 9/ 4	E-CT21S	F6A EPI		C & E		G			MR	
LoFt	3ド アゴン	H. 8/ 10 ~ H. 9/ 4	E-CT21S	F6A EPI		C & E		G			MR	
RT	3ド アゴン	H. 8/ 10 ~ H. 9/ 4	E-CT21S	F6Aターボ EPI		C & D		G			MR	
RT 4WD	3ド アゴン	H. 8/ 10 ~ H. 9/ 4	E-CV21S	F6Aターボ EPI		C & D		G			7MT/4WD	
RV	3ド アゴン	H. 8/ 10 ~ H. 9/ 4	E-CT21S	F6Aターボ EPI		C & D		G			MR	
RV 4WD	3ド アゴン	H. 8/ 10 ~ H. 9/ 4	E-CV21S	F6Aターボ EPI		C & D		G			7MT/4WD	
FG	5ド アゴン	H. 8/ 10 ~ H. 9/ 4	E-CT21S	F6A EPI		C & E		G			MR	
FX	5ド アゴン	H. 8/ 10 ~ H. 9/ 4	E-CT21S	F6A EPI		C & E		G			MR	
FX 4WD	5ド アゴン	H. 8/ 10 ~ H. 9/ 4	E-CV21S	F6A EPI		C & E		G			MR	
FT	5ド アゴン	H. 8/ 10 ~ H. 9/ 4	E-CT21S	F6Aターボ EPI		C & D		G			7MT/4WD	
FT 4WD	5ド アゴン	H. 8/ 10 ~ H. 9/ 4	E-CV21S	F6Aターボ EPI		C & D		G			7MT/4WD	
RA	ワゴン	H. 7/ 10 ~ H. 8/ 10	E-CT21S	F6A EPI		C & E					MR	
RG	ワゴン	H. 7/ 10 ~ H. 8/ 10	E-CT21S	F6A EPI		C & E		G			MR	
RG-4	ワゴン	H. 7/ 10 ~ H. 8/ 10	E-CV21S	F6A EPI		C & E		G			7MT/4WD	
RG-4S	ワゴン	H. 7/ 10 ~ H. 8/ 10	E-CV21S	F6A EPI		C & E		G			7MT/4WD	
RX	ワゴン	H. 7/ 10 ~ H. 8/ 10	E-CT21S	F6A EPI		C & E		G			MR	
LoFt	ワゴン	H. 7/ 10 ~ H. 8/ 10	E-CT21S	F6A EPI		C & E		G			MR	
RT	ワゴン	H. 7/ 10 ~ H. 8/ 10	E-CT21S	F6A EPI		C & E		G			MR	
RT 4WD	ワゴン	H. 7/ 10 ~ H. 8/ 10	E-CV21S	F6Aターボ EPI		C & D		G			7MT/4WD	
RV	ワゴン	H. 7/ 10 ~ H. 8/ 10	E-CT21S	F6Aターボ EPI		C & D		G			MR	
ターボ RT/S	ワゴン	H. 7/ 10 ~ H. 8/ 10	E-CT21S	F6Aターボ EPI		B (MT)		G		H	MR	
ターボ RT/S 7MT/4WD	ワゴン	H. 7/ 10 ~ H. 8/ 10	E-CT21S	F6Aターボ EPI		B (MT)		G		H	7MT/4WD	
ワゴン	ワゴン	H. 5/ 11 ~ H. 7/ 10	E-CT21S	F6A EPI		A (MT)		G		H	MR	
RA	ワゴン	H. 5/ 9 ~ H. 7/ 10	E-CT21S	F6A EPI		A (MT)				H	MR	
RG	ワゴン	H. 5/ 9 ~ H. 7/ 10	E-CT21S	F6A EPI		A (MT)		G		H	MR	
RX	ワゴン	H. 5/ 9 ~ H. 7/ 10	E-CT21S	F6A EPI		A (MT)		G		H	MR	
RG-4	ワゴン	H. 5/ 9 ~ H. 7/ 10	E-CV21S	F6A EPI		A (MT)		G		H	7MT/4WD	