

車種名	年式	型式	管理No.
ワゴンR	H.15/ 9～現在	UA-MH21S	ス-35

05/08 作成

ハイブリッドナビゲーション適合早見一覧 ADDZEST

車両型式	年式	エンジン型式	接続ユニット	難易度	備考
DBA-MH21S	H.16/12～現在	K6A DOHC VVT	オプションコネクター	難・●・易	
ABA-MH21S	H.16/ 3～現在	K6A DOHC Mターボ	オプションコネクター	難・●・易	
ABA-MH21S	H.16/ 3～現在	K6A DOHC Sターボ	オプションコネクター	難・●・易	
CBA-MH21S	H.16/ 3～現在	K6A DOHC VVT	オプションコネクター	難・●・易	
CBA-MH21S	H.16/ 3～現在	K6A DOHC DIターボ	オプションコネクター	難・●・易	
UA-MH21S	H.15/ 9～H.16/ 3	K6A DOHC VVT	オプションコネクター	難・●・易	
LA-MH21S	H.15/ 9～H.16/ 3	K6A DOHC Mターボ	オプションコネクター	難・●・易	
LA-MH21S	H.15/ 9～H.16/ 3	K6A DOHC Sターボ	オプションコネクター	難・●・易	
UA-MH21S	H.15/ 9～H.16/ 3	K6A DOHC DIターボ	オプションコネクター	難・●・易	

※詳しくは、本資料の最終ページの車両グレード別ハイブリッドナビゲーション適合一覧をご参照ください。

(ジャイロ感度調整について)

年式・ミッション	2DIN						1DIN		B.B NAVI				
	HDD NAVI	適合	HDD NAVI	適合	AV/NAVI	適合	CADIAS	適合	DVD Sナビ	適合	B.B NAVI	適合	
インダッシュ 1DIN パネル車	1DIN	×	×	×	×	×	×	×	×	×	×	×	
インダッシュ 1DIN パネル車 コラム AT	上段	MAX950HD MAX850HD MAX750HD MAX550HD (ジャイロ3)	○	MAX940HD MAX930HD MAX740HD MAX735HD MAX540HD (ジャイロ2)	○	MAX625 MAX430VD (ジャイロ1)	○	APC935VD (ジャイロ1)	○	NVS630VD (ジャイロ1)	○	NAX050HD NAX040HD (ジャイロ)	○
	下段											△※1	

※ 1. ローディングアウト時、ディスプレイ回転時。シフトレバー(R、N)に接触。

スズキ

車速信号取り出しユニット位置 ADDZEST

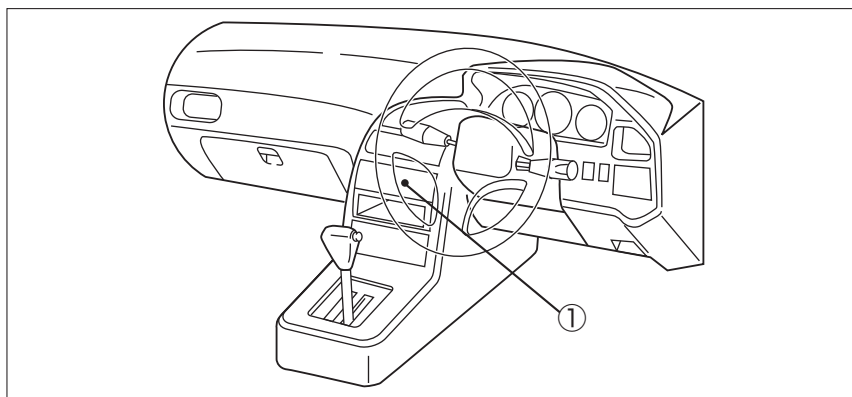

① オプションコネクター

① オプションコネクター

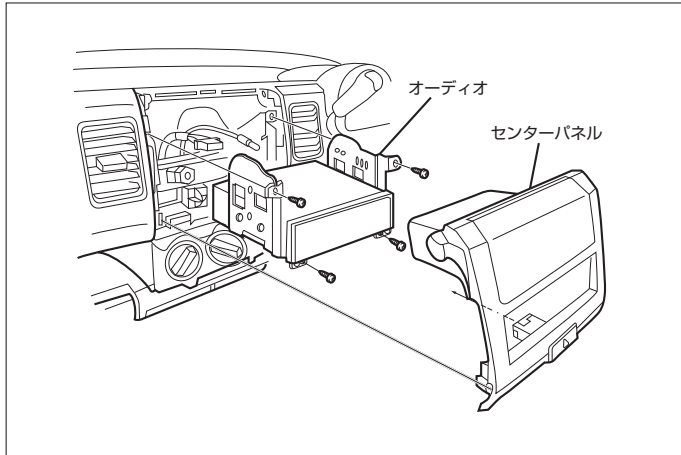

- (1) センターパネルを取外します。
- (2) オーディオA'ssyを取外します。

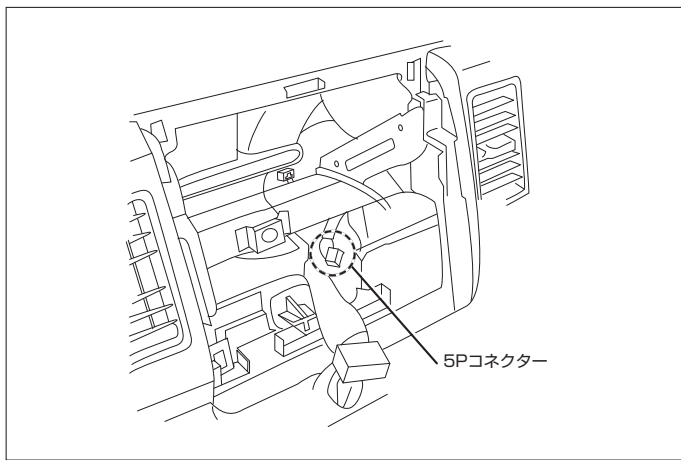

◆車速信号用コネクター接続位置と線材色

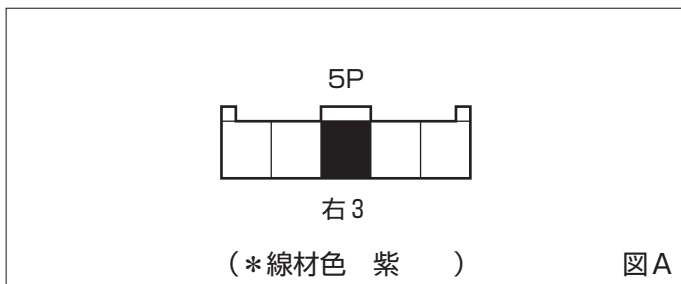

●線材色はあくまで目安にして下さい。

オーディオの取外し要領

(1) センターパネルを取外します。

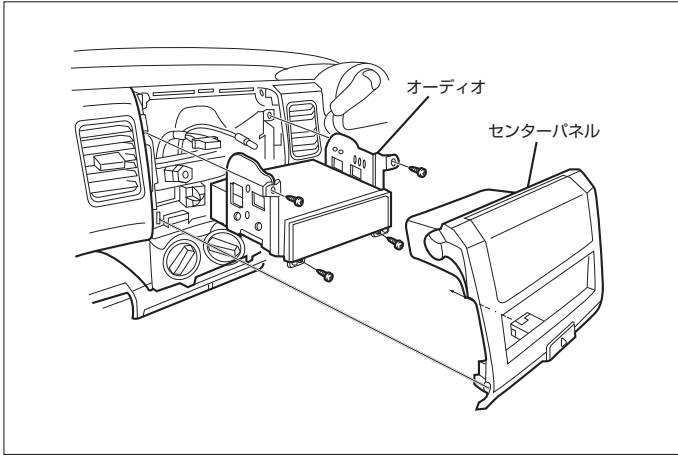

◆オーディオカプラ

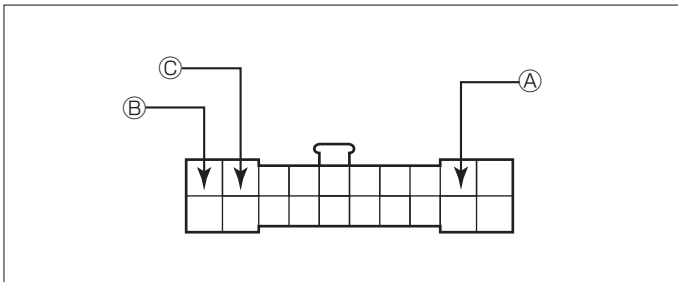

- Ⓐ：ACC電源⊕ （*線材色 白-黒）
- Ⓑ：バックアップ電源⊕ （*線材色 白-赤）
- Ⓒ：イルミ電源⊕ （*線材色 赤-黄）

バック信号接続要領

◆オプションコネクター

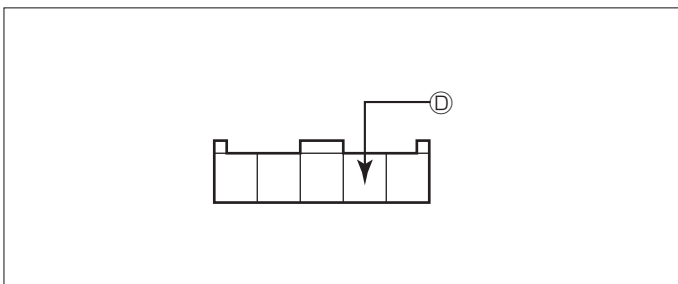

- Ⓓ：バックランプ電源⊕ （*線材色 赤 ）

スズキ

メーカー	車名	年式	車輦型式	エンジン型式	車速信号1		車速信号2		車速信号3		駆動方式	備考
					オプションコネクタ		位置	形状	位置	形状		
					位置	形状						
SUZUKI	ワゴン(MH21S)											
グレード	車輦タイプ											
FA	5ドアワゴン	H.16 / 12 ~	CBA-MH21S	K6A DOHC VVT	①	A					M R	
FA 4WD	5ドアワゴン	H.16 / 12 ~	CBA-MH21S	K6A DOHC VVT	①	A					7ルタイム4WD	
FA 4WD(AT)	5ドアワゴン	H.16 / 12 ~	DBA-MH21S	K6A DOHC VVT	①	A					7ルタイム4WD	
FX	5ドアワゴン	H.16 / 12 ~	CBA-MH21S	K6A DOHC VVT	①	A					M R	
FX 4WD	5ドアワゴン	H.16 / 12 ~	DBA-MH21S	K6A DOHC VVT	①	A					7ルタイム4WD	
FX 4WD(AT)	5ドアワゴン	H.16 / 12 ~	CBA-MH21S	K6A DOHC VVT	①	A					7ルタイム4WD	
FT	5ドアワゴン	H.16 / 12 ~	ABA-MH21S	K6A DOHC Mターボ	①	A					M R	
FT 4WD	5ドアワゴン	H.16 / 12 ~	ABA-MH21S	K6A DOHC Mターボ	①	A					7ルタイム4WD	
RR	5ドアワゴン	H.16 / 12 ~	ABA-MH21S	K6A DOHC Sターボ	①	A					M R	
RR 4WD	5ドアワゴン	H.16 / 12 ~	ABA-MH21S	K6A DOHC Sターボ	①	A					7ルタイム4WD	
RR-DI	5ドアワゴン	H.16 / 12 ~	CBA-MH21S	K6A DOHC DIターボ	①	A					M R	
RR-DI 4WD	5ドアワゴン	H.16 / 12 ~	CBA-MH21S	K6A DOHC DIターボ	①	A					7ルタイム4WD	
FA	5ドアワゴン	H.16 / 3 ~ H.16 / 12	CBA-MH21S	K6A DOHC VVT	①	A					M R	
FA 4WD	5ドアワゴン	H.16 / 3 ~ H.16 / 12	CBA-MH21S	K6A DOHC VVT	①	A					7ルタイム4WD	
FX	5ドアワゴン	H.16 / 3 ~ H.16 / 12	CBA-MH21S	K6A DOHC VVT	①	A					M R	
FX 4WD	5ドアワゴン	H.16 / 3 ~ H.16 / 12	CBA-MH21S	K6A DOHC VVT	①	A					7ルタイム4WD	
FT	5ドアワゴン	H.16 / 3 ~ H.16 / 12	ABA-MH21S	K6A DOHC Mターボ	①	A					M R	
FT 4WD	5ドアワゴン	H.16 / 3 ~ H.16 / 12	ABA-MH21S	K6A DOHC Mターボ	①	A					7ルタイム4WD	
FS	5ドアワゴン	H.16 / 3 ~ H.16 / 12	ABA-MH21S	K6A DOHC Mターボ	①	A					M R	
FS 4WD	5ドアワゴン	H.16 / 3 ~ H.16 / 12	ABA-MH21S	K6A DOHC Mターボ	①	A					7ルタイム4WD	
RR	5ドアワゴン	H.16 / 3 ~ H.16 / 12	ABA-MH21S	K6A DOHC Sターボ	①	A					M R	
RR 4WD	5ドアワゴン	H.16 / 3 ~ H.16 / 12	ABA-MH21S	K6A DOHC Sターボ	①	A					7ルタイム4WD	
RR-DI	5ドアワゴン	H.16 / 3 ~ H.16 / 12	CBA-MH21S	K6A DOHC DIターボ	①	A					M R	
RR-DI 4WD	5ドアワゴン	H.16 / 3 ~ H.16 / 12	CBA-MH21S	K6A DOHC DIターボ	①	A					7ルタイム4WD	
FA	5ドアワゴン	H.15 / 9 ~ H.16 / 3	UA-MH21S	K6A DOHC VVT	①	A					M R	
FA 4WD	5ドアワゴン	H.15 / 9 ~ H.16 / 3	UA-MH21S	K6A DOHC VVT	①	A					7ルタイム4WD	
FX	5ドアワゴン	H.15 / 9 ~ H.16 / 3	UA-MH21S	K6A DOHC VVT	①	A					M R	
FX 4WD	5ドアワゴン	H.15 / 9 ~ H.16 / 3	UA-MH21S	K6A DOHC VVT	①	A					7ルタイム4WD	
FT	5ドアワゴン	H.15 / 9 ~ H.16 / 3	LA-MH21S	K6A DOHC Mターボ	①	A					M R	
FT 4WD	5ドアワゴン	H.15 / 9 ~ H.16 / 3	LA-MH21S	K6A DOHC Mターボ	①	A					7ルタイム4WD	
FS	5ドアワゴン	H.15 / 9 ~ H.16 / 3	LA-MH21S	K6A DOHC Mターボ	①	A					M R	
FS 4WD	5ドアワゴン	H.15 / 9 ~ H.16 / 3	LA-MH21S	K6A DOHC Mターボ	①	A					7ルタイム4WD	
RR	5ドアワゴン	H.15 / 9 ~ H.16 / 3	LA-MH21S	K6A DOHC Sターボ	①	A					M R	
RR 4WD	5ドアワゴン	H.15 / 9 ~ H.16 / 3	LA-MH21S	K6A DOHC Sターボ	①	A					7ルタイム4WD	
RR-DI	5ドアワゴン	H.15 / 9 ~ H.16 / 3	UA-MH21S	K6A DOHC DIターボ	①	A					M R	
RR-DI 4WD	5ドアワゴン	H.15 / 9 ~ H.16 / 3	UA-MH21S	K6A DOHC DIターボ	①	A					7ルタイム4WD	