

車種名	年式	型式	管理No.
モコ	H.14/ 4～現在	LA-MG21S	ニ-104

04/08 作成

日産

ハイブリッドナビゲーション適合早見一覧

ADDZEST

車両型式	年式	エンジン型式	接続ユニット	難易度	備考
ABA-MG21S	H.16/ 4～現在	K6A DOHC EPI	中継コネクター	難・●・易	
CBA-MG21S	H.16/ 4～現在	K6A DOHC EPI	中継コネクター	難・●・易	
LA-MG21S	H.14/ 4～H.16/ 4	K6A DOHC EPI	中継コネクター	難・●・易	
TA-MG21S	H.14/ 4～現在	K6A DOHC イターラターボ*	中継コネクター	難・●・易	
UA-MG21S	H.14/ 4～H.16/ 4	K6A DOHC EPI	中継コネクター	難・●・易	

*詳しくは、本資料の最終ページの車両グレード別ハイブリッドナビゲーション適合一覧をご参照ください。

車速信号取り出しユニット位置

ADDZEST

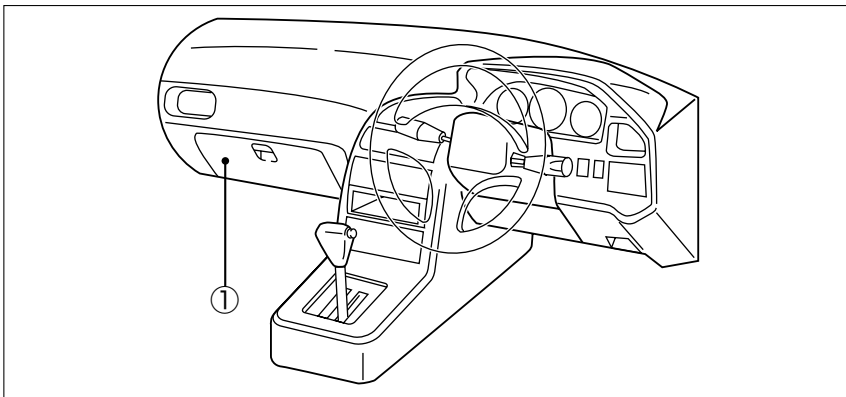

① 中継コネクター

① 中継コネクタ

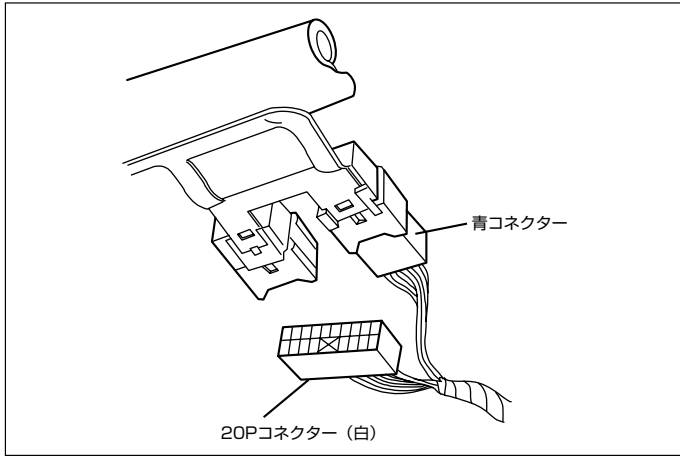

(1) グローブボックス下側よりコネクタは確認できます。

◆車速信号用コネクタ接続位置と線材色

◇ (H.14/ 4~H.16/ 2)

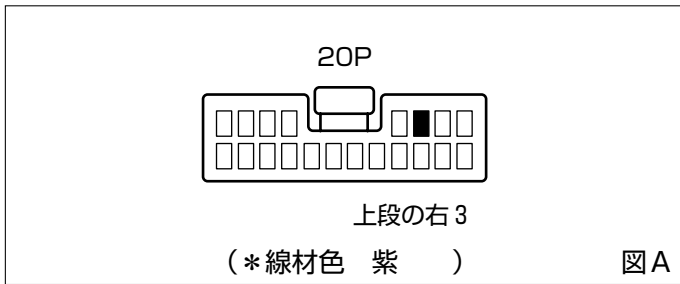

◇ (H.16/ 2~)

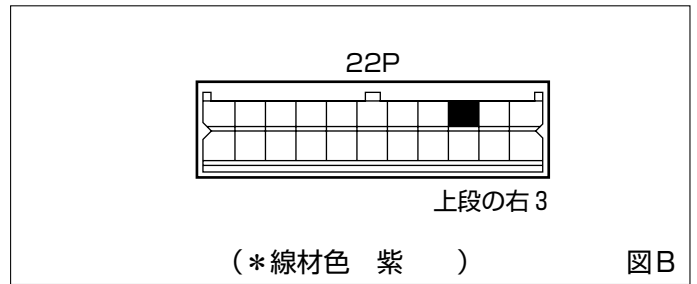

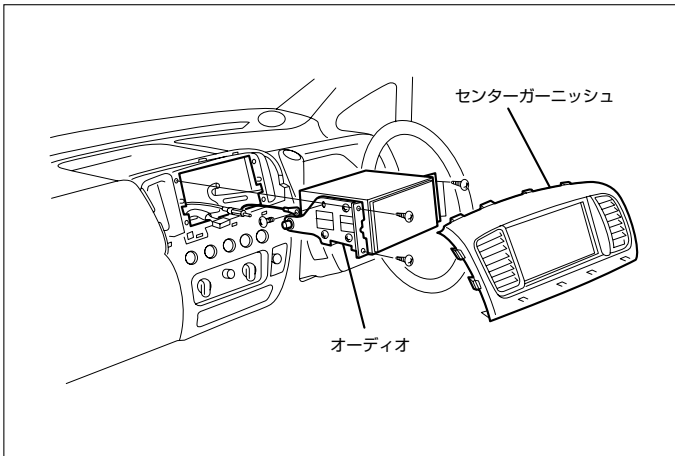

- (1) センターパネルを取外します。
- (2) オーディオA'ssyを取外します。

◆オーディオカプラ

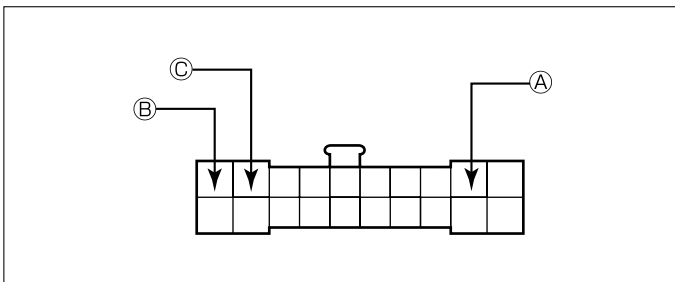

- ① : ACC電源⊕ (*線材色 白-黒)
- ② : バックアップ電源⊕ (*線材色 白-赤)
- ③ : イルミ電源⊕ (*線材色 赤-黄)

バック信号接続要領

◆リアコンビネーションランプ

- ④ : バックランプ電源⊕ (*線材色 赤)

メーカー	車名 モト(MG21S)	年式	車種型式	エンジン型式	車速信号1		車速信号2		車速信号3		駆動方式	備考		
					中継コネクタ		位置	形状	位置	形状			位置	形状
					位置	形状								
2WD C	5ト7	H. 16 / 4 ~	CBA-MG21S	K6A DOHC EPI	①	B					FF			
7MT144WD C	5ト7	H. 16 / 4 ~	ABA-MG21S	K6A DOHC EPI	①	B					7MT144WD			
2WD Q	5ト7	H. 16 / 4 ~	CBA-MG21S	K6A DOHC EPI	①	B					FF			
7MT144WD Q	5ト7	H. 16 / 4 ~	ABA-MG21S	K6A DOHC EPI	①	B					7MT144WD			
2WD C	5ト7	H. 16 / 2 ~ H. 16 / 4	UA-MG21S	K6A DOHC EPI	①	B					FF			
7MT144WD C	5ト7	H. 16 / 2 ~ H. 16 / 4	LA-MG21S	K6A DOHC EPI	①	B					7MT144WD			
2WD Q	5ト7	H. 16 / 2 ~ H. 16 / 4	UA-MG21S	K6A DOHC EPI	①	B					FF			
7MT144WD Q	5ト7	H. 16 / 2 ~ H. 16 / 4	LA-MG21S	K6A DOHC EPI	①	B					7MT144WD			
2WD タボT	5ト7	H. 16 / 2 ~	TA-MG21S	K6A DOHC I-T	①	B					FF			
7MT144WD タボT	5ト7	H. 16 / 2 ~	TA-MG21S	K6A DOHC I-T	①	B					7MT144WD			
2WD C	5ト7	H. 14 / 8 ~ H. 16 / 2	UA-MG21S	K6A DOHC EPI	①	A					FF			
7MT144WD C	5ト7	H. 14 / 8 ~ H. 16 / 2	LA-MG21S	K6A DOHC EPI	①	A					7MT144WD			
2WD B	5ト7	H. 14 / 8 ~ H. 16 / 2	UA-MG21S	K6A DOHC EPI	①	A					FF			
2WD G	5ト7	H. 14 / 8 ~ H. 16 / 2	UA-MG21S	K6A DOHC EPI	①	A					FF			
2WD T	5ト7	H. 14 / 8 ~ H. 16 / 2	TA-MG21S	K6A DOHC I-T	①	A					FF			
7MT144WD B	5ト7	H. 14 / 8 ~ H. 16 / 2	LA-MG21S	K6A DOHC EPI	①	A					7MT144WD			
7MT144WD G	5ト7	H. 14 / 8 ~ H. 16 / 2	LA-MG21S	K6A DOHC EPI	①	A					7MT144WD			
7MT144WD T	5ト7	H. 14 / 8 ~ H. 16 / 2	TA-MG21S	K6A DOHC I-T	①	A					7MT144WD			