

車種名	年式	型式	管理No.
ディンゴ	H.10/12 ~ H.14/ 9	GF-CQ2A	ミ・54

03/03 作成

## ハイブリッドナビゲーション適合早見一覧

ADDZEST

車両型式	年式	エンジン型式	接続ユニット	難易度	備考
GF-CQ1A	H.12/ 1 ~ H.14/ 9	4G13ECI-MULTI	エンジンコントロールユニット	難・易	
GF-CQ5A	H.12/ 1 ~ H.14/ 9	4G93(GDI)	エンジンコントロールユニット	難・易	
GF-CQ2A	H.10/12 ~ H.14/ 9	4G15(GDI)	エンジンコントロールユニット	難・易	
	H.10/12 ~ H.14/ 9		中継コネクター	難・易	

詳しくは、本資料の最終ページの車両グレード別ハイブリッドナビゲーション適合一覧をご参照ください。

三菱

## 車速信号取り出しユニット位置

ADDZEST

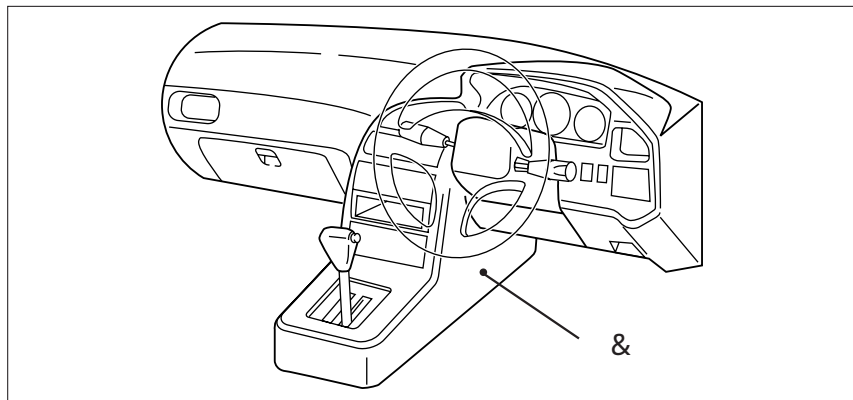

エンジンコントロールユニット

中継コネクター

エンジンコントロールユニット

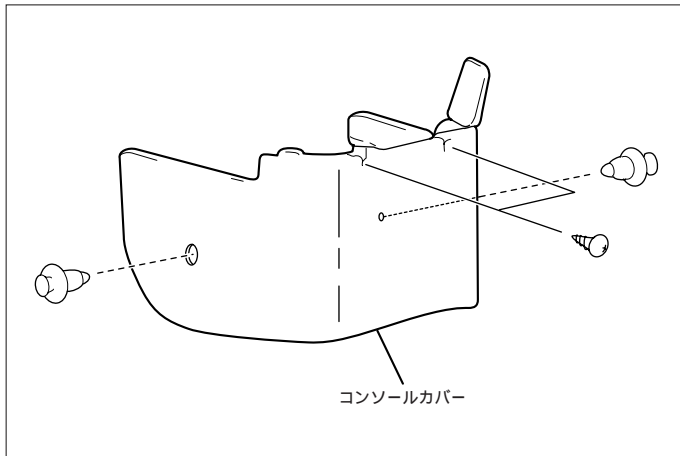

(1) コンソールカバーを取外します。

車速信号用コネクタ接続位置と線材色

4G15(GDI)(H.10/12~H.13/ 1)

4G13 ECI-MULTI

4G15(GDI)(H.13/ 1~H.14/ 9),4G93(GDI)

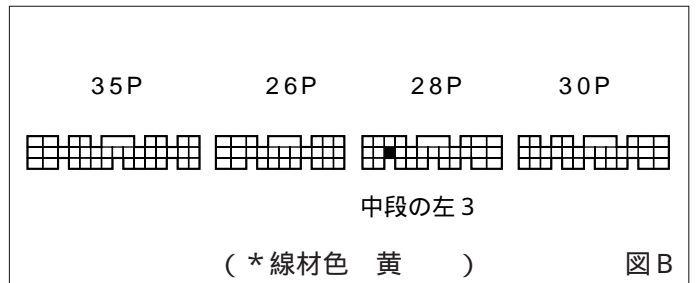
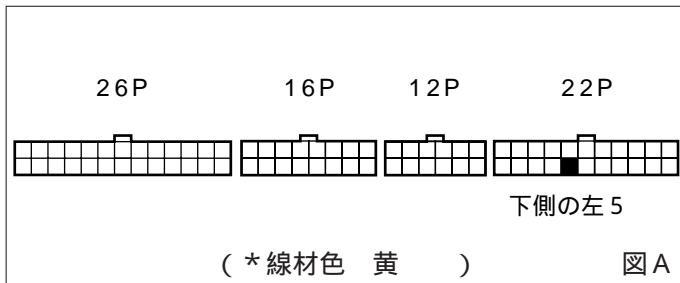

線材色はあくまで目安にして下さい。

中継コネクタ

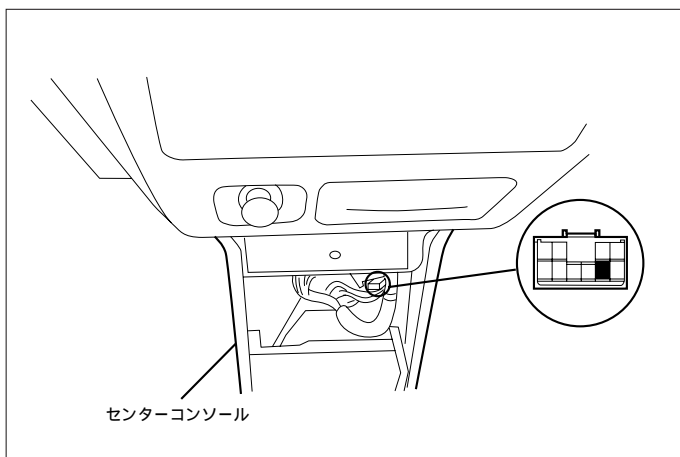

(1) センターコンソールカバーを取外します。

車速信号用コネクタ接続位置と線材色

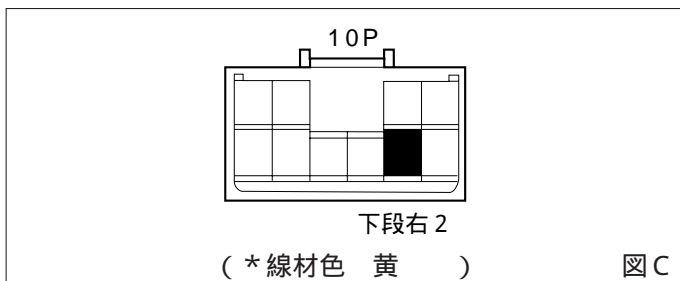

線材色はあくまで目安にして下さい。

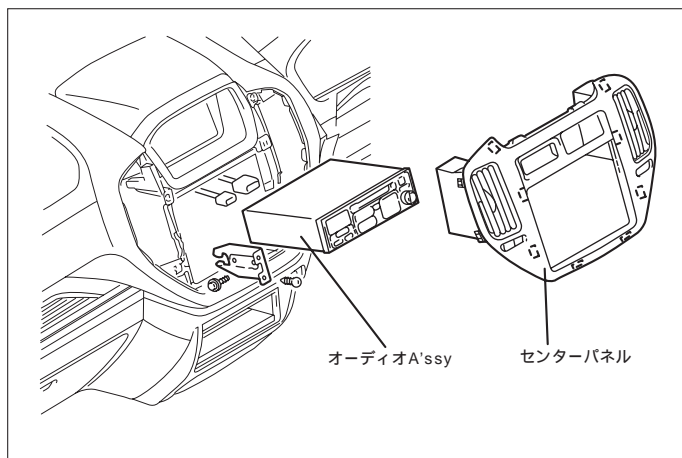

- (1) センターパネルを取外します。
- (2) オーディオA'ssyを取外します。

## オーディオカプラ

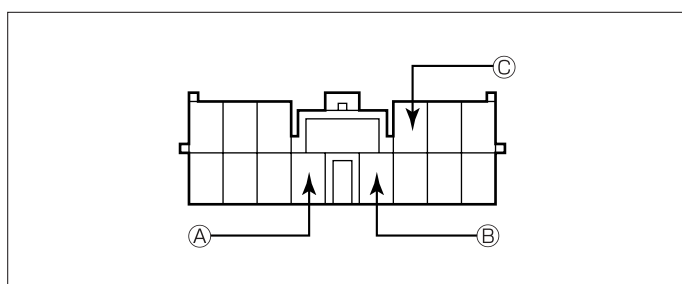

- Ⓐ : ACC電源⊕ ( \*線材色 青 )
- Ⓑ : バックアップ電源⊕ ( \*線材色 赤 - 黒 )
- Ⓒ : イルミ電源⊕ ( \*線材色 青 )

# バック信号接続要領

## リアコンビネーションランプ

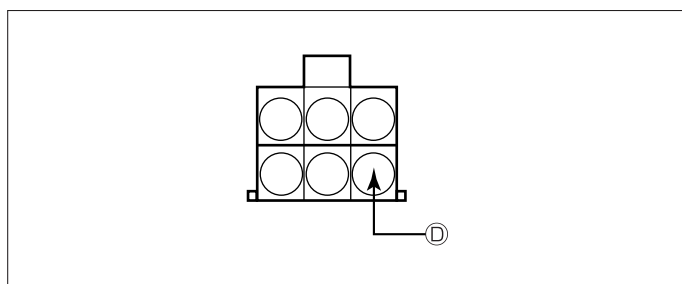

- Ⓓ : バックランプ電源⊕ ( \*線材色 茶 )

メーカー	車名 MITSUBISHI グレード	年式	車種型式	エンジン型式	車速信号1		車速信号2		車速信号3		駆動方式	備考
					エンジンコントロール		中継コネクタ					
					位置	形状	位置	形状	位置	形状		
	2WD J	H. 13 / 1 ~ H. 14 / 9	GF-CQ2A	4G15 (GDI)		B		C			FF	
	2WD NAVI PACK	H. 13 / 1 ~ H. 14 / 9	GF-CQ2A	4G15 (GDI)		B		C			FF	NAVI付車
	2WD V	H. 13 / 1 ~ H. 14 / 9	GF-CQ2A	4G15 (GDI)		B		C			FF	
	2WD POP	H. 13 / 1 ~ H. 14 / 9	GF-CQ1A	4G13 ECI-MULTI		B		C			FF	
	2WD AERO	H. 13 / 1 ~ H. 14 / 9	GF-CQ5A	4G93 GDI		B		C			FF	
	7MT4WD J	H. 13 / 1 ~ H. 14 / 9	GF-CQ2A	4G15 (GDI)		B		C			7MT4WD	
	7MT4WD NAVI PACK	H. 13 / 1 ~ H. 14 / 9	GF-CQ2A	4G15 (GDI)		B		C			7MT4WD	NAVI付車
	7MT4WD V	H. 13 / 1 ~ H. 14 / 9	GF-CQ2A	4G15 (GDI)		B		C			7MT4WD	
	2WD X	H. 12 / 1 ~ H. 13 / 1	GF-CQ1A	4G13 ECI-MULTI		B		C			FF	
	2WD AERO	H. 12 / 1 ~ H. 13 / 1	GF-CQ5A	4G93 GDI		B		C			FF	
	Dingo 4WD	H. 11 / 11 ~ H. 13 / 1	GF-CQ2A	4G15 (GDI)		A		C			7MT4WD	
	4WD M-style	H. 11 / 11 ~ H. 13 / 1	GF-CQ2A	4G15 (GDI)		A		C			7MT4WD	
	4WD B-style	H. 11 / 11 ~ H. 13 / 1	GF-CQ2A	4G15 (GDI)		A		C			7MT4WD	
	Dingo	H. 10 / 12 ~ H. 13 / 1	GF-CQ2A	4G15 (GDI)		A		C			FF	
	M-style	H. 10 / 12 ~ H. 13 / 1	GF-CQ2A	4G15 (GDI)		A		C			FF	
	S-style	H. 10 / 12 ~ H. 13 / 1	GF-CQ2A	4G15 (GDI)		A		C			FF	
	B-style	H. 10 / 12 ~ H. 13 / 1	GF-CQ2A	4G15 (GDI)		A		C			FF	