

車種名	年式	型式	管理No.
ミニキャブ/ブラボー	H. 3/ 1 ~ H.10/12	V-U41V	ミ-24

00/11 作成

ハイブリッドナビゲーション適合早見一覧 ADDZEST

車両型式	年式	エンジン型式	接続ユニット	難易度	備考
V-U43V,U44V	H. 6/ 1 ~ H.10/12	4A30 ECI-MULTI	エンジンコントロールユニット	難・易	
V-U41V,U42V	H. 3/ 1 ~ H. 6/ 1	3G83 ECI-MULTI	エンジンコントロールユニット	難・易	
V-U41V,U42V	H. 9/10 ~ H.10/12	3G83 ECI-MULTI	エンジンコントロールユニット	難・易	
	H. 3/ 1 ~ H.10/12		ATコントロールユニット	難・易	AT車のみ可
V-U41V,U42V	H. 3/ 1 ~ H.10/12	3G83 <b>キャブ</b>	MT車は×		
V-U43V,U44V	H. 3/ 1 ~ H. 6/ 1	3G83 <b>キャブ</b>	MT車は×		

詳しくは、本資料の最終ページの車両グレード別ハイブリッドナビゲーション適合一覧をご参照ください。

三菱

車速信号取出しユニット位置 ADDZEST

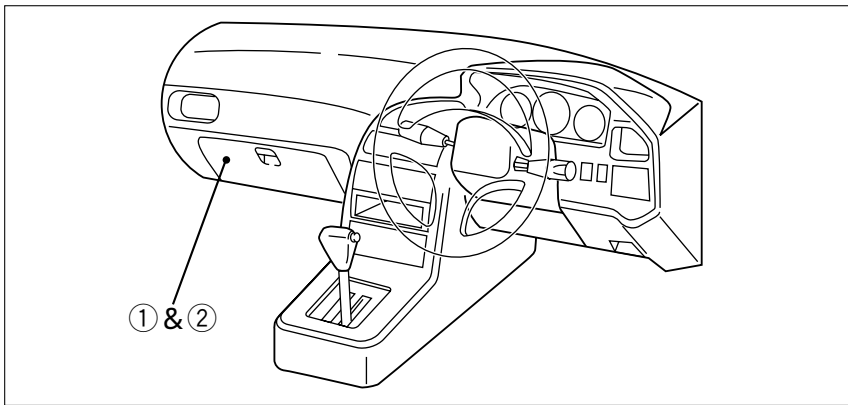

エンジンコントロールユニット

ATコントロールユニット

①エンジンコントロールユニット&②ATコントロールユニット

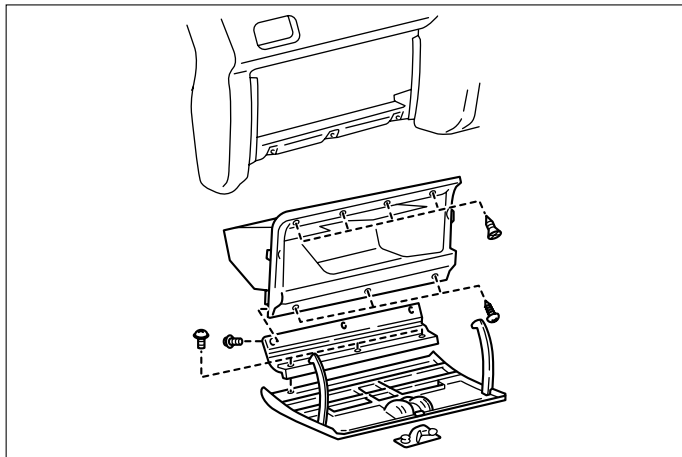

(1)グローブボックスA ssyを取外します。

①エンジンコントロールユニット

車速信号用コネクタ接続位置と線材色

3G83 ECI-MULTI (H. 3/ 1~H. 6/ 1)

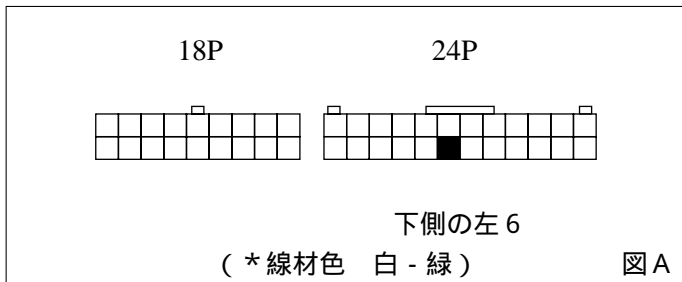

4G30 ECI-MULTI

3G83 ECI-MULTI (H. 9/10 ~ H.10/12)

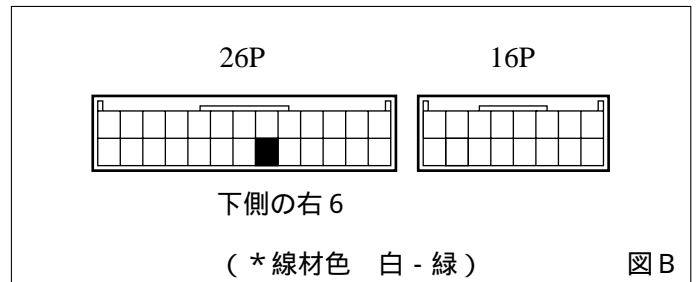

4G30 DOHC ECI-MULTI (H. 8/ 1~H.10/12)

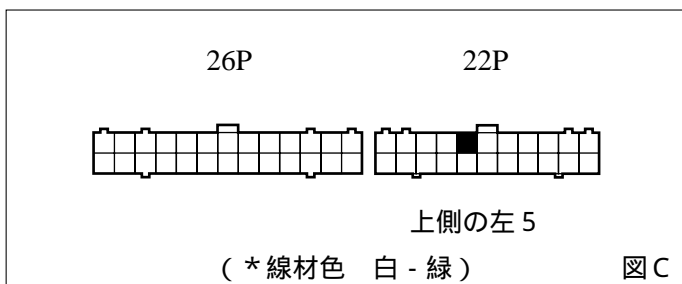

●線材色はあくまで目安にして下さい。

②ATコントロールユニット

車速信号用コネクタ接続位置と線材色

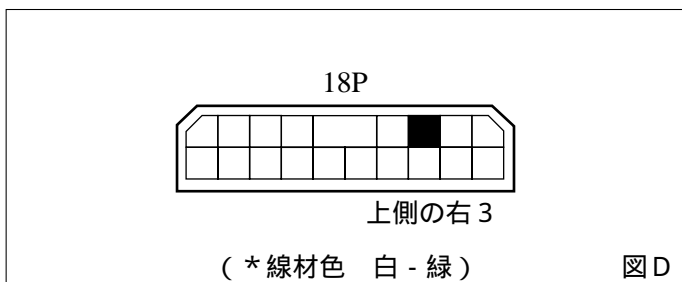

●線材色はあくまで目安にして下さい。

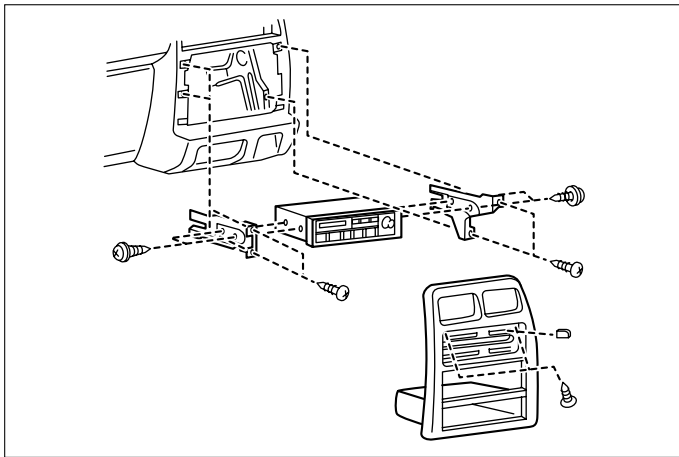

- (1) ヒーターコントロールパネルを取外します。
- (2) センターパネルを取外します。
- (3) オーディオA ésyを取外します。

## オーディオカプラ

(H. 3/ 1 ~ H. 6/ 1)

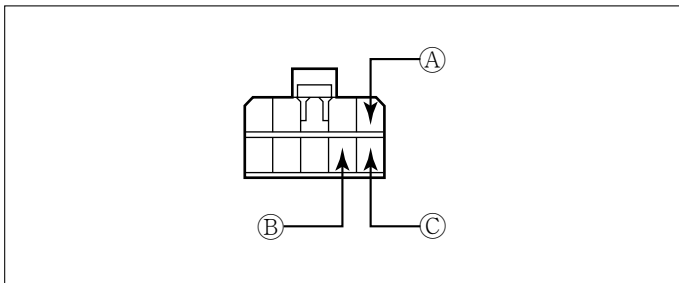

- Ⓐ : ACC電源⊕ (\*線材色 青 - 白)
- Ⓑ : バックアップ電源⊕ (\*線材色 赤 - 黒)
- Ⓒ : イルミ電源⊕ (\*線材色 緑 - 白)

(H. 6/ 1 ~ H.10/12)

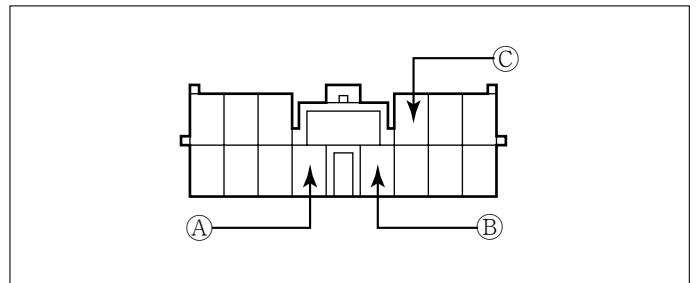

- Ⓐ : ACC電源⊕ (\*線材色 青 - 白)
- Ⓑ : バックアップ電源⊕ (\*線材色 赤 - 黒)
- Ⓒ : イルミ電源⊕ (\*線材色 緑 - 白)

# バック信号接続要領

## リアコンビネーションランプ

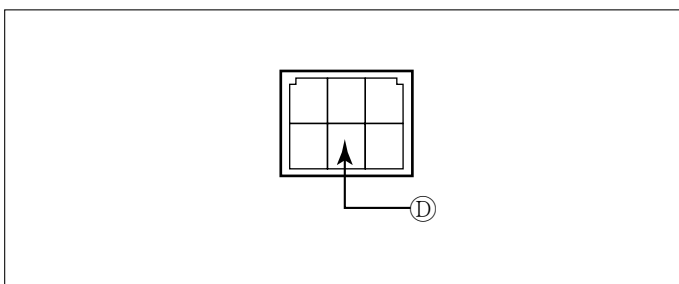

- Ⓓ : バックランプ電源⊕ (\*線材色 赤 - 青)

メーカー	車名	年式	車種型式	エンジン型式	車速信号1		車速信号2		車速信号3		駆動方式	備考
					エンジンコントロール		ATコントロール					
					位置	形状	位置	形状	位置	形状		
MITSUBISHI	アポロ(V-U41V)											
グレード	車種タイプ											
4WD SUPER EXCEED	スーパ-アポロ-アポロン	H. 9 / 10 - H. 10 / 12	V-U44V	4A30 ECI-MULTI	B		D				フルタイム4WD	
4WD GT	ハイレ-アポロン	H. 9 / 10 - H. 10 / 12	V-U44V	4A30 (I-T) ECI	C		D				フルタイム4WD	
4WD SUPER EXCEED	ハイレ-アポロン	H. 9 / 10 - H. 10 / 12	V-U44V	4A30 ECI-MULTI	B		D				フルタイム4WD	
4WD EXCEED	ハイレ-アポロン	H. 9 / 10 - H. 10 / 12	V-U44V	4A30 ECI-MULTI	B		D				フルタイム4WD	
2WD SUPER EXCEED	スーパ-アポロ-アポロン	H. 9 / 10 - H. 10 / 12	V-U43V	4A30 ECI-MULTI	B		D				FF	
2WD GT	ハイレ-アポロン	H. 9 / 10 - H. 10 / 12	V-U43V	4A30 (I-T) ECI	C		D				FF	
2WD SUPER EXCEED	ハイレ-アポロン	H. 9 / 10 - H. 10 / 12	V-U43V	4A30 ECI-MULTI	B		D				FF	
2WD EXCEED	ハイレ-アポロン	H. 9 / 10 - H. 10 / 12	V-U43V	4A30 ECI-MULTI	B		D				FF	
4WD GT	スーパ-アポロ-アポロン	H. 8 / 1 - H. 9 / 10	V-U44V	4A30 (I-T) ECI	C		D				フルタイム4WD	
4WD SUPER EXCEED	スーパ-アポロ-アポロン	H. 8 / 1 - H. 9 / 10	V-U44V	4A30 ECI-MULTI	B		D				フルタイム4WD	
4WD GT	ハイレ-アポロン	H. 8 / 1 - H. 9 / 10	V-U44V	4A30 (I-T) ECI	C		D				フルタイム4WD	
4WD SUPER EXCEED	ハイレ-アポロン	H. 8 / 1 - H. 9 / 10	V-U44V	4A30 ECI-MULTI	B		D				フルタイム4WD	
4WD EXCEED	ハイレ-アポロン	H. 8 / 1 - H. 9 / 10	V-U44V	4A30 ECI-MULTI	B		D				フルタイム4WD	
4WD GLX	ハイレ-アポロン	H. 8 / 1 - H. 9 / 10	V-U44V	4A30 ECI-MULTI	B		D				フルタイム4WD	
2WD GT	スーパ-アポロ-アポロン	H. 8 / 1 - H. 9 / 10	V-U43V	4A30 (I-T) ECI	C		D				FF	
2WD SUPER EXCEED	スーパ-アポロ-アポロン	H. 8 / 1 - H. 9 / 10	V-U43V	4A30 ECI-MULTI	B		D				FF	
2WD GT	ハイレ-アポロン	H. 8 / 1 - H. 9 / 10	V-U43V	4A30 (I-T) ECI	C		D				FF	
2WD SUPER EXCEED	ハイレ-アポロン	H. 8 / 1 - H. 9 / 10	V-U43V	4A30 ECI-MULTI	B		D				FF	
2WD EXCEED	ハイレ-アポロン	H. 8 / 1 - H. 9 / 10	V-U43V	4A30 ECI-MULTI	B		D				FF	
2WD GLX	ハイレ-アポロン	H. 8 / 1 - H. 9 / 10	V-U43V	4A30 ECI-MULTI	B		D				FF	
4WD GT	スーパ-アポロ-アポロン	H. 6 / 1 - H. 8 / 1	V-U44V	4A30 (I-T) ECI	B		D				フルタイム4WD	
4WD SUPER EXCEED	スーパ-アポロ-アポロン	H. 6 / 1 - H. 8 / 1	V-U44V	4A30 ECI-MULTI	B		D				フルタイム4WD	
4WD GT	ハイレ-アポロン	H. 6 / 1 - H. 8 / 1	V-U44V	4A30 (I-T) ECI	B		D				フルタイム4WD	
4WD SUPER EXCEED	ハイレ-アポロン	H. 6 / 1 - H. 8 / 1	V-U44V	4A30 ECI-MULTI	B		D				フルタイム4WD	
4WD EXCEED	ハイレ-アポロン	H. 6 / 1 - H. 8 / 1	V-U44V	4A30 ECI-MULTI	B		D				フルタイム4WD	
4WD GLX	ハイレ-アポロン	H. 6 / 1 - H. 8 / 1	V-U44V	4A30 ECI-MULTI	B		D				フルタイム4WD	
2WD GT	スーパ-アポロ-アポロン	H. 6 / 1 - H. 8 / 1	V-U43V	4A30 (I-T) ECI	B		D				FF	
2WD SUPER EXCEED	スーパ-アポロ-アポロン	H. 6 / 1 - H. 8 / 1	V-U43V	4A30 ECI-MULTI	B		D				FF	
2WD GT	ハイレ-アポロン	H. 6 / 1 - H. 8 / 1	V-U43V	4A30 (I-T) ECI	B		D				FF	
2WD SUPER EXCEED	ハイレ-アポロン	H. 6 / 1 - H. 8 / 1	V-U43V	4A30 ECI-MULTI	B		D				FF	
2WD EXCEED	ハイレ-アポロン	H. 6 / 1 - H. 8 / 1	V-U43V	4A30 ECI-MULTI	B		D				FF	
2WD GLX	ハイレ-アポロン	H. 6 / 1 - H. 8 / 1	V-U43V	4A30 ECI-MULTI	B		D				FF	
MS	ハイレ-アポロン	H. 3 / 1 - H. 6 / 1	V-U41V	3G83 キャブ	x						FF	
MX	ハイレ-アポロン	H. 3 / 1 - H. 6 / 1	V-U41V	3G83 キャブ			D				FF	
MX	スーパ-アポロ-アポロン	H. 3 / 1 - H. 6 / 1	V-U41V	3G83 キャブ			D				FF	
MG-i	ハイレ-アポロン	H. 3 / 1 - H. 6 / 1	V-U41V	3G83 ECI-MULTI	A		D				FF	
MG-i	スーパ-アポロ-アポロン	H. 3 / 1 - H. 6 / 1	V-U41V	3G83 ECI-MULTI	A		D				FF	
MR-i	スーパ-アポロ-アポロン	H. 3 / 1 - H. 6 / 1	V-U41V	3G83 ECI-MULTI	A		D				FF	
MS	ハイレ-アポロン	H. 3 / 1 - H. 6 / 1	V-U42V	3G83 キャブ	x						フルタイム4WD	
MX	ハイレ-アポロン	H. 3 / 1 - H. 6 / 1	V-U42V	3G83 キャブ			D				フルタイム4WD	
MX	スーパ-アポロ-アポロン	H. 3 / 1 - H. 6 / 1	V-U42V	3G83 キャブ			D				フルタイム4WD	
MG-i	ハイレ-アポロン	H. 3 / 1 - H. 6 / 1	V-U42V	3G83 ECI-MULTI	A		D				フルタイム4WD	
MG-i	スーパ-アポロ-アポロン	H. 3 / 1 - H. 6 / 1	V-U42V	3G83 ECI-MULTI	A		D				フルタイム4WD	
MR-i	スーパ-アポロ-アポロン	H. 3 / 1 - H. 6 / 1	V-U42V	3G83 ECI-MULTI	A		D				フルタイム4WD	

メーカー	車名	年式	車種型式	エンジン型式	車速信号1		車速信号2		車速信号3		駆動方式	備考
					エンジンコントロール		ATコントロール					
					位置	形状	位置	形状	位置	形状		
MITSUBISHI	ミニキャブ(U41V)											
グレード	車種タイプ											
4WD CL	バン(ハイレ-)	H. 9 / 10 - H. 10 / 12	V-U42V	3G83 ECI-MULTI	B		D				フルタイム4WD	AT車のみ可
4WD CD	バン(ハイレ-)	H. 9 / 10 - H. 10 / 12	V-U42V	3G83 ECI-MULTI	B		D				フルタイム4WD	AT車のみ可
4WD CD	バン(標準レ-)	H. 9 / 10 - H. 10 / 12	V-U42V	3G83 ECI-MULTI	B		D				フルタイム4WD	
4WD CS	バン(標準レ-)	H. 9 / 10 - H. 10 / 12	V-U42V	3G83 ECI-MULTI	B		D				フルタイム4WD	
2WD CL	バン(ハイレ-)	H. 9 / 10 - H. 10 / 12	V-U41V	3G83 ECI-MULTI	B		D				フルタイム4WD	AT車のみ可
2WD CD	バン(ハイレ-)	H. 9 / 10 - H. 10 / 12	V-U41V	3G83 ECI-MULTI	B		D				フルタイム4WD	AT車のみ可
2WD 2シーター(明窓)	バン(ハイレ-)	H. 9 / 10 - H. 10 / 12	V-U41V	3G83 ECI-MULTI	B		D				FF	AT車のみ可
2WD 2シーター(暗窓)	バン(ハイレ-)	H. 9 / 10 - H. 10 / 12	V-U41V	3G83 キャブ			D				FF	AT車のみ可
2WD CD	バン(標準レ-)	H. 9 / 10 - H. 10 / 12	V-U41V	3G83 ECI-MULTI	B		D				FF	AT車のみ可
2WD CS	バン(標準レ-)	H. 9 / 10 - H. 10 / 12	V-U41V	3G83 ECI-MULTI	B		D				FF	AT車のみ可
2WD 2シーター(明窓)	バン(標準レ-)	H. 9 / 10 - H. 10 / 12	V-U41V	3G83 ECI-MULTI	B		D				FF	AT車のみ可
4WD CL	バン(ハイレ-)	H. 8 / 1 - H. 9 / 10	V-U42V	3G83 キャブ			D				フルタイム4WD	AT車のみ可
4WD CD	バン(ハイレ-)	H. 8 / 1 - H. 9 / 10	V-U42V	3G83 キャブ			D				フルタイム4WD	AT車のみ可
4WD CD	バン(標準レ-)	H. 8 / 1 - H. 9 / 10	V-U42V	3G83 キャブ			D				フルタイム4WD	
4WD CS	バン(標準レ-)	H. 8 / 1 - H. 9 / 10	V-U42V	3G83 キャブ			D				フルタイム4WD	
2WD CL	バン(ハイレ-)	H. 8 / 1 - H. 9 / 10	V-U41V	3G83 キャブ			D				フルタイム4WD	AT車のみ可
2WD CD	バン(ハイレ-)	H. 8 / 1 - H. 9 / 10	V-U41V	3G83 キャブ			D				フルタイム4WD	AT車のみ可
2WD 2シーター(明窓)	バン(ハイレ-)	H. 8 / 1 - H. 9 / 10	V-U41V	3G83 キャブ			D				FF	AT車のみ可
2WD 2シーター(暗窓)	バン(ハイレ-)	H. 8 / 1 - H. 9 / 10	V-U41V	3G83 キャブ			D				FF	AT車のみ可
2WD CD	バン(標準レ-)	H. 8 / 1 - H. 9 / 10	V-U41V	3G83 キャブ			D				FF	AT車のみ可
2WD CS	バン(標準レ-)	H. 8 / 1 - H. 9 / 10	V-U41V	3G83 キャブ			D				FF	AT車のみ可
2WD 2シーター(明窓)	バン(標準レ-)	H. 8 / 1 - H. 9 / 10	V-U41V	3G83 キャブ			D				FF	AT車のみ可
4WD CL	バン(ハイレ-)	H. 6 / 1 - H. 8 / 1	V-U42V	3G83 キャブ			D				フルタイム4WD	AT車のみ可
4WD CD	バン(ハイレ-)	H. 6 / 1 - H. 8 / 1	V-U42V	3G83 キャブ			D				フルタイム4WD	AT車のみ可
4WD CD	バン(標準レ-)	H. 6 / 1 - H. 8 / 1	V-U42V	3G83 キャブ			D				フルタイム4WD	
4WD CS	バン(標準レ-)	H. 6 / 1 - H. 8 / 1	V-U42V	3G83 キャブ			D				フルタイム4WD	
2WD CL	バン(ハイレ-)	H. 6 / 1 - H. 8 / 1	V-U41V	3G83 キャブ			D				フルタイム4WD	AT車のみ可
2WD CD	バン(ハイレ-)	H. 6 / 1 - H. 8 / 1	V-U41V	3G83 キャブ			D				フルタイム4WD	AT車のみ可
2WD 2シーター(明窓)	バン(ハイレ-)	H. 6 / 1 - H. 8 / 1	V-U41V	3G83 キャブ			D				FF	AT車のみ可
2WD 2シーター(暗窓)	バン(ハイレ-)	H. 6 / 1 - H. 8 / 1	V-U41V	3G83 キャブ			D				FF	AT車のみ可
2WD CD	バン(標準レ-)	H. 6 / 1 - H. 8 / 1	V-U41V	3G83 キャブ			D				FF	AT車のみ可
2WD CS	バン(標準レ-)	H. 6 / 1 - H. 8 / 1	V-U41V	3G83 キャブ			D				FF	AT車のみ可
2WD 2シーター(明窓)	バン(標準レ-)	H. 6 / 1 - H. 8 / 1	V-U41V	3G83 キャブ			D				FF	AT車のみ可