

車種名	年式	型式	管理No.
オペルアストラ	'99年型モデル	GF-XK160	OPEL-1

00/11 作成

**ハイブリッドナビゲーション適合早見一覧** **ADDZEST**

車両型式	年式	エンジン型式	接続ユニット	難易度	備考
GF-XK160,160W	'99年型モデル	X16	オーディオユニット	難・易	
GF-XK180,180W	'99年型モデル	X181	オーディオユニット	難・易	
GF-XK200,200W	'99年型モデル	X20	オーディオユニット	難・易	

詳しくは、本資料の最終ページの車両グレード別ハイブリッドナビゲーション適合一覧をご参照ください。

**車速信号取出しユニット位置** **ADDZEST**

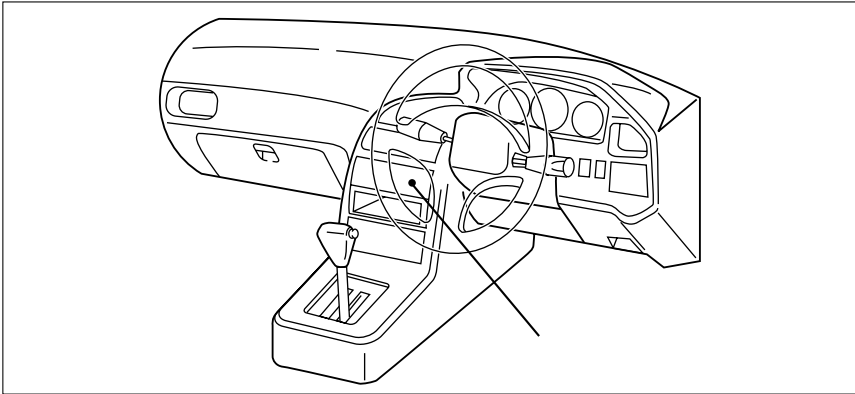

オーディオユニット

**車速信号接続要領** **ADDZEST**

**オーディオユニット**

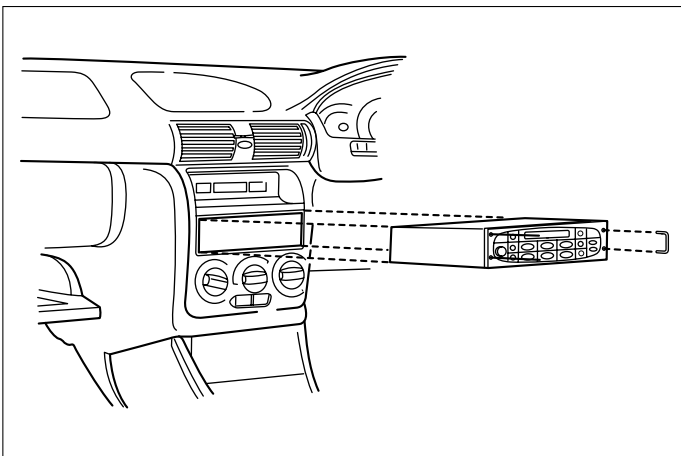

- (1) オーディオ本体の4スミにある穴に取外治具を差し込み、取外治具を外に押し出す様にし、オーディオ本体を取外します。
- (2) オーディオ取付枠をインパネより引き抜きます。

外国車

車速信号用コネクタ-接続位置と線材色



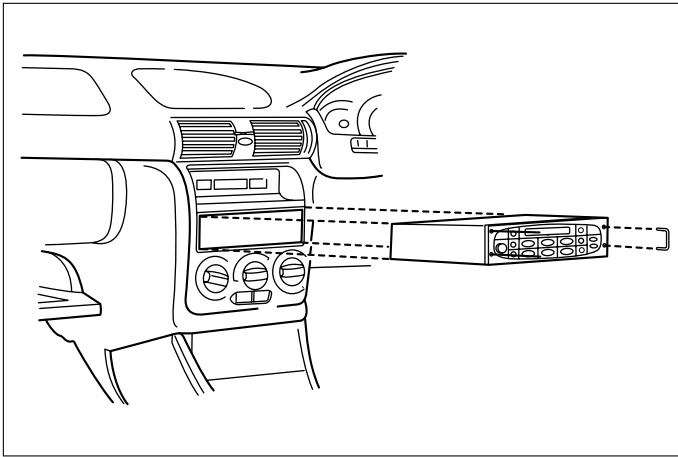

(1) オーディオ本体の4スミにある穴に取外治具を差し込み、取外治具を外に押し出す様にし、オーディオ本体を取外します。

## オーディオカプラ

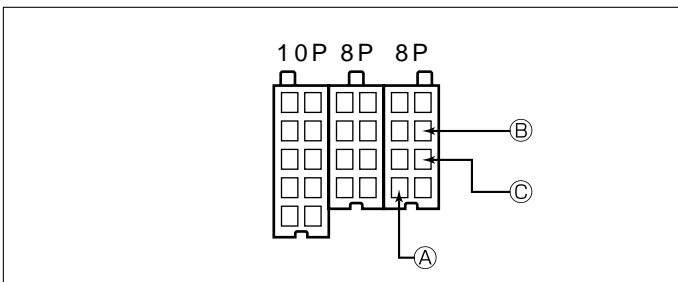

- Ⓐ : ACC電源 ⊕ ( \*線材色 赤 - 白 )
- Ⓑ : バックアップ電源 ⊕ ( \*線材色 赤(太) )
- Ⓒ : イルミ電源 ⊕ ( \*線材色 灰 - 緑 )

# バック信号接続要領

## リアコンビネーションランプ

- Ⓓ : バックランプ電源 ⊕ ( \*線材色 灰 - 赤 )

# 車両グレード別ハイブリッドナビゲーション適合一覧

メーカー	車名	年式	車種型式	エンジン型式	車速信号 1		車速信号 2		車速信号 3		駆動方式	備考
					オーディオユニット							
					位置	形状	位置	形状	位置	形状		
オペル	アストラ(XK180)	H. 10 / 12 ~	GF-XK160	X16		A					FF	
	グレード				車種タイプ							
	CD	H. 10 / 8 ~	GF-XK180	X181		A					FF	
	SPORT	H. 10 / 12 ~	GF-XK200	X20		A					FF	
	SALOON CD	H. 11 / 9 ~	GF-XK180	X181		A					FF	
	WAGON CD	H. 10 / 8 ~	GF-XK180	X181		A					FF	
	WAGON LS	H. 10 / 12 ~	GF-XK160	X16		A					FF	
WAGON SPORT	H. 10 / 12 ~	GF-XK200	X20		A					FF		