

車種名	年式	型式	管理No.
CR-V	H.13/ 9～現在	LA-RD4	ホ-69

05/06 作成

ハイブリッドナビゲーション適合早見一覧 ADDZEST

車両型式	年式	エンジン型式	接続ユニット	難易度	備考
CBA-RD6,RD7	H.16/ 9～現在	K24A i-VTEC PGM-FI	エンジンコントロールユニット	難・●・易	
CBA-RD4,RD5	H.16/ 3～H.16/ 9	K20A i-VTEC PGM-FI	エンジンコントロールユニット	難・●・易	
LA-RD4,RD5	H.13/ 9～H.16/ 3	K20A PGM-FI	エンジンコントロールユニット	難・●・易	

※詳しくは、本資料の最終ページの車両グレード別ハイブリッドナビゲーション適合一覧をご参照ください。

(ジャイロ感度調整について)

年式・ミッション		2DIN						1DIN					
		HDD NAVI	適合	HDD NAVI	適合	AV/NAVI	適合	CADIAS	適合	DVD Sナビ	適合	B.B NAVI	適合
インダッシュ AT	上段	MAX950HD MAX850HD MAX750HD MAX550HD (ジャイロ2)	○	MAX940HD MAX930HD MAX740HD MAX735HD MAX540HD (ジャイロ1)	○	MAX625 MAX430VD (ジャイロ0)	○	APC935VD (ジャイロ0)	○	NVS630VD (ジャイロ0)	○	NAX050HD NAX040HD (ジャイロ)	
	下段												

ホンダ

車速信号取出しユニット位置 ADDZEST

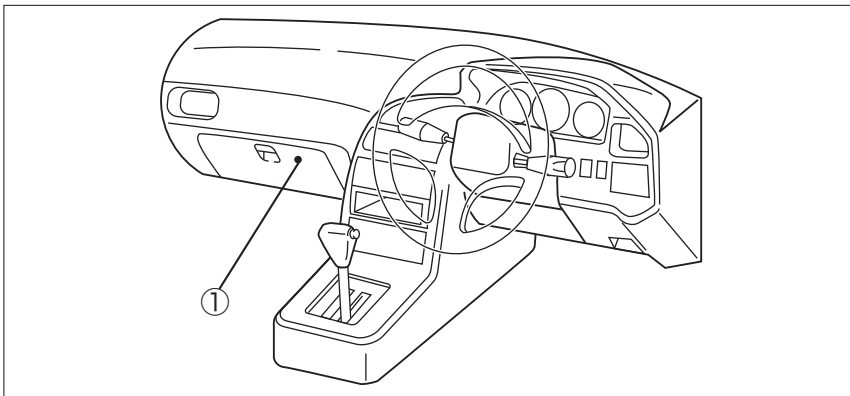

① エンジンコントロールユニット

車速信号接続要領 ADDZEST

① エンジンコントロールユニット

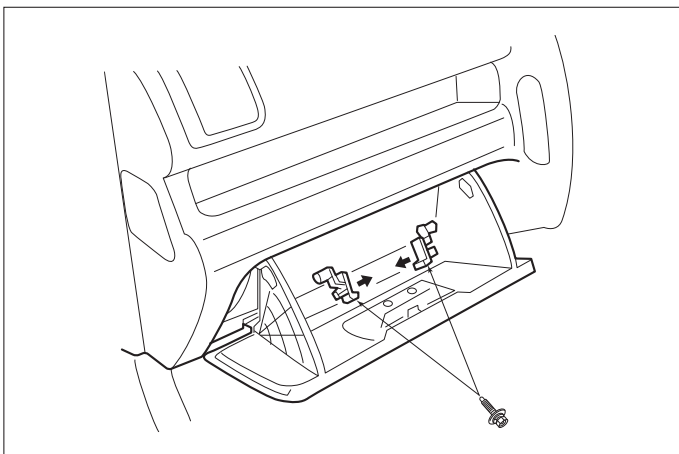

(1) グローブボックスを取外します。

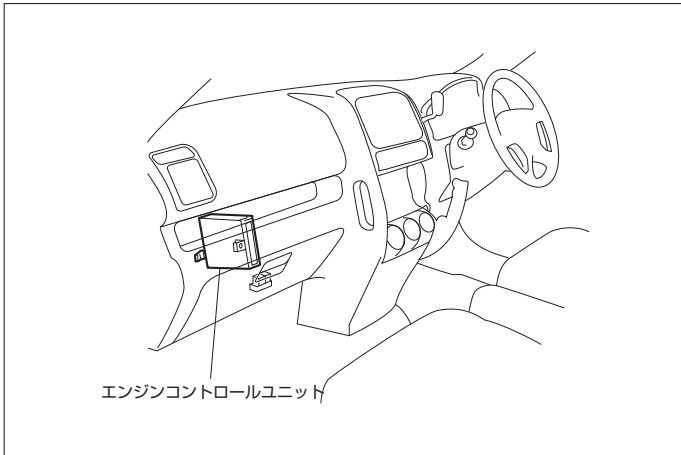
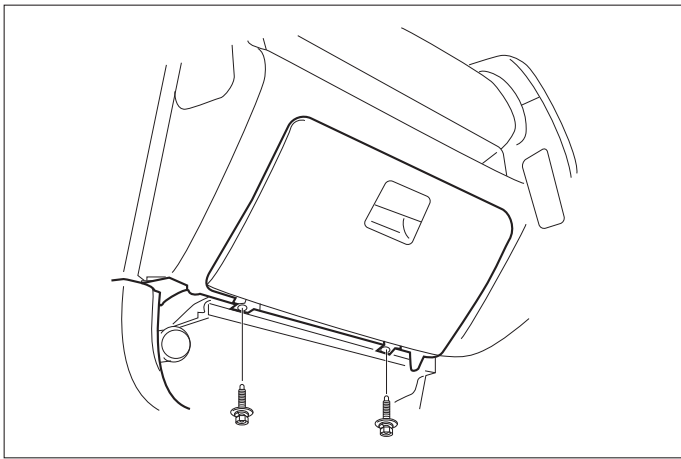

◆車速信号用コネクタ接続位置と線材色

◇ K20A PGM-FI・AT車 (H.13/ 9～H.16/ 9)

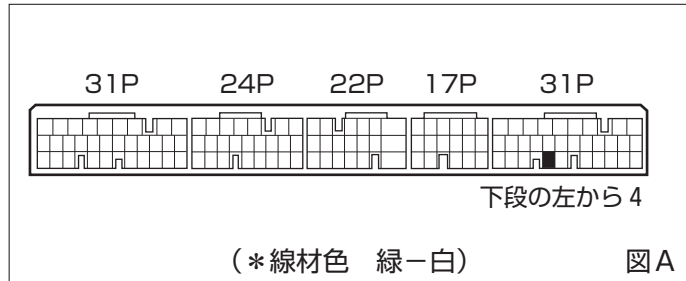

◇ K20A PGM-FI・MT車 (H.13/ 9～H.16/ 9)

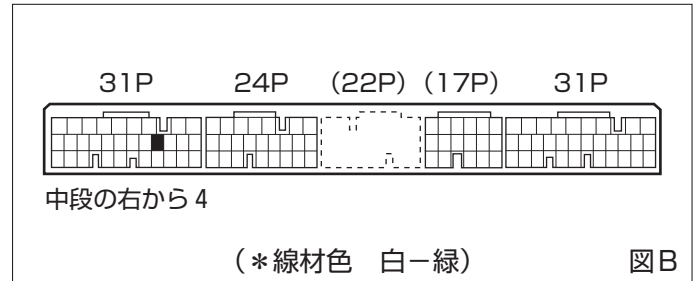

◇ K24A i-VTEC PGM-FI (H.16/ 9～)

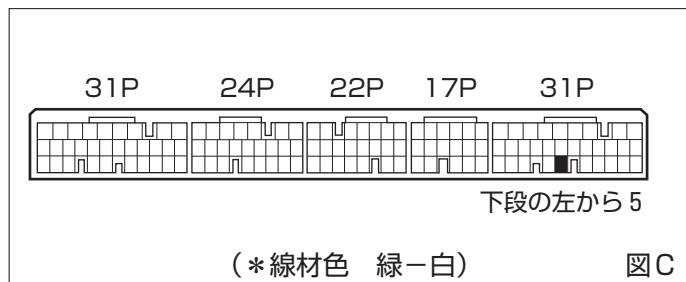

●線材色はあくまで目安にして下さい。

オーディオの取外し要領

(1) センターパネルを取外します。

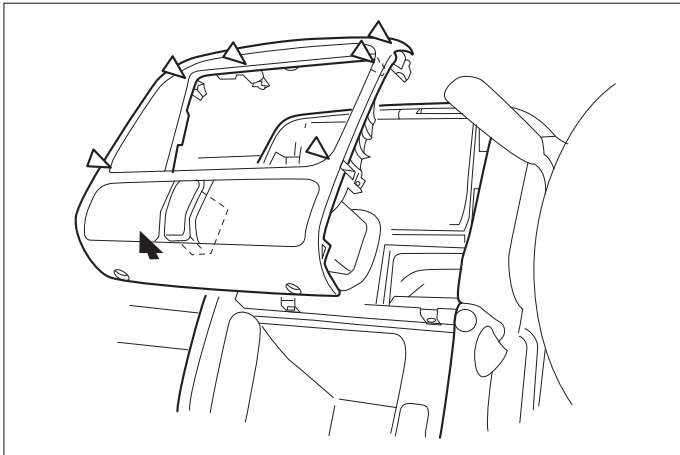
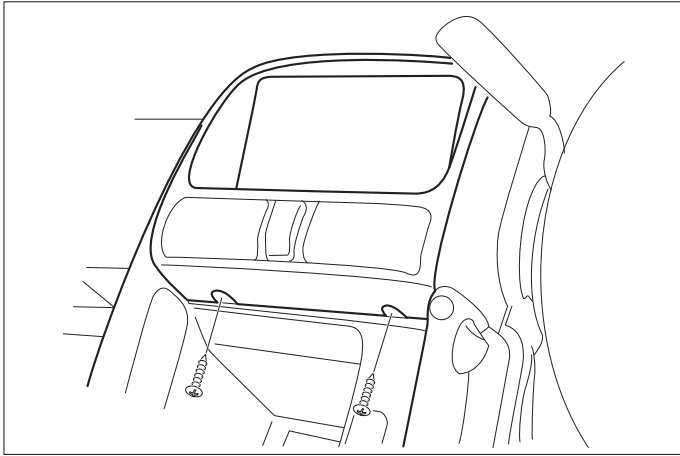

◆オーディオカプラ

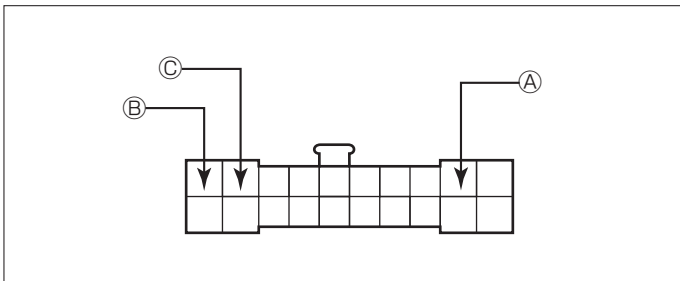

- ① : ACC電源⊕ (*線材色 黄-赤)
- ② : バックアップ電源⊕ (*線材色 白-赤)
- ③ : イルミ電源⊕ (*線材色 赤-黒)

バック信号接続要領

◆リアコンビネーションランプ

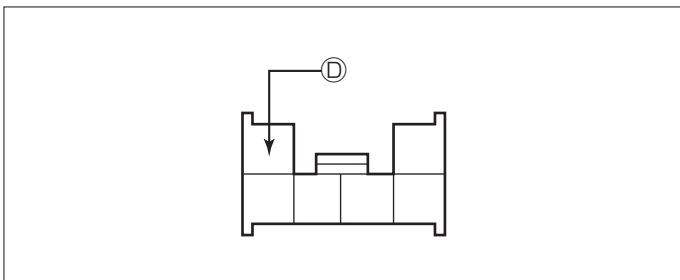

- ④ : バックランプ電源⊕ (*線材色 緑-黒)

* (無断複製禁止) 本資料をADDZEST以外の製品に使用した場合に生じる全ての不具合については、当社は一切の責任を負いません。

メーカー	車名	年式	車種型式	エンジン型式	車速信号1		車速信号2		車速信号3		駆動方式	備考		
					エンジンコントロール		位置	形状	位置	形状			位置	形状
					位置	形状								
HONDA	CR-V (RD5)													
グレード	車両タイプ													
	4WD iL	H. 16 / 9 ~	CBA-RD7	K24A i-VTEC PGM-FI	①	C					7MT4L4WD			
	2WD iL-D	H. 16 / 9 ~	CBA-RD6	K24A i-VTEC PGM-FI	①	C					FF			
	4WD iL-D	H. 16 / 9 ~	CBA-RD7	K24A i-VTEC PGM-FI	①	C					7MT4L4WD			
	7マーク iL 2WD	H. 16 / 3 ~ H. 16 / 9	CBA-RD4	K20A i-VTEC PGM-FI	①	A & B					FF			
	7マーク iL-S 2WD	H. 16 / 3 ~ H. 16 / 9	CBA-RD4	K20A i-VTEC PGM-FI	①	A & B					FF			
	7マーク iL 4WD	H. 16 / 3 ~ H. 16 / 9	CBA-RD5	K20A i-VTEC PGM-FI							7MT4L4WD	NAVI付		
	7マーク iL-S 4WD	H. 16 / 3 ~ H. 16 / 9	CBA-RD5	K20A i-VTEC PGM-FI							7MT4L4WD	NAVI付		
	7マーク iG 2WD	H. 16 / 3 ~ H. 16 / 9	CBA-RD4	K20A i-VTEC PGM-FI	①	A & B					FF			
	7マーク iG 4WD	H. 16 / 3 ~ H. 16 / 9	CBA-RD5	K20A i-VTEC PGM-FI	①	A & B					7MT4L4WD			
	パフォーマ iL 4WD	H. 16 / 3 ~ H. 16 / 9	CBA-RD5	K20A i-VTEC PGM-FI	①	A & B					7MT4L4WD			
	パフォーマ II-S 4WD	H. 16 / 3 ~ H. 16 / 9	CBA-RD5	K20A i-VTEC PGM-FI	①	A & B					7MT4L4WD			
	パフォーマ iG 4WD	H. 16 / 3 ~ H. 16 / 9	CBA-RD5	K20A i-VTEC PGM-FI							7MT4L4WD	NAVI付		
	7マーク iL 2WD	H. 15 / 9 ~ H. 16 / 3	LA-RD4	K20A PGM-FI	①	A & B					FF			
	7マーク iL-S 2WD	H. 15 / 9 ~ H. 16 / 3	LA-RD4	K20A PGM-FI	①	A & B					FF			
	7マーク iL 4WD	H. 15 / 9 ~ H. 16 / 3	LA-RD5	K20A PGM-FI							7MT4L4WD	NAVI付		
	7マーク iL-S 4WD	H. 15 / 9 ~ H. 16 / 3	LA-RD5	K20A PGM-FI							7MT4L4WD	NAVI付		
	7マーク iG 2WD	H. 15 / 9 ~ H. 16 / 3	LA-RD4	K20A PGM-FI	①	A & B					FF			
	7マーク iG 4WD	H. 15 / 9 ~ H. 16 / 3	LA-RD5	K20A PGM-FI	①	A & B					7MT4L4WD			
	パフォーマ iL 4WD	H. 15 / 9 ~ H. 16 / 3	LA-RD5	K20A PGM-FI	①	A & B					7MT4L4WD			
	パフォーマ II-S 4WD	H. 15 / 9 ~ H. 16 / 3	LA-RD5	K20A PGM-FI	①	A & B					7MT4L4WD			
	パフォーマ iG 4WD	H. 15 / 9 ~ H. 16 / 3	LA-RD5	K20A PGM-FI							7MT4L4WD	NAVI付		
	7マーク iL 2WD	H. 14 / 10 ~ H. 15 / 9	LA-RD4	K20A PGM-FI	①	A & B					FF			
	7マーク iL 4WD	H. 14 / 10 ~ H. 15 / 9	LA-RD5	K20A PGM-FI							7MT4L4WD	NAVI付		
	7マーク iG 2WD	H. 14 / 10 ~ H. 15 / 9	LA-RD4	K20A PGM-FI	①	A & B					FF			
	7マーク iG 4WD	H. 14 / 10 ~ H. 15 / 9	LA-RD5	K20A PGM-FI	①	A & B					7MT4L4WD			
	パフォーマ II 4WD	H. 14 / 10 ~ H. 15 / 9	LA-RD5	K20A PGM-FI	①	A & B					7MT4L4WD			
	パフォーマ iG 4WD	H. 14 / 10 ~ H. 15 / 9	LA-RD5	K20A PGM-FI							7MT4L4WD	NAVI付		
	7マーク iL 2WD	H. 13 / 9 ~ H. 14 / 10	LA-RD4	K20A PGM-FI	①	A & B					FF			
	7マーク iL 4WD	H. 13 / 9 ~ H. 14 / 10	LA-RD5	K20A PGM-FI							7MT4L4WD	NAVI付		
	7マーク iG 2WD	H. 13 / 9 ~ H. 14 / 10	LA-RD4	K20A PGM-FI	①	A & B					FF			
	7マーク iG 4WD	H. 13 / 9 ~ H. 14 / 10	LA-RD5	K20A PGM-FI	①	A & B					7MT4L4WD			
	パフォーマ II 4WD	H. 13 / 9 ~ H. 14 / 10	LA-RD5	K20A PGM-FI	①	A & B					7MT4L4WD			
	パフォーマ iG 4WD	H. 13 / 9 ~ H. 14 / 10	LA-RD5	K20A PGM-FI							7MT4L4WD	NAVI付		