

車種名	年式	型式	管理No.
アクティ/ストリート	H. 2/ 3 ~ H.11/ 5	M-HH3	ホ-32

00/11 作成

ハイブリッドナビゲーション適合早見一覧

ADDZEST

車両型式	年式	エンジン型式	接続ユニット	難易度	備考
V-HH3,HH4	H. 5/10 ~ H.11/ 5	E07A PGM-FI	エンジンコントロールユニット	難・・▶易	
	H. 2/ 3 ~ H.11/ 5		パワーステアリングユニット	難・・易	
V-HH3,HH4	H. 5/10 ~ H.11/ 5	E07A(キャブレター)	メーター裏側	難・・易	
M-HH3,HH4	H. 2/ 3 ~ H. 5/10	E07A(キャブレター)	×		
M-HH3,HH4	H. 2/ 3 ~ H. 5/10	E07A(キャブレター)	×		

詳しくは、本資料の最終ページの車両グレード別ハイブリッドナビゲーション適合一覧をご参照ください。

ホン  
ダ

車速信号取出しユニット位置

ADDZEST

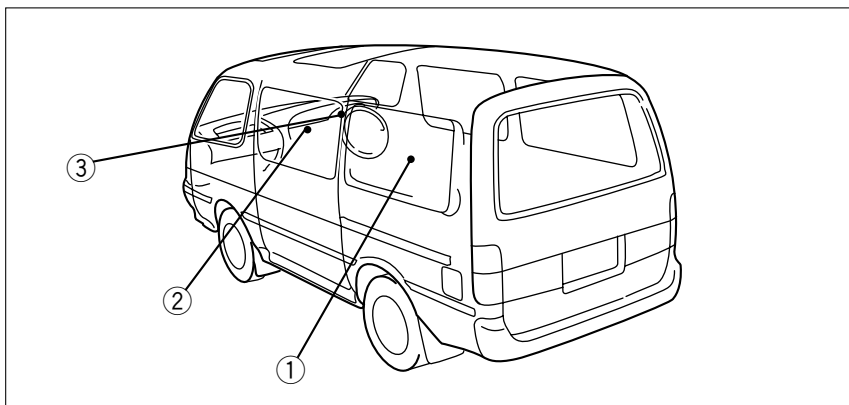

エンジンコントロールユニット  
(セカンドシート下)

パワーステアリングユニット

メーター裏側

車速信号接続要領

ADDZEST

①エンジンコントロールユニット

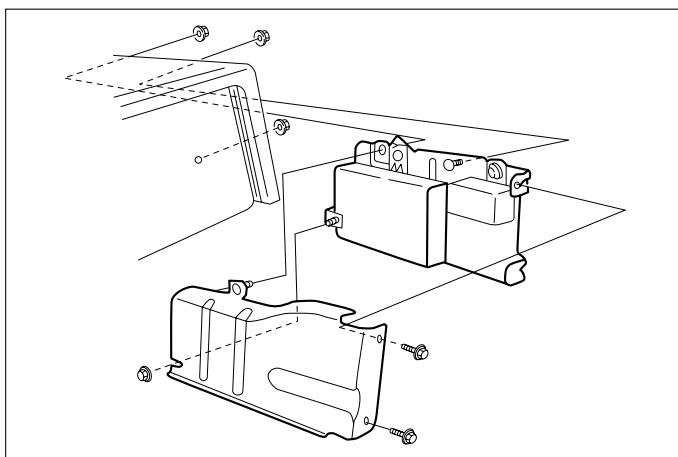

(1) エンジンコントロールユニットカバーを取外します。

車速信号用コネクタ接続位置と線材色  
E07A PGM-FI

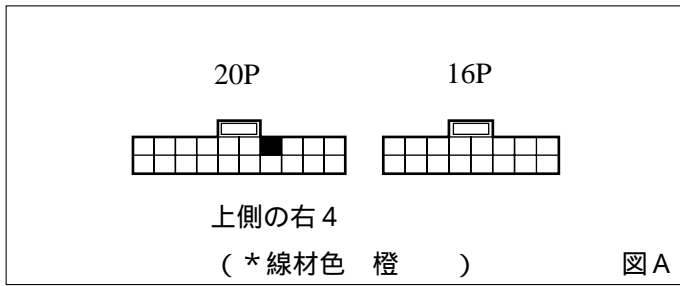

●線材色はあくまで目安にして下さい。

②パワーステアリングユニット

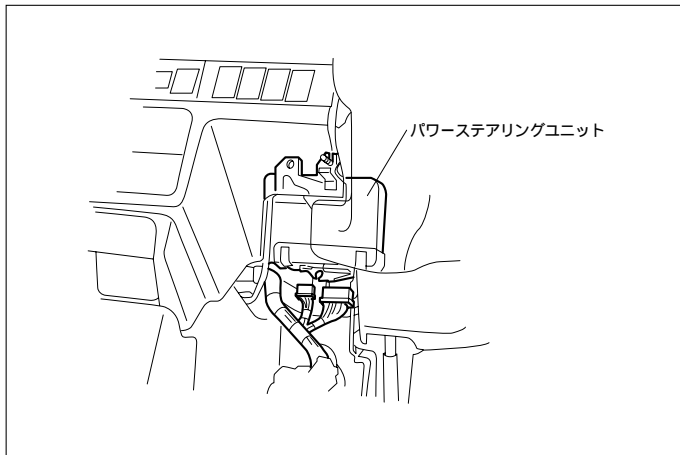

(1)ステアリングホイール・コラムロワカバーとアップパーカバーを取外します。

車速信号用コネクタ接続位置と線材色

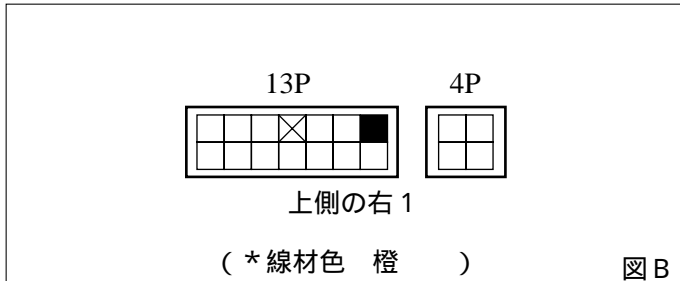

●線材色はあくまで目安にして下さい。

③メーター裏側

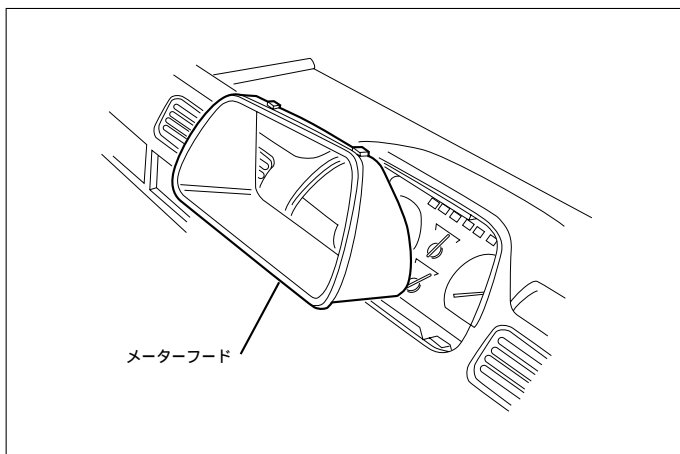

(1)メーターフードを取外します。

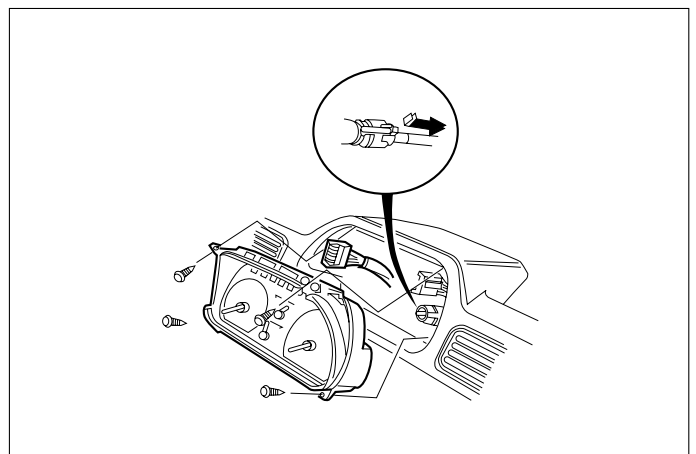

(2)スクリーウ4本を外し、スピードメーターケーブル及びコネクタの接続を外して、メーターを取外します。

## 車速信号用コネクタ接続位置と線材色

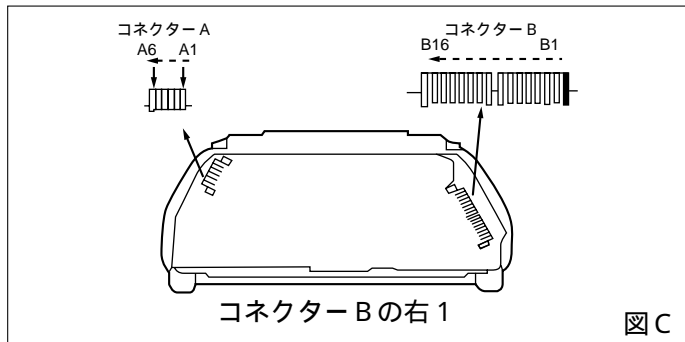

## オーディオの取外し要領

ADDZEST

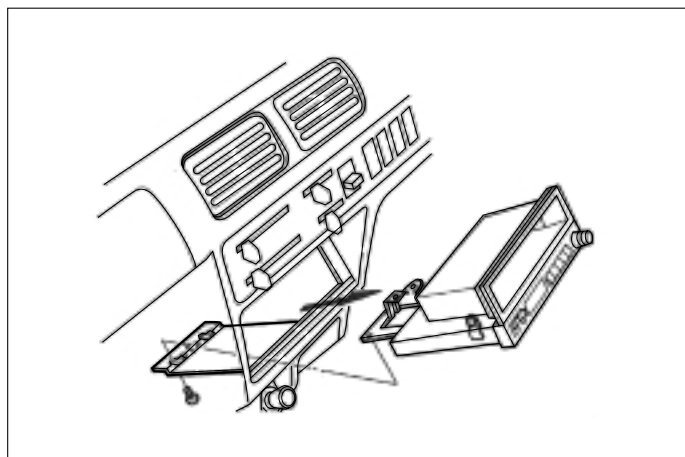

(1) 灰皿を引抜きます。

(2) 灰皿ステー下部のサービスホールより取付けネジ2本を外します。

(3) カプラ及びアンテナフィーダーを外し、カーラジオを取外します。

ホン  
ダ

## オーディオカプラ

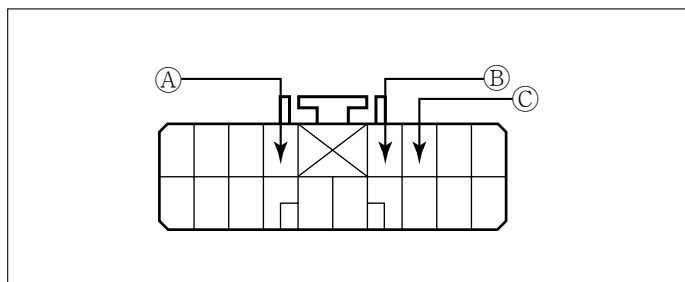

- Ⓐ: ACC電源⊕ (\*線材色 黄-赤)
- Ⓑ: バックアップ電源⊕ (\*線材色 白-青)
- Ⓒ: イルミ電源⊕ (\*線材色 赤-黒)

## バック信号接続要領

ADDZEST

### リアコンビネーションランプ

- Ⓓ: バックランプ電源⊕ (\*線材色 緑-黒)

### リバーススイッチ(AT車)

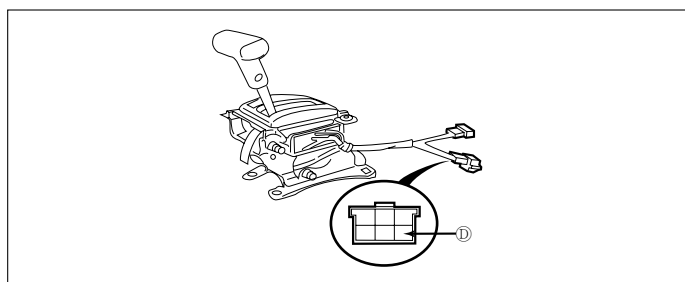

- Ⓓ: バックランプ電源⊕ (\*線材色 緑-黒)

メーカー	車名	年 式	車輦型式	エンジン型式	車速信号 1		車速信号 2		車速信号 3		駆動方式	備 考
					エンジンコントロール		パワーステアリング		メーター裏側			
					位置	形状	位置	形状	位置	形状		
HONDA	ストリート(HH3)											
グレード	車輦タイプ											
2WD L	ワゴン	H. 8/ 1 ~ H. 11/ 5	V-HH3	E07A (キャブレター)					C		RR	
2WD G	ワゴン	H. 8/ 1 ~ H. 11/ 5	V-HH3	E07A (キャブレター)			B(OP)		C		RR	
2WD V	ワゴン	H. 8/ 1 ~ H. 11/ 5	V-HH3	E07A (キャブレター)					C		RR	
2WD Xi	ワゴン	H. 8/ 1 ~ H. 11/ 5	V-HH3	E07A PGM-FI	A				C		RR	
ワイド4WD L	ワゴン	H. 8/ 1 ~ H. 11/ 5	V-HH4	E07A (キャブレター)					C		ワイド4WD	
ワイド4WD G	ワゴン	H. 8/ 1 ~ H. 11/ 5	V-HH4	E07A (キャブレター)			B(OP)		C		ワイド4WD	
ワイド4WD V	ワゴン	H. 8/ 1 ~ H. 11/ 5	V-HH4	E07A (キャブレター)					C		ワイド4WD	
ワイド4WD Xi	ワゴン	H. 8/ 1 ~ H. 11/ 5	V-HH4	E07A PGM-FI	A				C		ワイド4WD	
2WD L	ワゴン	H. 5/ 10 ~ H. 8/ 1	V-HH3	E07A (キャブレター)					C		RR	
2WD G	ワゴン	H. 5/ 10 ~ H. 8/ 1	V-HH3	E07A (キャブレター)			B(OP)		C		RR	
2WD Xi	ワゴン	H. 5/ 10 ~ H. 8/ 1	V-HH3	E07A PGM-FI	A				C		RR	
2WD FOX	ワゴン	H. 5/ 10 ~ H. 8/ 1	V-HH3	E07A PGM-FI	A				C		RR	
ワイド4WD L	ワゴン	H. 5/ 10 ~ H. 8/ 1	V-HH4	E07A (キャブレター)					C		ワイド4WD	
ワイド4WD G	ワゴン	H. 5/ 10 ~ H. 8/ 1	V-HH4	E07A (キャブレター)			B(OP)		C		ワイド4WD	
ワイド4WD Xi	ワゴン	H. 5/ 10 ~ H. 8/ 1	V-HH4	E07A PGM-FI	A				C		ワイド4WD	
ワイド4WD FOX	ワゴン	H. 5/ 10 ~ H. 8/ 1	V-HH4	E07A PGM-FI	A				C		ワイド4WD	
2WD L	ワゴン	H. 5/ 10 ~ H. 8/ 1	V-HH3	E07A (キャブレター)					C		RR	
2WD G	ワゴン	H. 3/ 8 ~ H. 5/ 10	V-HH3	E07A (キャブレター)	x						RR	
2WD EX	ワゴン	H. 3/ 8 ~ H. 5/ 10	V-HH3	E07A (キャブレター)	x						RR	
ワイド4WD L	ワゴン	H. 3/ 8 ~ H. 5/ 10	V-HH4	E07A (キャブレター)	x						ワイド4WD	
ワイド4WD G	ワゴン	H. 3/ 8 ~ H. 5/ 10	V-HH4	E07A (キャブレター)	x						ワイド4WD	
ワイド4WD EX	ワゴン	H. 3/ 8 ~ H. 5/ 10	V-HH4	E07A (キャブレター)	x						ワイド4WD	
2WD L	ワゴン	H. 2/ 3 ~ H. 3/ 8	M-HH3	E07A (キャブレター)	x						RR	
2WD G	ワゴン	H. 2/ 3 ~ H. 3/ 8	M-HH3	E07A (キャブレター)	x						RR	
2WD EX	ワゴン	H. 2/ 3 ~ H. 3/ 8	M-HH3	E07A (キャブレター)	x						RR	
ワイド4WD L	ワゴン	H. 2/ 3 ~ H. 3/ 8	M-HH4	E07A (キャブレター)	x						ワイド4WD	
ワイド4WD G	ワゴン	H. 2/ 3 ~ H. 3/ 8	M-HH4	E07A (キャブレター)	x						ワイド4WD	
ワイド4WD EX	ワゴン	H. 2/ 3 ~ H. 3/ 8	M-HH4	E07A (キャブレター)	x						ワイド4WD	

メーカー	車名	年 式	車輦型式	エンジン型式	車速信号 1		車速信号 2		車速信号 3		駆動方式	備 考
					エンジンコントロール		パワーステアリング		メーター裏側			
					位置	形状	位置	形状	位置	形状		
HONDA	アタック(HH3)											
グレード	車輦タイプ											
2WD STD	トラック	H. 8/ 1 ~ H. 11/ 5	V-HA3	E07A (キャブレター)	x						RR	
2WD SDX	トラック	H. 8/ 1 ~ H. 11/ 5	V-HA3	E07A (キャブレター)	x						RR	
2WD TOWN	トラック	H. 8/ 1 ~ H. 11/ 5	V-HA3	E07A (キャブレター)	x						RR	
4WD STD	トラック	H. 8/ 1 ~ H. 11/ 5	V-HA4	E07A (キャブレター)	x						ワイド4WD	
4WD TOWN	トラック	H. 8/ 1 ~ H. 11/ 5	V-HA4	E07A (キャブレター)	x						ワイド4WD	
4WD ATTACK	トラック	H. 8/ 1 ~ H. 11/ 5	V-HA4	E07A (キャブレター)	x						ワイド4WD	
2WD STD	バン	H. 8/ 1 ~ H. 11/ 5	V-HH3	E07A (キャブレター)	x						RR	
2WD SDX	バン	H. 8/ 1 ~ H. 11/ 5	V-HH3	E07A (キャブレター)	x						RR	
2WD SDX-Hi	バン	H. 8/ 1 ~ H. 11/ 5	V-HH3	E07A (キャブレター)			B				RR	
2WD PRO-B	バン	H. 8/ 1 ~ H. 11/ 5	V-HH3	E07A (キャブレター)	x						RR	
2WD PRO-A	バン	H. 8/ 1 ~ H. 11/ 5	V-HH3	E07A (キャブレター)	x						RR	
4WD SDX	バン	H. 8/ 1 ~ H. 11/ 5	V-HH4	E07A (キャブレター)	x						ワイド4WD	
4WD PRO-B	バン	H. 8/ 1 ~ H. 11/ 5	V-HH4	E07A (キャブレター)	x						ワイド4WD	
4WD PRO-A	バン	H. 8/ 1 ~ H. 11/ 5	V-HH4	E07A (キャブレター)	x						ワイド4WD	
2WD STD	トラック	H. 6/ 10 ~ H. 8/ 1	V-HA3	E07A (キャブレター)	x						RR	
2WD SDX	トラック	H. 6/ 10 ~ H. 8/ 1	V-HA3	E07A (キャブレター)	x						RR	
4WD SDX	トラック	H. 6/ 10 ~ H. 8/ 1	V-HA4	E07A (キャブレター)	x						ワイド4WD	
2WD TOWN	トラック	H. 6/ 10 ~ H. 8/ 1	V-HA3	E07A (キャブレター)	x						RR	
4WD TOWN	トラック	H. 6/ 10 ~ H. 8/ 1	V-HA4	E07A (キャブレター)	x						ワイド4WD	
4WD ATTACK	トラック	H. 6/ 10 ~ H. 8/ 1	V-HA4	E07A (キャブレター)	x						ワイド4WD	
2WD DUMP	トラック	H. 6/ 10 ~ H. 8/ 1	V-HA3改	E07A (キャブレター)	x						RR	
4WD DUMP	トラック	H. 6/ 10 ~ H. 8/ 1	V-HA4改	E07A (キャブレター)	x						ワイド4WD	
4WD ATTACK DUMP	トラック	H. 6/ 10 ~ H. 8/ 1	V-HA4改	E07A (キャブレター)	x						ワイド4WD	
2WD STD	バン	H. 6/ 10 ~ H. 8/ 1	V-HH3	E07A (キャブレター)	x						RR	
2WD SDX	バン	H. 6/ 10 ~ H. 8/ 1	V-HH3	E07A (キャブレター)	x						RR	
4WD SDX	バン	H. 6/ 10 ~ H. 8/ 1	V-HH4	E07A (キャブレター)	x						ワイド4WD	
2WD SDX-	バン	H. 6/ 10 ~ H. 8/ 1	V-HH3	E07A (キャブレター)	x						RR	
2WD PRO-B	バン	H. 6/ 10 ~ H. 8/ 1	V-HH3	E07A (キャブレター)	x						RR	
4WD PRO-B	バン	H. 6/ 10 ~ H. 8/ 1	V-HH4	E07A (キャブレター)	x						ワイド4WD	
2WD PRO-T	バン	H. 6/ 10 ~ H. 8/ 1	V-HH3	E07A (キャブレター)	x						RR	
4WD PRO-T	バン	H. 6/ 10 ~ H. 8/ 1	V-HH4	E07A (キャブレター)	x						ワイド4WD	
2WD PRO-B	バン	H. 3/ 9 ~ H. 6/ 10	V-HH3	E07A (キャブレター)	x						RR	
2WD PRO-T	バン	H. 3/ 9 ~ H. 6/ 10	V-HH3	E07A (キャブレター)	x						RR	
2WD STD	バン	H. 3/ 9 ~ H. 6/ 10	V-HH3	E07A (キャブレター)	x						RR	
2WD SDX	バン	H. 3/ 9 ~ H. 6/ 10	V-HH3	E07A (キャブレター)	x						RR	
2WD SDX	バン	H. 3/ 9 ~ H. 6/ 10	V-HH3	E07A (キャブレター)	x						RR	
ワイド4WD PRO-B	バン	H. 3/ 9 ~ H. 6/ 10	V-HH4	E07A (キャブレター)	x						ワイド4WD	
ワイド4WD PRO-T	バン	H. 3/ 9 ~ H. 6/ 10	V-HH4	E07A (キャブレター)	x						ワイド4WD	
ワイド4WD SDX	バン	H. 3/ 9 ~ H. 6/ 10	V-HH4	E07A (キャブレター)	x						ワイド4WD	
2WD PRO-B	バン	H. 2/ 3 ~ H. 3/ 9	M-HH3	E07A (キャブレター)	x						RR	
2WD PRO-T	バン	H. 2/ 3 ~ H. 3/ 9	M-HH3	E07A (キャブレター)	x						RR	
2WD STD	バン	H. 2/ 3 ~ H. 3/ 9	M-HH3	E07A (キャブレター)	x						RR	
2WD SDX	バン	H. 2/ 3 ~ H. 3/ 9	M-HH3	E07A (キャブレター)	x						RR	
2WD SDX	バン	H. 2/ 3 ~ H. 3/ 9	M-HH3	E07A (キャブレター)	x						RR	
ワイド4WD PRO-B	バン	H. 2/ 3 ~ H. 3/ 9	M-HH4	E07A (キャブレター)	x						ワイド4WD	
ワイド4WD PRO-T	バン	H. 2/ 3 ~ H. 3/ 9	M-HH4	E07A (キャブレター)	x						ワイド4WD	
ワイド4WD SDX	バン	H. 2/ 3 ~ H. 3/ 9	M-HH4	E07A (キャブレター)	x						ワイド4WD	