

車種名	年式	型式	管理No.
アコード	H. 5/ 9 ~ H. 9/ 9	E-CD3	ホ-30

00/11 作成

ハイブリッドナビゲーション適合早見一覧 **ADDZEST**

車両型式	年式	エンジン型式	接続ユニット	難易度	備考
E-CD3	H. 5/ 9 ~ H. 9/ 9	F18B PGM-FI	エンジンコントロールユニット	難・・易	
E-CD4	H. 5/ 9 ~ H. 9/ 9	F20B PGM-FI	エンジンコントロールユニット	難・・易	
E-CD5	H. 5/ 9 ~ H. 9/ 9	F22B PGM-FI	エンジンコントロールユニット	難・・易	
E-CD6	H. 5/ 9 ~ H. 9/ 9	H22A PGM-FI	エンジンコントロールユニット	難・・易	
	H. 5/ 9 ~ H. 9/ 9		ATコントロールユニット	難・・易	
	H. 5/ 9 ~ H. 9/ 9		クルーズコントロールユニット	難・・▶易	

詳しくは、本資料の最終ページの車両グレード別ハイブリッドナビゲーション適合一覧をご参照ください。

ホン  
ダ

車速信号取り出しユニット位置 **ADDZEST**

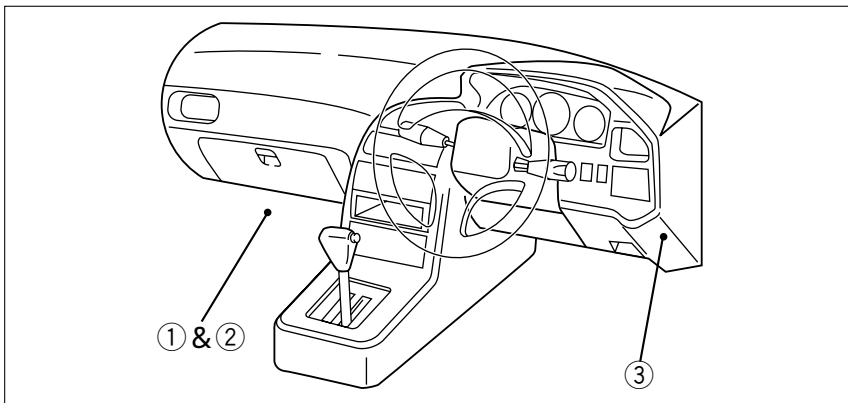

- エンジンコントロールユニット
- ATコントロールユニット
- クルーズコントロールユニット

車速信号接続要領 **ADDZEST**

①エンジンコントロールユニット&②ATコントロールユニット

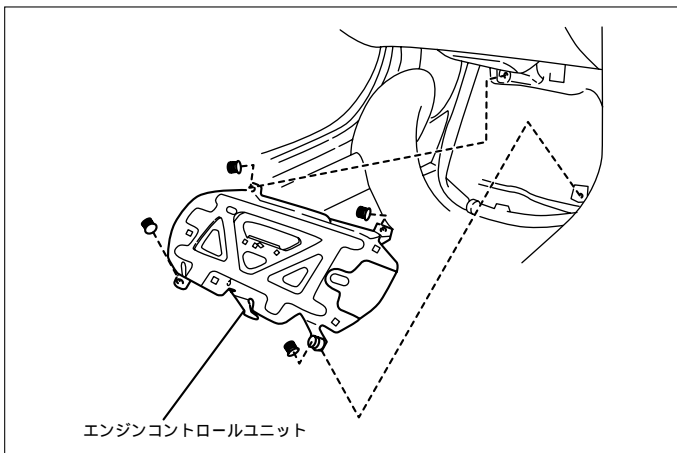

- (1) ドアシルガーニッシュ(LH)を取外します。
- (2) フロントサイドトリム(LH)を取外します。
- (3) フロアカーペットをめくります。
- (4) エンジンコントロールユニットカバーを取外します。

### ①エンジンコントロールユニット

車速信号用コネクタ接続位置と線材色

F18B PGM-FI, F22B PGM-FI

F20B PGM-FI, H22A PGM-FI

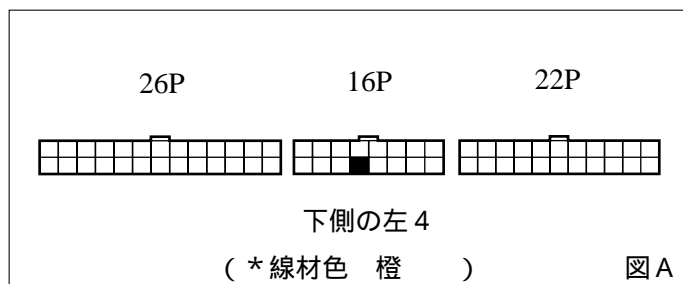

### ②ATコントロールユニット

車速信号用コネクタ接続位置と線材色

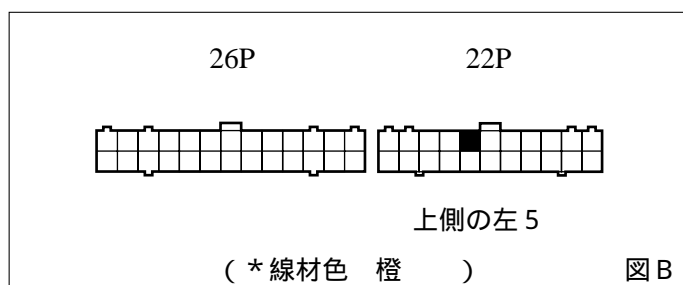

●線材色はあくまで目安にして下さい。

### ③クルーズコントロールユニット

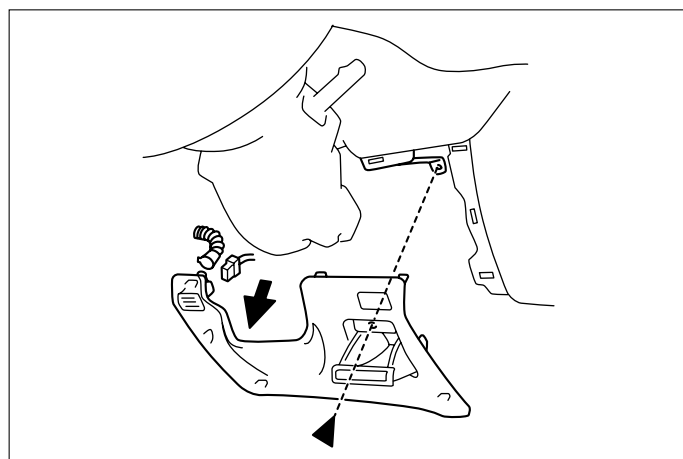

(1)インストルメントロワカバーを取外します。

車速信号用コネクタ接続位置と線材色

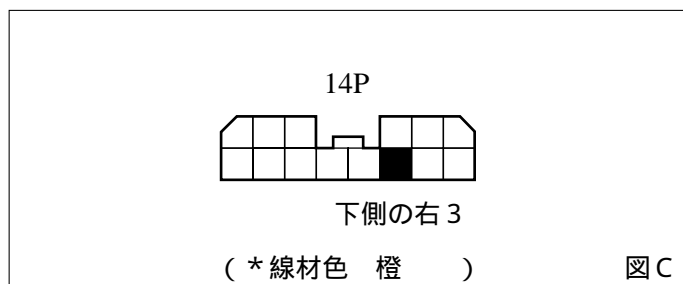

オーディオの取外し要領

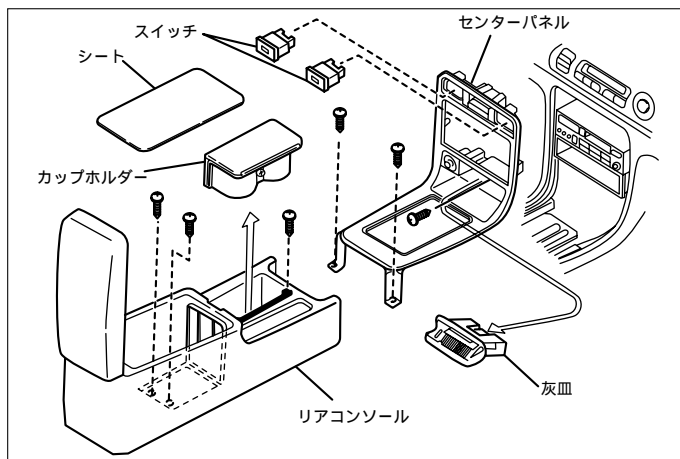

- (1) カップホルダー、シート、印ネジを外し、リアコンソールを取外します。
- (2) 印ネジ、灰皿、スイッチを外し、センターパネルを取外します。(コネクター類を外します)

オーディオカプラ

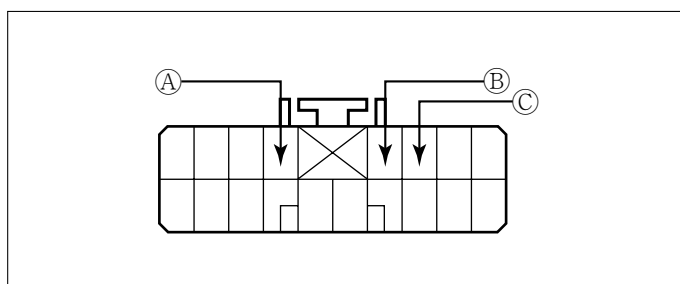

- Ⓐ: ACC電源⊕ (\*線材色 白 - 赤)
- Ⓑ: バックアップ電源⊕ (\*線材色 白 - 青)
- Ⓒ: イルミ電源⊕ (\*線材色 赤 - 黒)

ホンダ

バック信号接続要領

リアコンビネーションランプ

- ①: バックランプ電源⊕ (\*線材色 緑 - 黒)

メーカー	車名 HONDA グレード	年式	車種型式	エンジン型式	車速信号1		車速信号2		車速信号3		駆動方式	備考
					エンジンコントロール		ATコントロール		クルーズコントロール			
					位置	形状	位置	形状	位置	形状		
EX	4ドアセダン	H. 8/7 - H. 9/9	E-CD3	F18B PGM-FI		A		B			FF	
2.0EX	4ドアセダン	H. 8/7 - H. 9/9	E-CD4	F20B PGM-FI		A		B			FF	
2.0EXL	4ドアセダン	H. 8/7 - H. 9/9	E-CD4	F20B PGM-FI		A		B			FF	
2.2VTL	4ドアセダン	H. 8/7 - H. 9/9	E-CD5	F22B PGM-FI		A		B		C(OP)	FF	
2.2VTS	4ドアセダン	H. 8/7 - H. 9/9	E-CD5	F22B PGM-FI		A		B			FF	
SIR	4ドアセダン	H. 8/7 - H. 9/9	E-CD6	H22A PGM-FI		A		B			FF	
EF	4ドアセダン	H. 7/8 - H. 8/7	E-CD3	F18B PGM-FI		A		B			FF	
EX	4ドアセダン	H. 7/8 - H. 8/7	E-CD3	F18B PGM-FI		A		B			FF	
2.0EX	4ドアセダン	H. 7/8 - H. 8/7	E-CD4	F20B PGM-FI		A		B			FF	
2.0EXL	4ドアセダン	H. 7/8 - H. 8/7	E-CD4	F20B PGM-FI		A		B			FF	
2.2VTE	4ドアセダン	H. 7/8 - H. 8/7	E-CD5	F22B PGM-FI		A		B			FF	
2.2VTL	4ドアセダン	H. 7/8 - H. 8/7	E-CD5	F22B PGM-FI		A		B		C	FF	
2.2VTS	4ドアセダン	H. 7/8 - H. 8/7	E-CD5	F22B PGM-FI		A		B		C	FF	
SIR	4ドアセダン	H. 7/8 - H. 8/7	E-CD6	H22A PGM-FI		A		B		C	FF	
EX	4ドアセダン	H. 5/9 - H. 7/8	E-CD3	F18B PGM-FI		A		B			FF	
2.0EX	4ドアセダン	H. 5/9 - H. 7/8	E-CD4	F20B PGM-FI		A		B			FF	
2.0EXL	4ドアセダン	H. 5/9 - H. 7/8	E-CD4	F20B PGM-FI		A		B			FF	
2.2VTE	4ドアセダン	H. 5/9 - H. 7/8	E-CD5	F22B PGM-FI		A		B			FF	
2.2VTL	4ドアセダン	H. 5/9 - H. 7/8	E-CD5	F22B PGM-FI		A		B		C	FF	
2.2VTS	4ドアセダン	H. 5/9 - H. 7/8	E-CD5	F22B PGM-FI		A		B		C	FF	
SIR	4ドアセダン	H. 5/9 - H. 7/8	E-CD6	H22A PGM-FI		A		B		C	FF	