

車種名	年式	型式	管理No.
YRV	H.12/ 9～現在	TA-M200G	ダ-23

04/08 作成

ハイブリッドナビゲーション適合早見一覧 ADDZEST

車両型式	年式	エンジン型式	接続ユニット	難易度	備考
ABA-M201G,M211G	H.16/ 3～現在	K3-VET	エンジンコントロールユニット	難・●・易	
ABA-M211G	H.16/ 3～現在	K3-VE	エンジンコントロールユニット	難・●・易	
CBA-M201G	H.16/ 3～現在	K3-VE	エンジンコントロールユニット	難・●・易	
LA-M200G	H.13/12～H.14/12	EJ-VE	エンジンコントロールユニット	難・●・易	
UA-M201G	H.13/12～H.16/ 3	K3-VE	エンジンコントロールユニット	難・●・易	
LA-M211G	H.13/12～H.16/ 3	K3-VE	エンジンコントロールユニット	難・●・易	
LA-M201G,211G	H.13/12～H.16/ 3	K3-VET	エンジンコントロールユニット	難・●・易	
TA-M200G	H.12/ 9～H.13/12	EJ-VE	エンジンコントロールユニット	難・●・易	
TA-M201G,211G	H.12/ 9～H.13/12	K3-VET	エンジンコントロールユニット	難・●・易	
TA-M201G,211G	H.12/ 9～H.13/12	K3-VE	エンジンコントロールユニット	難・●・易	

※詳しくは、本資料の最終ページの車両グレード別ハイブリッドナビゲーション適合一覧をご参照ください。

ダイハツ

車速信号取出しユニット位置 ADDZEST

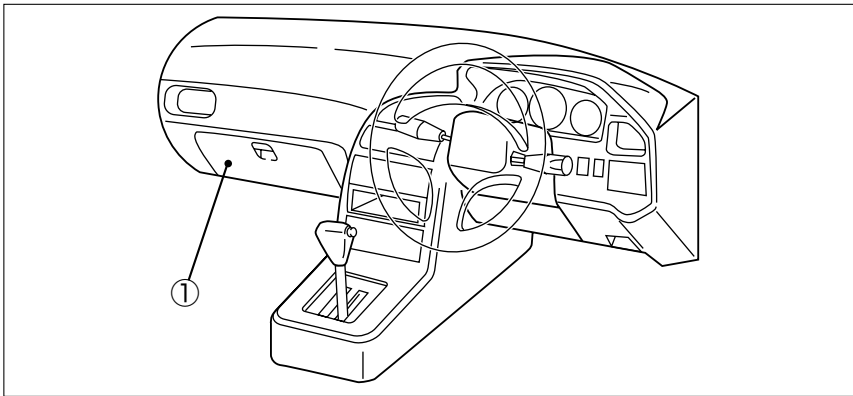

① エンジンコントロールユニット

① エンジンコントロールユニット

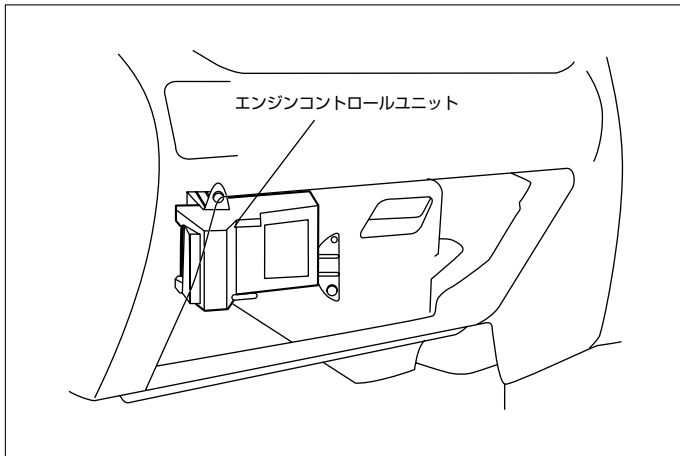

◆車速信号用コネクタ接続位置と線材色

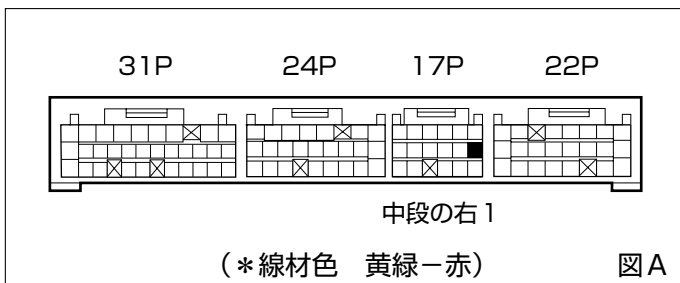

●線材色はあくまで目安にして下さい。

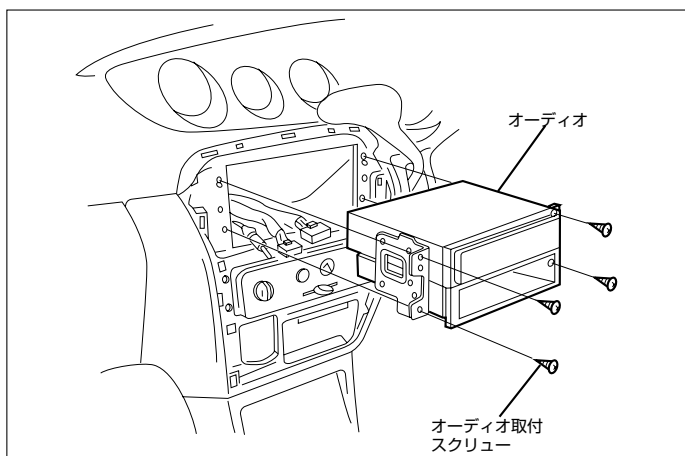
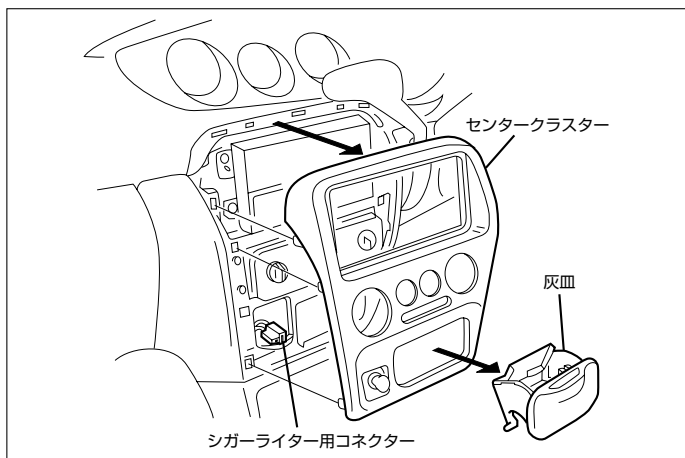

ダイハツ

◆オーディオカプラ

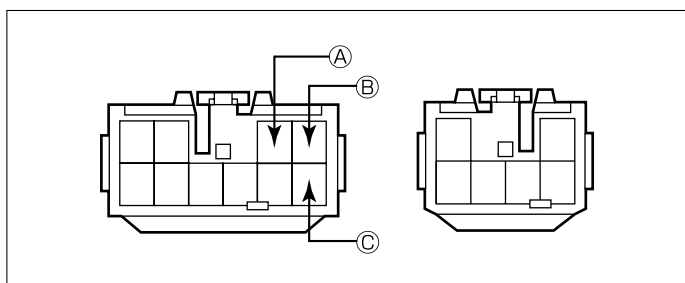

- ①：ACC電源⊕ (\*線材色 青)
- ②：バックアップ電源⊕ (\*線材色 黒-黄)
- ③：イルミ電源⊕ (\*線材色 赤-青)

バック信号接続要領

◆リアコンビネーションランプ

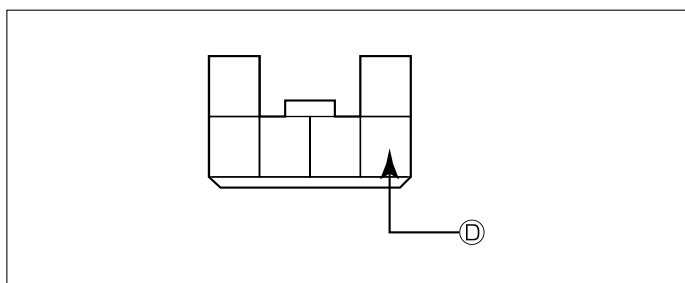

- ④：バックランプ電源⊕ (\*線材色 緑-白)

メーカー	車名	年式	車種型式	エンジン型式	車速信号1		車速信号2		車速信号3		駆動方式	備考
					エンジンコントロール							
					位置	形状	位置	形状	位置	形状		
DAIHATSU	YRV(M200G)											
グレード	車種タイプ											
2WD 1300 タボX	5トアワゴン	H.16/ 3～	ABA-M201G	K3-VET	①	A					FF	
2WD 1300 タボX Rハック	5トアワゴン	H.16/ 3～	ABA-M201G	K3-VET	①	A					FF	
2WD 1300 X	5トアワゴン	H.16/ 3～	CBA-M201G	K3-VE	①	A					FF	
2WD 1300 L	5トアワゴン	H.16/ 3～	CBA-M201G	K3-VE	①	A					FF	
4WD 1300 タボX	5トアワゴン	H.16/ 3～	ABA-M211G	K3-VET	①	A					7Mタ144WD	
4WD 1300 タボX Rハック	5トアワゴン	H.16/ 3～	ABA-M211G	K3-VET	①	A					7Mタ144WD	
4WD 1300 X	5トアワゴン	H.16/ 3～	ABA-M211G	K3-VE	①	A					7Mタ144WD	
4WD 1300 L	5トアワゴン	H.16/ 3～	ABA-M211G	K3-VE	①	A					7Mタ144WD	
2WD 1300 タボXR	5トアワゴン	H.14/ 12～H.16/ 3	LA-M201G	K3-VET	①	A					FF	
2WD 1300 タボXRハック	5トアワゴン	H.14/ 12～H.16/ 3	LA-M201G	K3-VET	①	A					FF	
2WD 1300 X	5トアワゴン	H.14/ 12～H.16/ 3	UA-M201G	K3-VE	①	A					FF	
2WD 1300 L	5トアワゴン	H.14/ 12～H.16/ 3	UA-M201G	K3-VE	①	A					FF	
4WD 1300 タボXR	5トアワゴン	H.14/ 12～H.16/ 3	LA-M211G	K3-VET	①	A					7Mタ144WD	
4WD 1300 タボXRハック	5トアワゴン	H.14/ 12～H.16/ 3	LA-M211G	K3-VET	①	A					7Mタ144WD	
4WD 1300 X	5トアワゴン	H.14/ 12～H.16/ 3	LA-M211G	K3-VE	①	A					7Mタ144WD	
4WD 1300 L	5トアワゴン	H.14/ 12～H.16/ 3	LA-M211G	K3-VE	①	A					7Mタ144WD	
2WD 1300 タボR	5トアワゴン	H.13/ 12～H.14/ 12	LA-M201G	K3-VET	①	A					FF	
2WD 1300 ハルコタボ	5トアワゴン	H.13/ 12～H.14/ 12	LA-M201G	K3-VET	①	A					FF	
2WD 1300 タボG	5トアワゴン	H.13/ 12～H.14/ 12	LA-M201G	K3-VET	①	A					FF	
2WD 1300 ハルコS	5トアワゴン	H.13/ 12～H.14/ 12	UA-M201G	K3-VE	①	A					FF	
2WD 1300 ハルコL	5トアワゴン	H.13/ 12～H.14/ 12	UA-M201G	K3-VE	①	A					FF	
2WD 1000 L	5トアワゴン	H.13/ 12～H.14/ 12	LA-M200G	EJ-VE	①	A					FF	
4WD 1300 タボR	5トアワゴン	H.13/ 12～H.14/ 12	LA-M211G	K3-VET	①	A					7Mタ144WD	
4WD 1300 ハルコタボ	5トアワゴン	H.13/ 12～H.14/ 12	LA-M211G	K3-VET	①	A					7Mタ144WD	
4WD 1300 タボG	5トアワゴン	H.13/ 12～H.14/ 12	LA-M211G	K3-VET	①	A					7Mタ144WD	
4WD 1300 ハルコS	5トアワゴン	H.13/ 12～H.14/ 12	LA-M211G	K3-VE	①	A					7Mタ144WD	
4WD 1300 ハルコL	5トアワゴン	H.13/ 12～H.14/ 12	LA-M211G	K3-VE	①	A					7Mタ144WD	
2WD 1300 YRVタボ	5トアワゴン	H.12/ 9～H.13/ 12	TA-M201G	K3-VET	①	A					FF	
2WD 1300 YRVタボ	5トアワゴン	H.12/ 9～H.13/ 12	TA-M201G	K3-VET	①	A					FF	
2WD 1300 YRV エアハック	5トアワゴン	H.12/ 9～H.13/ 12	TA-M201G	K3-VE	①	A					FF	
2WD 1300 YRV SHハック	5トアワゴン	H.12/ 9～H.13/ 12	TA-M201G	K3-VE	①	A					FF	
2WD 1300 YRV	5トアワゴン	H.12/ 9～H.13/ 12	TA-M201G	K3-VE	①	A					FF	
2WD 1000 YRV CG	5トアワゴン	H.12/ 9～H.13/ 12	TA-M200G	EJ-VE	①	A					FF	
4WD 1300 YRVタボ	5トアワゴン	H.12/ 9～H.13/ 12	TA-M211G	K3-VET	①	A					7Mタ144WD	
4WD 1300 YRV エアハック	5トアワゴン	H.12/ 9～H.13/ 12	TA-M211G	K3-VE	①	A					7Mタ144WD	
4WD 1300 YRV SHハック	5トアワゴン	H.12/ 9～H.13/ 12	TA-M211G	K3-VE	①	A					7Mタ144WD	
4WD 1300 YRV	5トアワゴン	H.12/ 9～H.13/ 12	TA-M211G	K3-VE	①	A					7Mタ144WD	