

車種名	年式	型式	管理No.
ミラ/ミラ・ターボ	H. 6/ 9 ~ H.10/10	E-L500S	ダ-10

00/11 作成

ハイブリッドナビゲーション適合早見一覧 ADDZEST

車両型式	年式	エンジン型式	接続ユニット	難易度	備考
E-L500S	H. 7/10 ~ H.10/10	EF-RL	エンジンコントロールユニット	難・・▶易	
E-L510S	H. 7/10 ~ H.10/10	EF-ZL	エンジンコントロールユニット	難・・▶易	
E-L500S	H. 7/10 ~ H. 9/ 5	EF-GL	エンジンコントロールユニット	難・・▶易	
E-L500S	H. 6/ 9 ~ H. 7/10	EF-KL, EF-JL	エンジンコントロールユニット	難・・▶易	
E-L500S, L510S	H. 6/ 9 ~ H. 7/10	EF-EL	エンジンコントロールユニット	難・・▶易	
E-L502S, L512S	H. 6/ 9 ~ H.10/10	JB-JL	エンジンコントロールユニット	難・・▶易	
E-L502S	H. 6/ 9 ~ H.10/10	JB-EL	エンジンコントロールユニット	難・・▶易	
E-L500S	H. 6/ 9 ~ H.10/10	EF-EL	×		
V-L500V, L510V	H. 6/ 9 ~ H.10/10	EF-CL	×		

詳しくは、本資料の最終ページの車両グレード別ハイブリッドナビゲーション適合一覧をご参照ください。

車速信号取出しユニット位置 ADDZEST

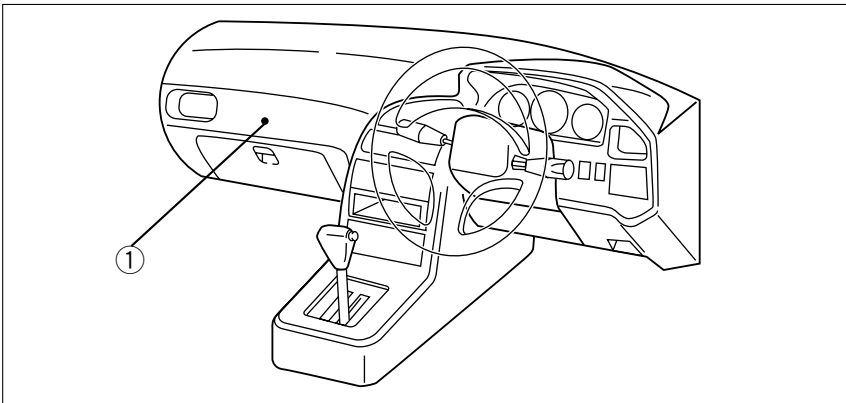

エンジンコントロールユニット

車速信号接続要領 ADDZEST

①エンジンコントロールユニット

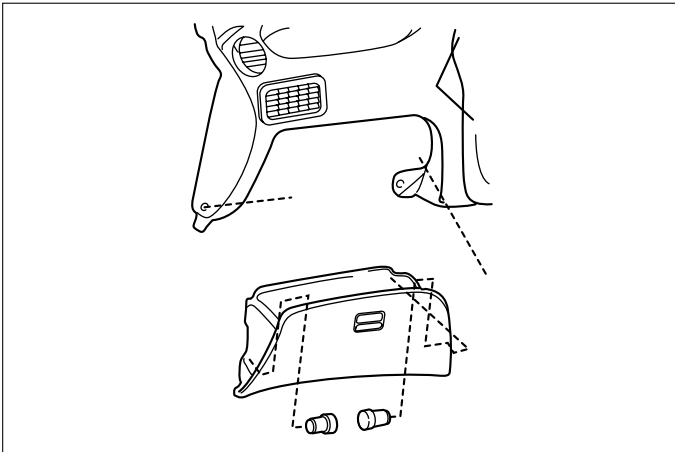

(1)グローブボックスA Assyを取外します。

車速信号用コネクタ接続位置と線材色

EF-KL&EF-JL&EF-EL (H. 6/ 9~H. 7/10)

JB-JL , JB-EL

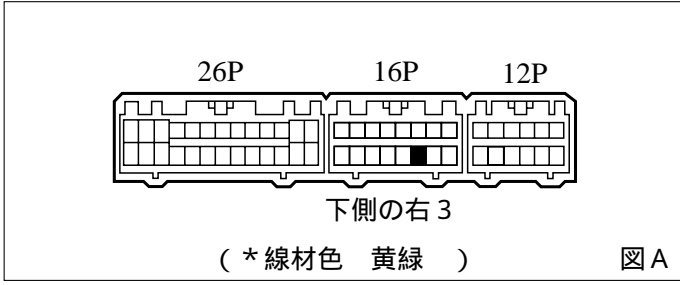

EF-ZL , EF-RL , EF-GL

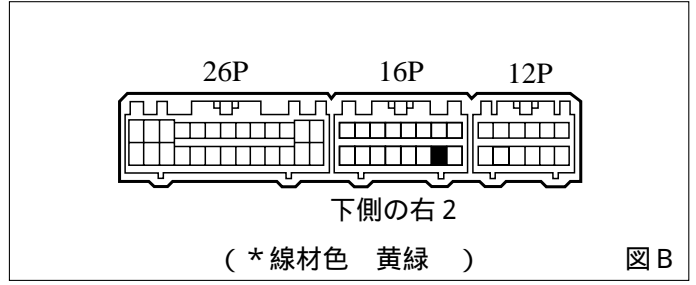

●線材色はあくまで目安にして下さい。

**オーディオの取外し要領** **ADDZEST**

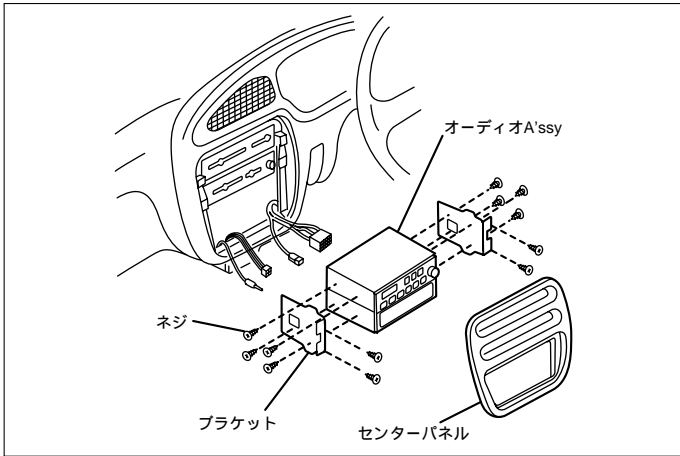

- (1)センターパネルを取外します。  
(ツメ4ヶ所で固定されています)
- (2)ネジ4本を外し、オーディオA'ssyを取外します。

オーディオカプラ

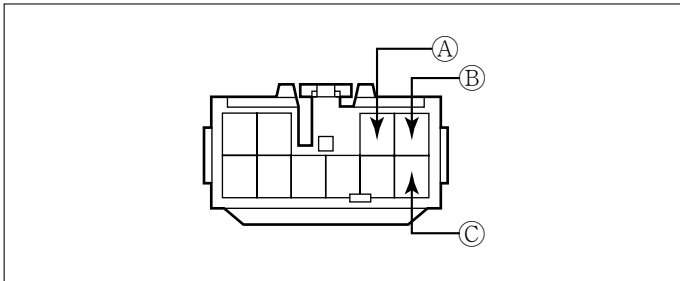

- Ⓐ : ACC電源 ⊕ ( \*線材色 青 )
- Ⓑ : バックアップ電源 ⊕ ( \*線材色 黒 )
- Ⓒ : イルミ電源 ⊕ ( \*線材色 赤 - 青 )

**バック信号接続要領** **ADDZEST**

リアコンビネーションランプ

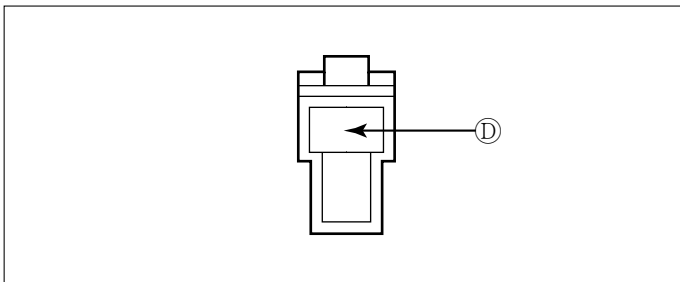

- Ⓓ : バックランプ電源 ⊕ ( \*線材色 緑 - 赤 )

メーカー	車名 DAIHATSU	年式	車輦型式	エンジン型式	車速信号1		車速信号2		車速信号3		駆動方式	備考
					エンジンコントロール							
					位置	形状	位置	形状	位置	形状		
2WD クラシック	3D アセガン	H. 9/ 8 ~ H. 10/ 10	E-L500S	EF-FL		B					FF	
2WD クラシックターボ	3D アセガン	H. 9/ 8 ~ H. 10/ 10	E-L500S	EF-RL		B					FF	
4WD クラシック	3D アセガン	H. 9/ 8 ~ H. 10/ 10	E-L510S	EF-FL		B					4WD	
4WD クラシックターボ	3D アセガン	H. 9/ 8 ~ H. 10/ 10	E-L510S	EF-RL		B					4WD	
エフノTX	3D アセガン	H. 9/ 5 ~ H. 10/ 10	E-L500S	EF-ZL		A					FF	
エフノCX	5D アセガン	H. 9/ 5 ~ H. 10/ 10	E-L500S	EF-ZL		A					FF	
エフノTL(E仕様)	3D アセガン	H. 9/ 5 ~ H. 10/ 10	E-L500S	EF-ZL		B					FF	
エフノTL	3D アセガン	H. 9/ 5 ~ H. 10/ 10	E-L500S	EF-FL		B					FF	
エフノCL	5D アセガン	H. 9/ 5 ~ H. 10/ 10	E-L500S	EF-FL		B					FF	
エフノTG	3D アセガン	H. 9/ 5 ~ H. 10/ 10	E-L500S	EF-FL		B					FF	
エフノCG	5D アセガン	H. 9/ 5 ~ H. 10/ 10	E-L500S	EF-FL		B					FF	
TR	3D アセガン	H. 9/ 5 ~ H. 10/ 10	E-L502S	JB-EL		A					FF	
CR	5D アセガン	H. 9/ 5 ~ H. 10/ 10	E-L502S	JB-EL		A					FF	
エフノ4WD TX	3D アセガン	H. 9/ 5 ~ H. 10/ 10	E-L510S	EF-ZL		B					4WD	
エフノ4WD CX	5D アセガン	H. 9/ 5 ~ H. 10/ 10	E-L510S	EF-ZL		B					4WD	
エフノ4WD TL	3D アセガン	H. 9/ 5 ~ H. 10/ 10	E-L510S	EF-ZL		B					4WD	
エフノ4WD CL	5D アセガン	H. 9/ 5 ~ H. 10/ 10	E-L510S	EF-ZL		B					4WD	
エフノ4WD TG	3D アセガン	H. 9/ 5 ~ H. 10/ 10	E-L510S	EF-ZL		B					4WD	
エフノ4WD CG	5D アセガン	H. 9/ 5 ~ H. 10/ 10	E-L510S	EF-ZL		B					4WD	
4WD TR	3D アセガン	H. 9/ 5 ~ H. 10/ 10	E-L510S	EF-ZL		B					4WD	
4WD CR	5D アセガン	H. 9/ 5 ~ H. 10/ 10	E-L510S	EF-ZL		B					4WD	
TC	3D アバン	H. 9/ 5 ~ H. 10/ 10	V-L500V	EF-CL		x					FF	
TA	3D アバン	H. 9/ 5 ~ H. 10/ 10	V-L500V	EF-CL		x					FF	
4WD TA	3D アバン	H. 9/ 5 ~ H. 10/ 10	V-L510V	EF-CL		x					4WD	
エフノTX	3D アセガン	H. 7/ 10 ~ H. 9/ 5	E-L502S	JB-EL		A					FF	
エフノCX	5D アセガン	H. 7/ 10 ~ H. 9/ 5	E-L502S	JB-EL		A					FF	
エフノTLリミテッド	3D アセガン	H. 7/ 10 ~ H. 9/ 5	E-L500S	EF-ZL		B					FF	
エフノCLリミテッド	5D アセガン	H. 7/ 10 ~ H. 9/ 5	E-L500S	EF-ZL		B					FF	
エフノTL	3D アセガン	H. 7/ 10 ~ H. 9/ 5	E-L500S	EF-GL		B					FF	
エフノCL	5D アセガン	H. 7/ 10 ~ H. 9/ 5	E-L500S	EF-GL		B					FF	
エフノTL(E仕様)	3D アセガン	H. 7/ 10 ~ H. 9/ 5	E-L500S	EF-ZL		B					FF	
TR	3D アセガン	H. 7/ 10 ~ H. 9/ 5	E-L502S	JB-EL		A					FF	
CR	5D アセガン	H. 7/ 10 ~ H. 9/ 5	E-L502S	JB-EL		A					FF	
TV	3D アセガン	H. 7/ 10 ~ H. 9/ 5	E-L502S	JB-EL		A					FF	
CV	5D アセガン	H. 7/ 10 ~ H. 9/ 5	E-L502S	JB-EL		A					FF	
CLターボ	5D アセガン	H. 7/ 10 ~ H. 9/ 5	E-L500S	EF-RL		B					FF	
TGリミテッド	3D アセガン	H. 7/ 10 ~ H. 9/ 5	E-L500S	EF-FL		x					FF	
TGセレクト	3D アセガン	H. 7/ 10 ~ H. 9/ 5	E-L500S	EF-FL		x					FF	
CGリミテッド	5D アセガン	H. 7/ 10 ~ H. 9/ 5	E-L500S	EF-FL		x					FF	
CGセレクト	5D アセガン	H. 8/ 5 ~ H. 9/ 5	E-L500S	EF-FL		x					FF	
TG	3D アセガン	H. 7/ 10 ~ H. 9/ 5	E-L500S	EF-FL		x					FF	
CG	5D アセガン	H. 7/ 10 ~ H. 9/ 5	E-L500S	EF-FL		x					FF	
エフノ4WD TX	3D アセガン	H. 7/ 10 ~ H. 9/ 5	E-L510S	EF-ZL		B					4WD	
エフノ4WD CX	5D アセガン	H. 7/ 10 ~ H. 9/ 5	E-L510S	EF-ZL		B					4WD	
エフノ4WD TLリミテッド	3D アセガン	H. 7/ 10 ~ H. 9/ 5	E-L510S	EF-ZL		B					4WD	
エフノ4WD CLリミテッド	5D アセガン	H. 7/ 10 ~ H. 9/ 5	E-L510S	EF-ZL		B					4WD	
4WD TR	3D アセガン	H. 7/ 10 ~ H. 9/ 5	E-L510S	EF-ZL		B					4WD	
4WD CR	5D アセガン	H. 7/ 10 ~ H. 9/ 5	E-L510S	EF-ZL		B					4WD	
4WD TGリミテッド	3D アセガン	H. 7/ 10 ~ H. 9/ 5	E-L510S	EF-ZL		B					4WD	
4WD TGセレクト	3D アセガン	H. 8/ 5 ~ H. 9/ 5	E-L510S	EF-ZL		B					4WD	
4WD CGリミテッド	5D アセガン	H. 7/ 10 ~ H. 9/ 5	E-L510S	EF-ZL		B					4WD	
4WD CGセレクト	5D アセガン	H. 8/ 5 ~ H. 9/ 5	E-L510S	EF-ZL		B					4WD	
TC	3D アバン	H. 7/ 10 ~ H. 9/ 5	V-L500V	EF-CL		x					FF	
TB	3D アバン	H. 7/ 10 ~ H. 9/ 5	V-L500V	EF-CL		x					FF	
TA	3D アバン	H. 7/ 10 ~ H. 9/ 5	V-L500V	EF-CL		x					FF	
4W TA	3D アバン	H. 7/ 10 ~ H. 9/ 5	V-L510V	EF-CL		x					4WD	
TR	3D アセガン	H. 6/ 9 ~ H. 7/ 10	E-L502S	JB-EL		A					FF	
TV	3D アセガン	H. 6/ 9 ~ H. 7/ 10	E-L502S	JB-EL		A					FF	
TX	3D アセガン	H. 6/ 9 ~ H. 7/ 10	E-L500S	EF-EL		A					FF	
TL	3D アセガン	H. 6/ 9 ~ H. 7/ 10	E-L500S	EF-KL		A					FF	
TS	3D アセガン	H. 6/ 9 ~ H. 7/ 10	E-L500S	EF-KL		A					FF	
TG	3D アセガン	H. 6/ 9 ~ H. 7/ 10	E-L500S	EF-FL		A					FF	
4WD TX	3D アセガン	H. 6/ 9 ~ H. 7/ 10	E-L510S	EF-FL		A					4WD	
4WD TL	3D アセガン	H. 6/ 9 ~ H. 7/ 10	E-L510S	EF-FL		A					4WD	
4WD TS	3D アセガン	H. 6/ 9 ~ H. 7/ 10	E-L510S	EF-FL		A					4WD	
CR	5D アセガン	H. 6/ 9 ~ H. 7/ 10	E-L502S	JB-EL		A					FF	
CV	5D アセガン	H. 6/ 9 ~ H. 7/ 10	E-L502S	JB-EL		A					FF	
CX	5D アセガン	H. 6/ 9 ~ H. 7/ 10	E-L500S	EF-EL		A					FF	
CL	5D アセガン	H. 6/ 9 ~ H. 7/ 10	E-L500S	EF-KL		A					FF	
CS	5D アセガン	H. 6/ 9 ~ H. 7/ 10	E-L500S	EF-KL		A					FF	
CG	5D アセガン	H. 6/ 9 ~ H. 7/ 10	E-L500S	EF-FL		x					FF	
CLターボ	5D アセガン	H. 6/ 9 ~ H. 7/ 10	E-L500S	EF-JL		A					FF	
4WD CX	5D アセガン	H. 6/ 9 ~ H. 7/ 10	E-L510S	EF-EL		A					4WD	
4WD CL	5D アセガン	H. 6/ 9 ~ H. 7/ 10	E-L510S	EF-EL		A					4WD	
4WD CS	5D アセガン	H. 6/ 9 ~ H. 7/ 10	E-L510S	EF-EL		A					4WD	
TC	3D アバン	H. 6/ 9 ~ H. 7/ 10	V-500L	EF-CL		x					FF	
TB	3D アバン	H. 6/ 9 ~ H. 7/ 10	V-500L	EF-CL		x					FF	
4WD TB	3D アバン	H. 6/ 9 ~ H. 7/ 10	V-510L	EF-CL		x					4WD	

ダイハツ

メーカー	車名	年式	車種型式	エンジン型式	車速信号1		車速信号2		車速信号3		駆動方式	備考
					エンジンコントロール							
					位置	形状	位置	形状	位置	形状		
DAIHATSU	ミタハ (L500S)											
グレード	車輛タイプ											
TR-XX 7人シート	3ドアセダン	H. 9/5 - H. 10/10	E-L500S	EF-RL		B					FF	
TR-XX 7人シートR	3ドアセダン	H. 9/5 - H. 10/10	E-L502S	JB-JL		A					FF	
4WD TR-XX 7人シートR-4	3ドアセダン	H. 9/5 - H. 10/10	E-L512S	JB-JL		A					7人シート4WD	
TR-XX 7人シート	3ドアセダン	H. 7/10 - H. 9/5	E-L500S	EF-RL		B					FF	
TR-XX 7人シートR	3ドアセダン	H. 7/10 - H. 9/5	E-L502S	JB-JL		A					FF	
TR-XX	3ドアセダン	H. 7/10 - H. 9/5	E-L502S	JB-JL		A					FF	
4WD TR-XX 7人シートR-4	3ドアセダン	H. 7/10 - H. 9/5	E-L512S	JB-JL		A					7人シート4WD	
4WD TR-XX X4	3ドアセダン	H. 7/10 - H. 9/5	E-L512S	JB-JL		A					7人シート4WD	
TR-XX 7人シート	3ドアセダン	H. 6/9 - H. 7/10	E-L500S	EF-JL		A					FF	
TR-XX 7人シートR	3ドアセダン	H. 6/9 - H. 7/10	E-L502S	JB-JL		A					FF	
4WD TR-XX 7人シートR-4	3ドアセダン	H. 6/9 - H. 7/10	E-L512S	JB-JL		A					7人シート4WD	