

車種名	年式	型式	管理No.
ミラ	H.10/10～現在	GF-L700S	ダ-16

04/08 作成

ハイブリッドナビゲーション適合早見一覧 ADDZEST

車両型式	年式	エンジン型式	接続ユニット	難易度	備考
ABA-L700S,L710S	H.16/ 3～現在	EF-DET	エンジンコントロールユニット	難・・▶易	
ABA-L710S	H.16/ 3～現在	EF-VE	エンジンコントロールユニット	難・・▶易	
CBA-L700S	H.16/ 3～現在	EF-VE	エンジンコントロールユニット	難・・▶易	
LA-L710S	H.13/10～H.16/ 3	EF-VE	エンジンコントロールユニット	難・・▶易	
LA-L700S,L710S	H.13/10～H.16/ 3	EF-DET	エンジンコントロールユニット	難・・▶易	
TA-L700S,L710S	H.13/10～H.14/12	EF-SE	エンジンコントロールユニット	難・・▶易	
UA-L700S	H.13/10～H.14/12	EF-VE2	エンジンコントロールユニット	難・・▶易	
UA-L700S	H.13/10～H.16/ 3	EF-VE	エンジンコントロールユニット	難・・▶易	
UE-L700V	H.13/10～H.14/12	EE-SE	エンジンコントロールユニット	難・・▶易	
LE-L700V,L710V	H.13/10～H.14/12	EE-SE	エンジンコントロールユニット	難・・▶易	
TA-L700S,L710S	H.12/10～H.13/10	EF-VE	エンジンコントロールユニット	難・・▶易	
GH-L700S,L710S	H.11/11～H.12/10	EF-VE	エンジンコントロールユニット	難・・▶易	
GF-L700S,L710S	H.10/10～H.12/10	EF-DET	エンジンコントロールユニット	難・・▶易	
GF-L700S,L710S	H.10/10～H.12/10	EF-VE	エンジンコントロールユニット	難・・▶易	
GF-L700S,L710S	H.10/10～H.13/10	EF-SE	エンジンコントロールユニット	難・・▶易	
GD-L700V,L710V	H.10/10～H.13/10	EF-SE	エンジンコントロールユニット	難・・▶易	

※詳しくは、本資料の最終ページの車両グレード別ハイブリッドナビゲーション適合一覧をご参照ください。

◎ミラジーノ車のみ継続中です。

ダイハツ

車速信号取り出しユニット位置 ADDZEST

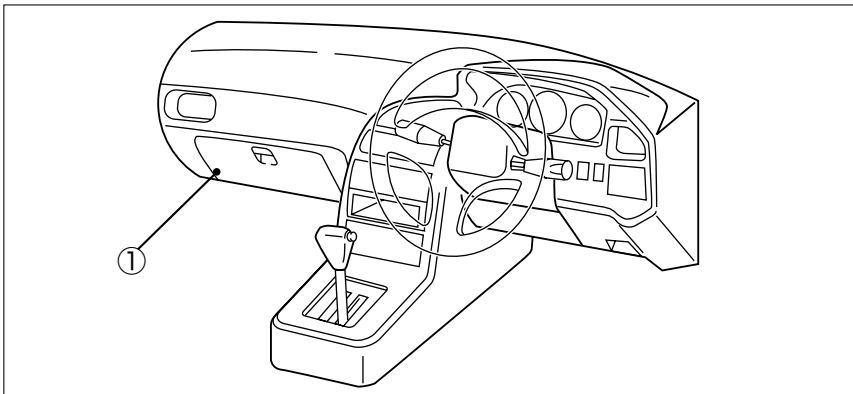

① エンジンコントロールユニット

① エンジンコントロールユニット

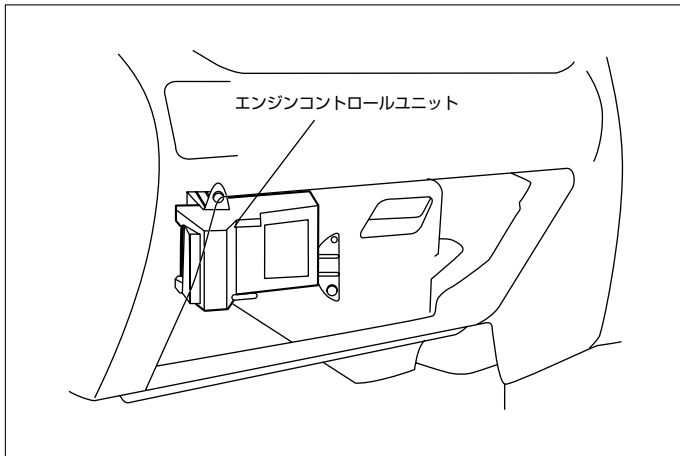

(1) グローブボックスを取外します。

◆車速信号用コネクタ接続位置と線材色

◇ EF-VE (H.10/10~H.11/11)

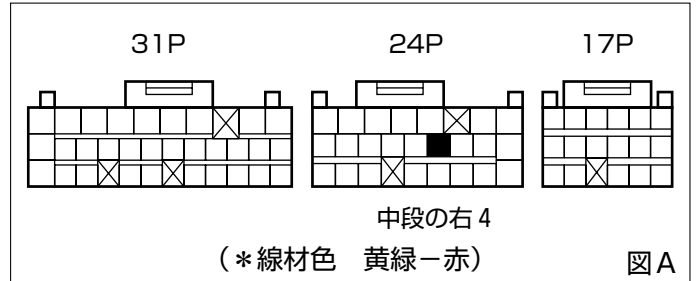

◇ EF-VE (H.11/11~H.15/ 2)

◇ EF-DET 4AT (H.12/10~H.13/10)

◇ EF-DET (H.13/10~H.15/ 2)

◇ EF-DET (H.10/10~H.13/10), EF-SE

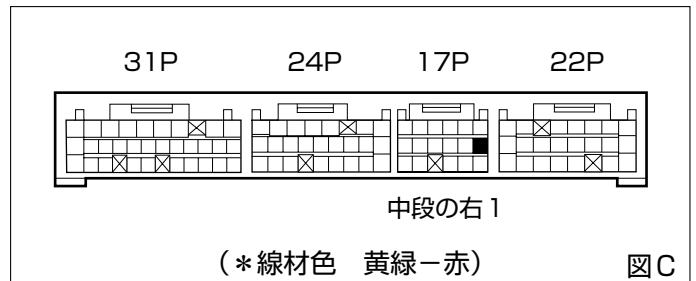
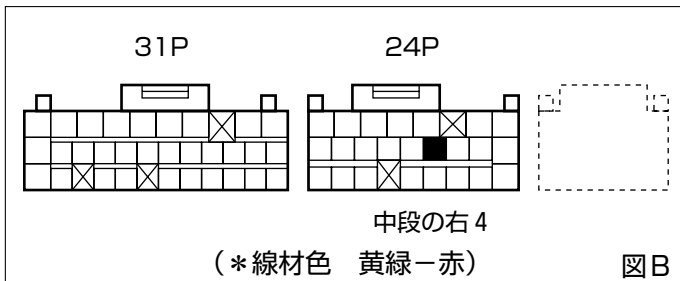

◇ EF-VE (H.15/ 2~)

◇ EF-DET (H.15/ 2~)

◇ EF-VE2 (H.13/10~H.14/12)

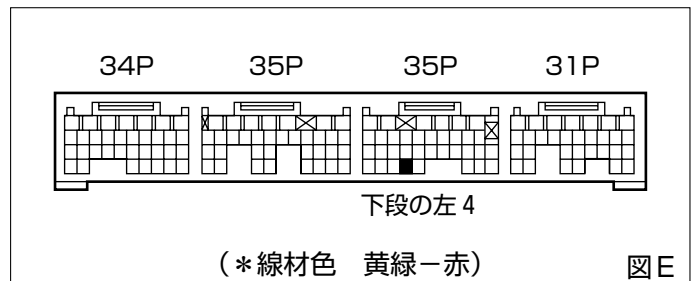
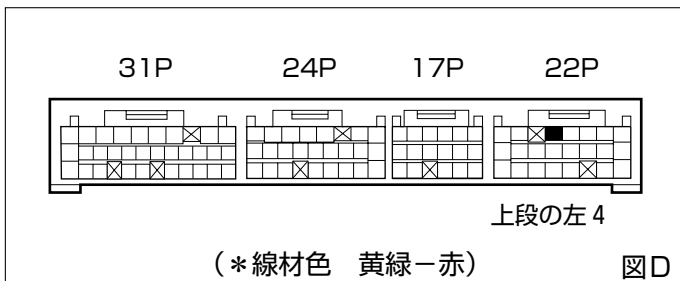

●線材色はあくまで目安にして下さい。

オーディオの取外し要領

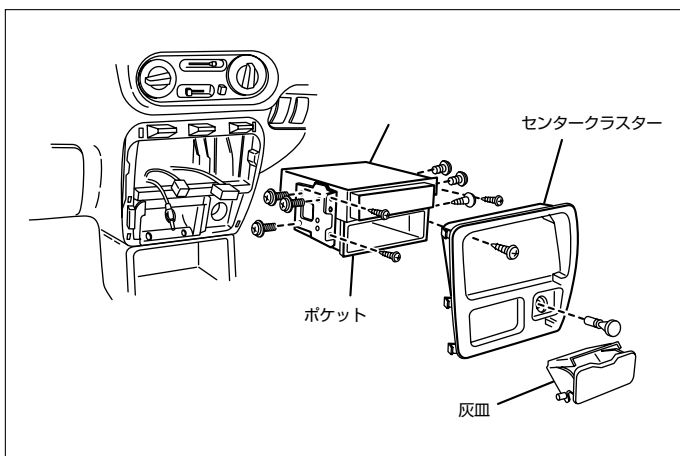

- (1) 灰皿及びシガーライターを取外します。
- (2) センタークラスターを取外します。(ツメ6ヶ所)
- (3) オーディオA'ssyを取外します。

◆オーディオカプラ

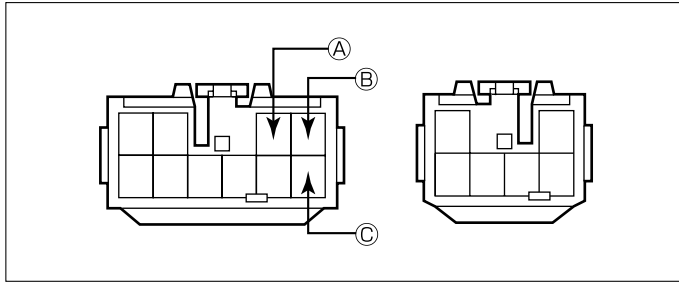

- (A) : ACC電源⊕ (*線材色 青)
 (B) : バックアップ電源⊕ (*線材色 黒-赤)
 (C) : イルミ電源⊕ (*線材色 赤-青)

バック信号接続要領

ADDZEST

◆リアコンビネーションランプ

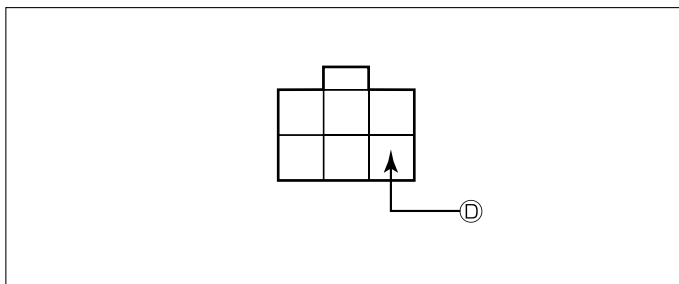

- (D) : バックランプ電源⊕ (*線材色 緑-白)

ダイハツ

車両グレード別ハイブリッドナビゲーション適合一覧

ADDZEST

メーカー	車名	年 式	車種型式	エンジン型式	車速信号 1		車速信号 2		車速信号 3		駆動方式	備 考
					エンジンコントロール	位置	形状	位置	形状	位置		
DAIHATSU	ミラ (L700S)											
グレード	車種タイプ				位置	形状	位置	形状	位置	形状		
2WD ジーノ	5ド アセダン	H. 16 / 3 ~	CBA-L700S	EF-VE	①	E					FF	
2WD ジーノ ターボ	5ド アセダン	H. 16 / 3 ~	ABA-L700S	EF-DET	①	E					FF	
2WD ジーノミニライトスベシヤル	5ド アセダン	H. 16 / 3 ~	CBA-L700S	EF-VE	①	E					FF	
2WD ジーノミニライトスベシヤル ターボ	5ド アセダン	H. 16 / 3 ~	ABA-L700S	EF-DET	①	E					FF	
4WD ジーノ	5ド アセダン	H. 16 / 3 ~	ABA-L710S	EF-VE	①	E					フルタイム4WD	
4WD ジーノ ターボ	5ド アセダン	H. 16 / 3 ~	ABA-L710S	EF-DET	①	E					フルタイム4WD	
4WD ジーノミニライトスベシヤル	5ド アセダン	H. 16 / 3 ~	ABA-L710S	EF-VE	①	E					フルタイム4WD	
4WD ジーノミニライトスベシヤル ターボ	5ド アセダン	H. 16 / 3 ~	ABA-L710S	EF-DET	①	E					フルタイム4WD	
2WD ジーノ	5ド アセダン	H. 14 / 8 ~ H. 16 / 3	UA-L700S	EF-VE	①	C & E					FF	
2WD ジーノ ターボ	5ド アセダン	H. 14 / 8 ~ H. 16 / 3	LA-L700S	EF-DET	①	C & E					FF	
2WD ジーノミニライトスベシヤル	5ド アセダン	H. 14 / 8 ~ H. 16 / 3	UA-L700S	EF-VE	①	C & E					FF	
2WD ジーノミニライトスベシヤル ターボ	5ド アセダン	H. 14 / 8 ~ H. 16 / 3	LA-L700S	EF-DET	①	C & E					FF	
4WD ジーノ	5ド アセダン	H. 14 / 8 ~ H. 16 / 3	LA-L710S	EF-VE	①	C & E					FF	
4WD ジーノ ターボ	5ド アセダン	H. 14 / 8 ~ H. 16 / 3	LA-L710S	EF-DET	①	C & E					FF	
4WD ジーノミニライトスベシヤル	5ド アセダン	H. 14 / 8 ~ H. 16 / 3	LA-L710S	EF-VE	①	C & E					FF	
4WD ジーノミニライトスベシヤル ターボ	5ド アセダン	H. 14 / 8 ~ H. 16 / 3	LA-L710S	EF-DET	①	C & E					FF	
2WD ジーノ	5ド アセダン	H. 13 / 10 ~ H. 14 / 8	UA-L700S	EF-VE	①	C					FF	
2WD ジーノ ミリテット	5ド アセダン	H. 13 / 10 ~ H. 14 / 8	UA-L700S	EF-VE	①	C					FF	
2WD ミニライトスベシヤル ミリテット	5ド アセダン	H. 13 / 10 ~ H. 14 / 8	UA-L700S	EF-VE	①	C					FF	
2WD ミニライトスベシヤル ターボ	5ド アセダン	H. 13 / 10 ~ H. 14 / 8	LA-L700S	EF-DET	①	C					FF	
4WD ジーノ	5ド アセダン	H. 13 / 10 ~ H. 14 / 8	LA-L710S	EF-VE	①	C					フルタイム4WD	
4WD ジーノ ミリテット	5ド アセダン	H. 13 / 10 ~ H. 14 / 8	LA-L710S	EF-VE	①	C					フルタイム4WD	
4WD ミニライトスベシヤル ミリテット	5ド アセダン	H. 13 / 10 ~ H. 14 / 8	LA-L710S	EF-VE	①	C					フルタイム4WD	
4WD ミニライトスベシヤル ターボ	5ド アセダン	H. 13 / 10 ~ H. 14 / 8	LA-L710S	EF-DET	①	C					フルタイム4WD	
2WD Licca	5ド アセダン	H. 13 / 10 ~ H. 14 / 12	UA-L700S	EF-VE	①	C					FF	
2WD TV	3ド アセダン	H. 13 / 10 ~ H. 14 / 12	UA-L700S	EF-VE2	①	D					FF	
2WD Pico	5ド アセダン	H. 13 / 10 ~ H. 14 / 12	TA-L700S	EF-SE	①	B					FF	
2WD TL	3ド アセダン	H. 13 / 10 ~ H. 14 / 12	TA-L700S	EF-SE	①	B					FF	
2WD CD	5ド アセダン	H. 13 / 10 ~ H. 14 / 12	TA-L700S	EF-SE	①	B					FF	
4WD Licca	5ド アセダン	H. 13 / 10 ~ H. 14 / 12	LA-L710S	EF-VE	①	C					フルタイム4WD	
4WD Pico	5ド アセダン	H. 13 / 10 ~ H. 14 / 12	TA-L710S	EF-SE	①	B					フルタイム4WD	
4WD TL	3ド アセダン	H. 13 / 10 ~ H. 14 / 12	TA-L710S	EF-SE	①	B					フルタイム4WD	
4WD CD	5ド アセダン	H. 13 / 10 ~ H. 14 / 12	TA-L710S	EF-SE	①	B					フルタイム4WD	
2WD TU	3ド アバン	H. 13 / 10 ~ H. 14 / 12	UE-L700V	EF-SE	①	B					FF	
2WD TAXI スベシヤル	3ド アバン	H. 13 / 10 ~ H. 14 / 12	LE-L700V	EF-SE	①	B					FF	
4WD TAXI スベシヤル	3ド アバン	H. 13 / 10 ~ H. 14 / 12	LE-L710V	EF-SE	①	B					フルタイム4WD	

メーカー	車名	年式	車種型式	エンジン型式	車速信号1		車速信号2		車速信号3		駆動方式	備考
					エンジンコントロール		位置	形状	位置	形状		
					位置	形状						
DAIHATSU	ミラ(L700S)											
	グレード											
	2WD ジーノ	5ト アセダン	H. 12 / 10 ~ H. 13 / 10	TA-L700S	EF-VE	①	C					FF
	2WD ジーノターボ	5ト アセダン	H. 12 / 10 ~ H. 13 / 10	GF-L700S	EF-DET	①	B & C					FF
	2WD ジーノS	3ト アセダン	H. 12 / 10 ~ H. 13 / 10	GF-L700S	EF-DET	①	B & C					FF
	2WD ミニイストスハシヤル	5ト アセダン	H. 12 / 10 ~ H. 13 / 10	TA-L700S	EF-VE	①	C					FF
	2WD ミニイストスハシヤル	3ト アセダン	H. 12 / 10 ~ H. 13 / 10	TA-L700S	EF-VE	①	C					FF
	4WD ジーノ	5ト アセダン	H. 12 / 10 ~ H. 13 / 10	TA-L710S	EF-VE	①	C					7トイ4WD
	4WD ジーノターボ	5ト アセダン	H. 12 / 10 ~ H. 13 / 10	GF-L710S	EF-DET	①	B & C					7トイ4WD
	4WD ジーノS	3ト アセダン	H. 12 / 10 ~ H. 13 / 10	GF-L710S	EF-DET	①	B & C					7トイ4WD
	4WD ミニイストスハシヤル	5ト アセダン	H. 12 / 10 ~ H. 13 / 10	TA-L710S	EF-VE	①	C					7トイ4WD
	4WD ミニイストスハシヤル	3ト アセダン	H. 12 / 10 ~ H. 13 / 10	TA-L710S	EF-VE	①	C					7トイ4WD
	2WD CX	5ト アセダン	H. 12 / 10 ~ H. 13 / 10	TA-L700S	EF-VE	①	C					FF
	2WD TV	3ト アセダン	H. 12 / 10 ~ H. 13 / 10	TA-L700S	EF-VE	①	C					FF
	2WD Pico	5ト アセダン	H. 12 / 10 ~ H. 13 / 10	GF-L700S	EF-SE	①	B					FF
	2WD CD	5ト アセダン	H. 12 / 10 ~ H. 13 / 10	GF-L700S	EF-SE	①	B					FF
	2WD Pico	3ト アセダン	H. 12 / 10 ~ H. 13 / 10	GF-L700S	EF-SE	①	B					FF
	2WD TD	3ト アセダン	H. 12 / 10 ~ H. 13 / 10	GF-L700S	EF-SE	①	B					FF
	4WD CX	5ト アセダン	H. 12 / 10 ~ H. 13 / 10	TA-L710S	EF-VE	①	C					7トイ4WD
	4WD Pico	5ト アセダン	H. 12 / 10 ~ H. 13 / 10	GF-L710S	EF-SE	①	B					7トイ4WD
	4WD CD	5ト アセダン	H. 12 / 10 ~ H. 13 / 10	GF-L710S	EF-SE	①	B					7トイ4WD
	4WD Pico	3ト アセダン	H. 12 / 10 ~ H. 13 / 10	GF-L710S	EF-SE	①	B					7トイ4WD
	4WD TD	3ト アセダン	H. 12 / 10 ~ H. 13 / 10	GF-L710S	EF-SE	①	B					7トイ4WD
	2WD 2iター	3ト アバン	H. 12 / 10 ~ H. 13 / 10	GD-L700V	EF-SE	①	B					FF
	2WD TAスハシヤル	3ト アバン	H. 12 / 10 ~ H. 13 / 10	GD-L700V	EF-SE	①	B					FF
	2WD TB	3ト アバン	H. 12 / 10 ~ H. 13 / 10	GD-L700V	EF-SE	①	B					FF
	4WD TAスハシヤル	3ト アバン	H. 12 / 10 ~ H. 13 / 10	GD-L710V	EF-SE	①	B					7トイ4WD
	4WD TB	3ト アバン	H. 12 / 10 ~ H. 13 / 10	GD-L710V	EF-SE	①	B					7トイ4WD
	2WD ジーノターボ	5ト アセダン	H. 11 / 11 ~ H. 12 / 10	GF-L700S	EF-DET	①	B					FF
	2WD ジーノ	5ト アセダン	H. 11 / 11 ~ H. 12 / 10	GH-L700S	EF-VE	①	C					FF
	4WD ジーノターボ	5ト アセダン	H. 11 / 11 ~ H. 12 / 10	GF-L710S	EF-DET	①	B					7トイ4WD
	4WD ジーノ	5ト アセダン	H. 11 / 11 ~ H. 12 / 10	GH-L710S	EF-VE	①	C					7トイ4WD
	2WD TR	3ト アセダン	H. 11 / 11 ~ H. 12 / 10	GF-L700S	EF-DET	①	B					FF
	2WD TX	3ト アセダン	H. 11 / 11 ~ H. 12 / 10	GH-L700S	EF-VE	①	C					FF
	2WD CX	5ト アセダン	H. 11 / 11 ~ H. 12 / 10	GH-L700S	EF-VE	①	C					FF
	2WD TD	3ト アセダン	H. 11 / 11 ~ H. 12 / 10	GF-L700S	EF-SE	①	B					FF
	2WD CD	3ト アセダン	H. 11 / 11 ~ H. 12 / 10	GF-L700S	EF-SE	①	B					FF
	2WD TV	3ト アセダン	H. 11 / 11 ~ H. 12 / 10	GH-L700S	EF-VE	①	C					FF
	4WD TR	3ト アセダン	H. 11 / 11 ~ H. 12 / 10	GF-L710S	EF-DET	①	B					7トイ4WD
	4WD TX	3ト アセダン	H. 11 / 11 ~ H. 12 / 10	GH-L710S	EF-VE	①	C					7トイ4WD
	4WD CX	5ト アセダン	H. 11 / 11 ~ H. 12 / 10	GH-L710S	EF-VE	①	C					7トイ4WD
	4WD TD	3ト アセダン	H. 11 / 11 ~ H. 12 / 10	GF-L710S	EF-SE	①	B					7トイ4WD
	4WD CD	5ト アセダン	H. 11 / 11 ~ H. 12 / 10	GF-L710S	EF-SE	①	B					7トイ4WD
	2WD ジーノターボ	5ト アセダン	H. 11 / 3 ~ H. 11 / 11	GF-L700S	EF-DET	①	B					FF
	2WD ジーノ	5ト アセダン	H. 11 / 3 ~ H. 11 / 11	GF-L700S	EF-VE	①	A					FF
	4WD ジーノターボ	5ト アセダン	H. 11 / 3 ~ H. 11 / 11	GF-L710S	EF-DET	①	B					7トイ4WD
	4WD ジーノ	5ト アセダン	H. 11 / 3 ~ H. 11 / 11	GF-L710S	EF-VE	①	A					7トイ4WD
	2WD TR	3ト アセダン	H. 10 / 10 ~ H. 11 / 11	GF-L700S	EF-DET	①	B					FF
	2WD TX	3ト アセダン	H. 10 / 10 ~ H. 11 / 11	GF-L700S	EF-VE	①	A					FF
	2WD TL	3ト アセダン	H. 10 / 10 ~ H. 11 / 11	GF-L700S	EF-SE	①	B					7トイ4WD
	2WD TV	3ト アセダン	H. 10 / 10 ~ H. 11 / 11	GF-L700S	EF-VE	①	A					7トイ4WD
	2WD TD	3ト アセダン	H. 10 / 10 ~ H. 11 / 11	GF-L700S	EF-SE	①	B					FF
	2WD CR	5ト アセダン	H. 10 / 10 ~ H. 11 / 11	GF-L700S	EF-DET	①	B					FF
	2WD CX	5ト アセダン	H. 10 / 10 ~ H. 11 / 11	GF-L700S	EF-VE	①	A					FF
	2WD CL	5ト アセダン	H. 10 / 10 ~ H. 11 / 11	GF-L700S	EF-SE	①	B					FF
	4WD TR	3ト アセダン	H. 10 / 10 ~ H. 11 / 11	GF-L710S	EF-SE	①	B					7トイ4WD
	4WD TX	3ト アセダン	H. 10 / 10 ~ H. 11 / 11	GF-L710S	EF-DET	①	B					7トイ4WD
	4WD TL	3ト アセダン	H. 10 / 10 ~ H. 11 / 11	GF-L710S	EF-VE	①	A					7トイ4WD
	4WD TD	3ト アセダン	H. 10 / 10 ~ H. 11 / 11	GF-L710S	EF-SE	①	B					7トイ4WD
	4WD CR	5ト アセダン	H. 10 / 10 ~ H. 11 / 11	GF-L710S	EF-SE	①	B					7トイ4WD
	4WD CX	5ト アセダン	H. 10 / 10 ~ H. 11 / 11	GF-L710S	EF-DET	①	B					7トイ4WD
	4WD CX	5ト アセダン	H. 10 / 10 ~ H. 11 / 11	GF-L710S	EF-VE	①	A					7トイ4WD
	4WD CL	5ト アセダン	H. 10 / 10 ~ H. 11 / 11	GF-L710S	EF-SE	①	B					7トイ4WD
	2WD TA	3ト アバン	H. 10 / 10 ~ H. 11 / 11	GD-L700V	EF-SE	①	B					FF
	2WD TB	3ト アバン	H. 10 / 10 ~ H. 11 / 11	GD-L700V	EF-SE	①	B					FF
	4WD TA	3ト アバン	H. 10 / 10 ~ H. 11 / 11	GD-L710V	EF-SE	①	B					7トイ4WD
	4WD TB	3ト アバン	H. 10 / 10 ~ H. 11 / 11	GD-L710V	EF-SE	①	B					7トイ4WD