

車種名	年式	型式	管理No.
デルタワイド	H. 8/11 ~ H.13/12	E-SR40N	ダ・13

02/02 作成

ハイブリッドナビゲーション適合早見一覧 **ADDZEST**

車両型式	年式	エンジン型式	接続ユニット	難易度	備考
GF-SR40N,50N	H.10/12 ~ H.13/12	3S-FE	エンジンコントロールユニット	難・易	
KH-CR40N,50N	H.10/12 ~ H.13/12	3C-TE	エンジンコントロールユニット	難・易	
GC-KR42J	H.10/12 ~ H.13/12	7K-E	エンジンコントロールユニット	難・易	
KF-CR42J,52J	H.10/12 ~ H.13/12	3C-E	エンジンコントロールユニット	難・易	
E-SR50N	H.10/ 1 ~ H.10/12	3S-FE	エンジンコントロールユニット	難・易	
E-SR40N	H. 8/11 ~ H.10/12	3S-FE	エンジンコントロールユニット	難・易	
KD-CR40N,50N	H. 8/11 ~ H.10/12	3C-T	エンジンコントロールユニット	難・易	
KB-CR41J,51J	H. 8/11 ~ H.10/12	2C	エンジンコントロールユニット	難・易	
GA-KR41J	H. 8/11 ~ H.10/12	5K	×		
GA-KR42J	H. 8/11 ~ H.10/12	7K	×		

詳しくは、本資料の最終ページの車両グレード別ハイブリッドナビゲーション適合一覧をご参照ください。

ダイハツ

車速信号取出しユニット位置 **ADDZEST**

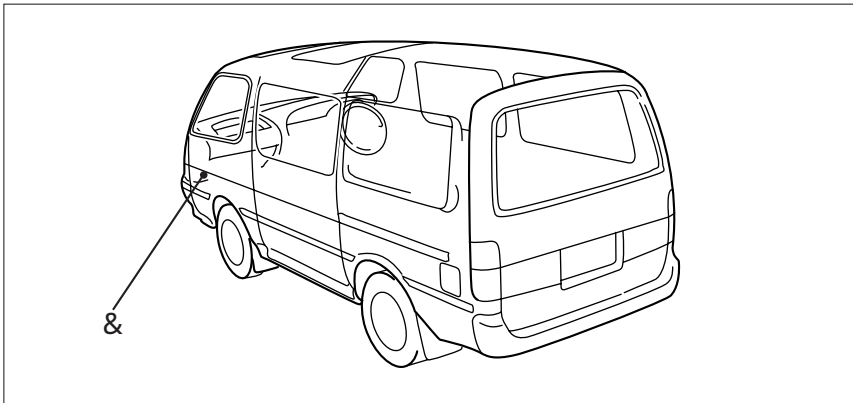

エンジンコントロールユニット
エミッションコントロールユニット

* 《無断複製禁止》本資料をADDZEST以外の製品に使用した場合に生じる全ての不具合については、当社は一切の責任を負いません。

エンジンコントロールユニット & エミッションコントロールユニット

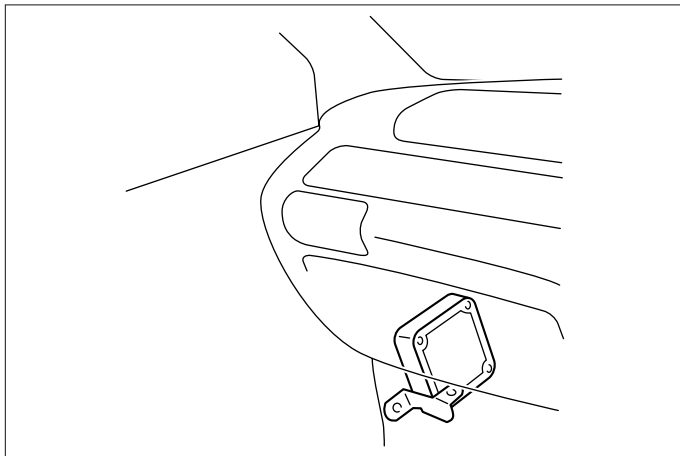

- (1) ドアシルガーニッシュ(LH)を取外します。
- (2) フロントサイドトリム(LH)を取外します。

車速信号用コネクタ-接続位置と線材色

3S-FE (H. 8/10 ~ H.10/12)

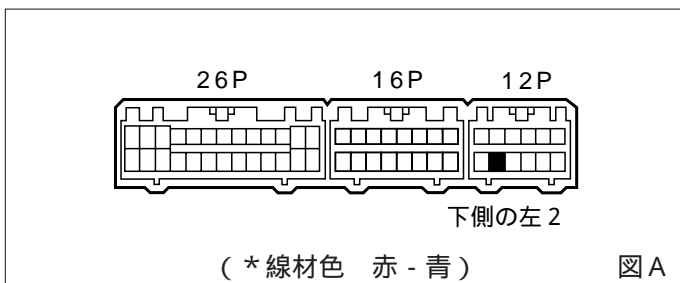

3C-T, 2C (H. 8/10 ~ H.10/12)
7K-E (H.10/12 ~ H.13/12)

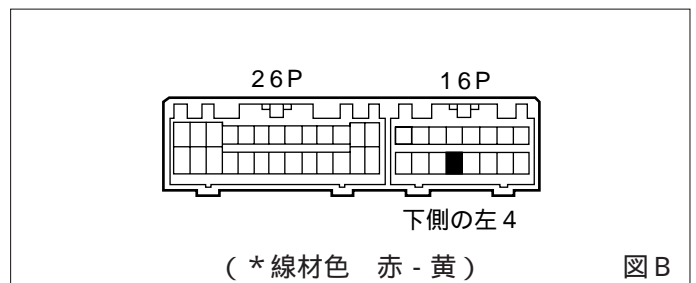

3S-FE (H.10/12 ~ H.13/12)

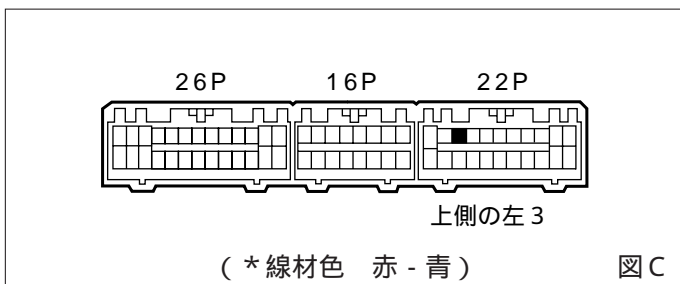

3C-TE (H.10/12 ~ H.13/12)

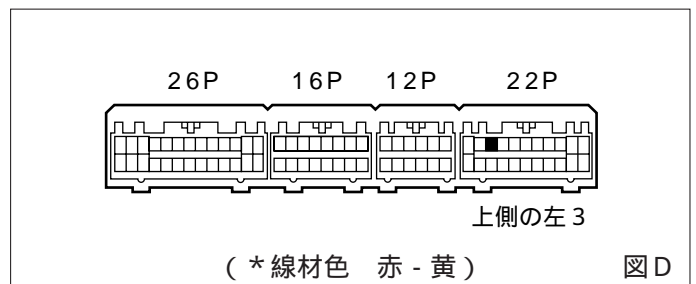

線材色はあくまで目安にして下さい。

(H. 8/10 ~ H.10/12)

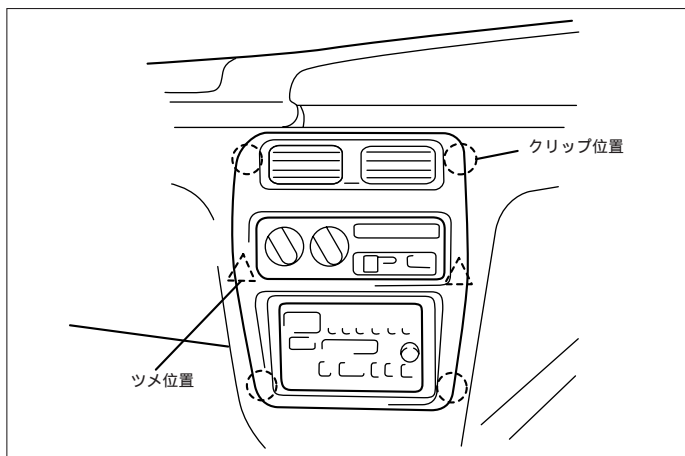

- (1) センターパネルを取外します。(コネクター類を外します)
- (2) オーディオA ́ssyを取外します。

(H.10/12 ~)

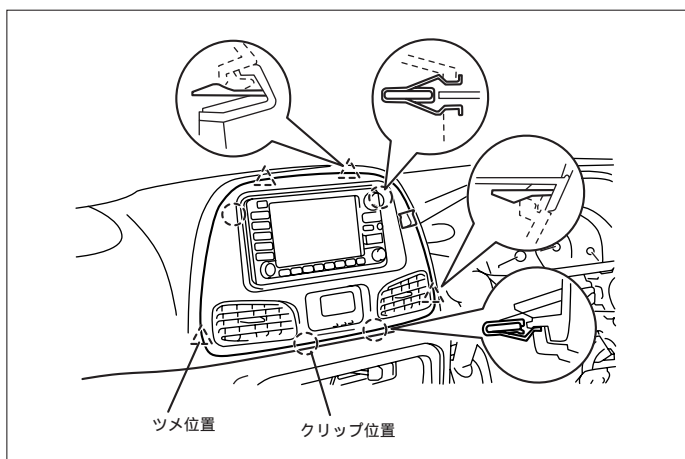

- (1) インストルメントクラスターパネルを取外します。(コネクター類を外します)
- (2) オーディオA ́ssyを取外します。

オーディオカプラ

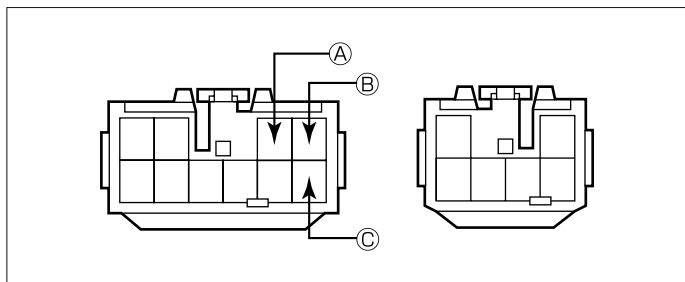

- Ⓐ : ACC 電源⊕ (*線材色 灰)
- Ⓑ : バックアップ電源⊕ (*線材色 白 - 青)

バック信号接続要領

リアコンビネーションランプ

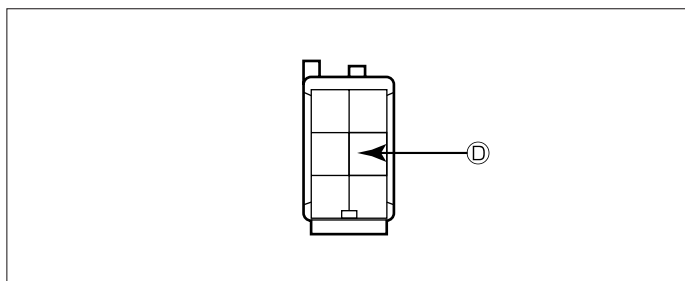

- Ⓓ : バックランプ電源⊕ (*線材色 赤 - 黒)

メーカー	車名	年式	車種型式	エンジン型式	車速信号1		車速信号2		車速信号3		駆動方式	備考
					エンジンコントロール		エミッションコントロール					
					位置	形状	位置	形状	位置	形状		
DAIHATSU	デューティ (SR40N)											
グレード	車種タイプ											
2WD 2000cc ヲリヱフィ SQ 7人乗	ワゴン (ハイブリッド)	H. 10 / 12 ~ H. 13 / 12	GF-SR40N	3S-FE		C					FR	
2WD 2000cc ヲリヱフィ SQ 8人乗	ワゴン (ハイブリッド)	H. 10 / 12 ~ H. 13 / 12	GF-SR40N	3S-FE		C					FR	
2WD 2000cc ヲリヱフィ SE 8人乗	ワゴン (ハイブリッド)	H. 10 / 12 ~ H. 13 / 12	GF-SR40N	3S-FE		C					FR	
2WD 2000cc ヲリヱフィ SE 8人乗	ワゴン (標準車)	H. 10 / 12 ~ H. 13 / 12	GF-SR40N	3S-FE		C					FR	
2WD 2000cc ヲリヱフィ TRANS FIELD 8人乗	ワゴン (標準車)	H. 10 / 12 ~ H. 13 / 12	GF-SR40N	3S-FE		C					FR	
2WD 2000cc ヲリヱフィ AERO CUSTOM 8人乗	ワゴン (標準車)	H. 10 / 12 ~ H. 13 / 12	GF-SR40N	3S-FE		C					FR	
2WD 2200cc イーゼー 脱-ス SQ 7人乗	ワゴン (ハイブリッド)	H. 10 / 12 ~ H. 13 / 12	KH-CR40N	3C-TE			D				FR	
2WD 2200cc イーゼー 脱-ス SQ 8人乗	ワゴン (ハイブリッド)	H. 10 / 12 ~ H. 13 / 12	KH-CR40N	3C-TE			D				FR	
2WD 2200cc イーゼー 脱-ス SE 8人乗	ワゴン (ハイブリッド)	H. 10 / 12 ~ H. 13 / 12	KH-CR40N	3C-TE			D				FR	
2WD 2200cc イーゼー 脱-ス SE 8人乗	ワゴン (標準車)	H. 10 / 12 ~ H. 13 / 12	KH-CR40N	3C-TE			D				FR	
2WD 2200cc イーゼー 脱-ス TRANS FIELD 8人乗	ワゴン (標準車)	H. 10 / 12 ~ H. 13 / 12	KH-CR40N	3C-TE			D				FR	
2WD 2200cc イーゼー 脱-ス AERO CUSTOM 8人乗	ワゴン (標準車)	H. 10 / 12 ~ H. 13 / 12	KH-CR40N	3C-TE			D				FR	
4WD 2000cc ヲリヱフィ SQ 7人乗	ワゴン (ハイブリッド)	H. 10 / 12 ~ H. 13 / 12	GF-SR50N	3C-TE			D				フルタイム4WD	
4WD 2000cc ヲリヱフィ SQ 8人乗	ワゴン (ハイブリッド)	H. 10 / 12 ~ H. 13 / 12	GF-SR50N	3S-FE		C					フルタイム4WD	
4WD 2000cc ヲリヱフィ SE 8人乗	ワゴン (ハイブリッド)	H. 10 / 12 ~ H. 13 / 12	GF-SR50N	3S-FE		C					フルタイム4WD	
4WD 2000cc ヲリヱフィ SE 8人乗	ワゴン (標準車)	H. 10 / 12 ~ H. 13 / 12	GF-SR50N	3S-FE		C					フルタイム4WD	
4WD 2000cc ヲリヱフィ TRANS FIELD 8人乗	ワゴン (標準車)	H. 10 / 12 ~ H. 13 / 12	GF-SR50N	3S-FE		C					フルタイム4WD	
4WD 2000cc ヲリヱフィ AERO CUSTOM 8人乗	ワゴン (標準車)	H. 10 / 12 ~ H. 13 / 12	GF-SR50N	3S-FE		C					フルタイム4WD	
4WD 2200cc イーゼー 脱-ス SQ 7人乗	ワゴン (ハイブリッド)	H. 10 / 12 ~ H. 13 / 12	KH-CR50N	3C-TE			D				フルタイム4WD	
4WD 2200cc イーゼー 脱-ス SQ 8人乗	ワゴン (ハイブリッド)	H. 10 / 12 ~ H. 13 / 12	KH-CR50N	3C-TE			D				フルタイム4WD	
4WD 2200cc イーゼー 脱-ス SE 8人乗	ワゴン (ハイブリッド)	H. 10 / 12 ~ H. 13 / 12	KH-CR50N	3C-TE			D				フルタイム4WD	
4WD 2200cc イーゼー 脱-ス SE 8人乗	ワゴン (標準車)	H. 10 / 12 ~ H. 13 / 12	KH-CR50N	3C-TE			D				フルタイム4WD	
4WD 2200cc イーゼー 脱-ス TRANS FIELD 8人乗	ワゴン (標準車)	H. 10 / 12 ~ H. 13 / 12	KH-CR50N	3C-TE			D				フルタイム4WD	
4WD 2200cc イーゼー 脱-ス AERO CUSTOM 8人乗	ワゴン (標準車)	H. 10 / 12 ~ H. 13 / 12	KH-CR50N	3C-TE			D				フルタイム4WD	
2WD 1800cc ヲリヱ 低床	5ドアワゴン (標準車)	H. 10 / 12 ~ H. 13 / 12	GC-KR42J	7K-E		B					FR	
2WD 1800cc ヲリヱ 低床	5ドアワゴン (ハイブリッド)	H. 10 / 12 ~ H. 13 / 12	GC-KR42J	7K-E		B					FR	
2WD 1800cc ヲリヱ 平床	5ドアワゴン (ハイブリッド)	H. 10 / 12 ~ H. 13 / 12	GC-KR42J	7K-E		B					FR	
2WD 2200cc イーゼー 低床	5ドアワゴン (標準車)	H. 10 / 12 ~ H. 13 / 12	KF-CR42J	3C-E			B				FR	
2WD 2200cc イーゼー 低床	5ドアワゴン (ハイブリッド)	H. 10 / 12 ~ H. 13 / 12	KF-CR42J	3C-E			B				FR	
2WD 2200cc イーゼー 平床	5ドアワゴン (ハイブリッド)	H. 10 / 12 ~ H. 13 / 12	KF-CR42J	3C-E			B				FR	
4WD 2200cc イーゼー 低床	5ドアワゴン (標準車)	H. 10 / 12 ~ H. 13 / 12	KFCR52J	3C-E			B				フルタイム4WD	
4WD 2200cc イーゼー 低床	5ドアワゴン (ハイブリッド)	H. 10 / 12 ~ H. 13 / 12	KFCR52J	3C-E			B				フルタイム4WD	
4WD 2200cc イーゼー 平床	5ドアワゴン (ハイブリッド)	H. 10 / 12 ~ H. 13 / 12	KFCR52J	3C-E			B				フルタイム4WD	
2WD 2000cc ヲリヱフィ SQ, SE	ワゴン (標準車)	H. 10 / 1 ~ H. 10 / 12	E-SR40N	3S-FE		A					FR	
2WD 2000cc ヲリヱフィ SE	ワゴン (ハイブリッド)	H. 10 / 1 ~ H. 10 / 12	E-SR40N	3S-FE		A					FR	
2WD 2000cc ヲリヱフィ TRANS FIELD	ワゴン (標準車)	H. 10 / 1 ~ H. 10 / 12	E-SR40N	3S-FE		A					FR	
2WD 2000cc ヲリヱフィ CUSTOM	ワゴン (標準車)	H. 10 / 1 ~ H. 10 / 12	E-SR40N	3S-FE		A					FR	
2WD 2200cc イーゼー 脱-ス SQ, SE	ワゴン (標準車)	H. 10 / 1 ~ H. 10 / 12	KD-CR40N	3C-T			B				FR	
2WD 2200cc イーゼー 脱-ス SE	ワゴン (ハイブリッド)	H. 10 / 1 ~ H. 10 / 12	KD-CR40N	3C-T			B				FR	
2WD 2200cc イーゼー 脱-ス TRANS FIELD	ワゴン (標準車)	H. 10 / 1 ~ H. 10 / 12	KD-CR40N	3C-T			B				FR	
4WD 2000cc ヲリヱフィ SQ, SE	ワゴン (標準車)	H. 10 / 1 ~ H. 10 / 12	E-SR50N	3S-FE		A					フルタイム4WD	
4WD 2000cc ヲリヱフィ SE	ワゴン (ハイブリッド)	H. 10 / 1 ~ H. 10 / 12	E-SR50N	3S-FE		A					フルタイム4WD	
4WD 2000cc ヲリヱフィ TRANS FIELD	ワゴン (標準車)	H. 10 / 1 ~ H. 10 / 12	E-SR50N	3S-FE		A					フルタイム4WD	
4WD 2000cc ヲリヱフィ CUSTOM	ワゴン (標準車)	H. 10 / 1 ~ H. 10 / 12	E-SR50N	3S-FE		A					フルタイム4WD	
4WD 2200cc イーゼー 脱-ス SQ, SE	ワゴン (標準車)	H. 10 / 1 ~ H. 10 / 12	KD-CR50N	3C-T			B				フルタイム4WD	
4WD 2200cc イーゼー 脱-ス SE	ワゴン (ハイブリッド)	H. 10 / 1 ~ H. 10 / 12	KD-CR50N	3C-T			B				フルタイム4WD	
4WD 2200cc イーゼー 脱-ス TRANS FIELD	ワゴン (標準車)	H. 10 / 1 ~ H. 10 / 12	KD-CR50N	3C-T			B				フルタイム4WD	
2WD 1500cc ヲリヱ 低床	5ドアワゴン (ハイブリッド)	H. 10 / 1 ~ H. 10 / 12	GA-KR41J	5K			x				FR	
2WD 1800cc ヲリヱ 低床	5ドアワゴン (標準車)	H. 10 / 1 ~ H. 10 / 12	GA-KR42J	7K			x				FR	
2WD 1800cc ヲリヱ 低床, 平床	5ドアワゴン (ハイブリッド)	H. 10 / 1 ~ H. 10 / 12	GA-KR42J	7K			x				FR	
2WD 2000cc イーゼー 低床	4ドアワゴン (標準車)	H. 10 / 1 ~ H. 10 / 12	KB-CR41J	2C			B				FR	
2WD 2000cc イーゼー 低床	5ドアワゴン (ハイブリッド)	H. 10 / 1 ~ H. 10 / 12	KB-CR41J	2C			B				FR	
2WD 2000cc イーゼー 平床	5ドアワゴン (ハイブリッド)	H. 10 / 1 ~ H. 10 / 12	KB-CR41J	2C			B				FR	
4WD 2000cc イーゼー 低床	4ドアワゴン (標準車)	H. 10 / 1 ~ H. 10 / 12	KB-CR51J	2C			B				フルタイム4WD	
4WD 2000cc イーゼー 低床	5ドアワゴン (標準車)	H. 10 / 1 ~ H. 10 / 12	KB-CR51J	2C			B				フルタイム4WD	
4WD 2000cc イーゼー 低床	5ドアワゴン (ハイブリッド)	H. 10 / 1 ~ H. 10 / 12	KB-CR51J	2C			B				フルタイム4WD	
2WD 2000cc ヲリヱフィ SQ, SE	ワゴン (標準車)	H. 8 / 11 ~ H. 10 / 1	E-SR40N	3S-FE		A					FR	
2WD 2000cc ヲリヱフィ SE	ワゴン (ハイブリッド)	H. 8 / 11 ~ H. 10 / 1	E-SR40N	3S-FE		A					FR	
2WD 2000cc ヲリヱフィ TRANS FIELD	ワゴン (標準車)	H. 8 / 11 ~ H. 10 / 1	E-SR40N	3S-FE		A					FR	
2WD 2200cc イーゼー 脱-ス SQ, SE	ワゴン (標準車)	H. 8 / 11 ~ H. 10 / 1	KD-CR40N	3C-T			B				FR	
2WD 2200cc イーゼー 脱-ス SE	ワゴン (ハイブリッド)	H. 8 / 11 ~ H. 10 / 1	KD-CR40N	3C-T			B				FR	
2WD 2200cc イーゼー 脱-ス TRANS FIELD	ワゴン (標準車)	H. 8 / 11 ~ H. 10 / 1	KD-CR40N	3C-T			B				FR	
4WD 2200cc イーゼー 脱-ス SQ, SE	ワゴン (標準車)	H. 8 / 11 ~ H. 10 / 1	KD-CR50N	3C-T			B				フルタイム4WD	
4WD 2200cc イーゼー 脱-ス SE	ワゴン (ハイブリッド)	H. 8 / 11 ~ H. 10 / 1	KD-CR50N	3C-T			B				フルタイム4WD	
4WD 2200cc イーゼー 脱-ス TRANS FIELD	ワゴン (標準車)	H. 8 / 11 ~ H. 10 / 1	KD-CR50N	3C-T			B				フルタイム4WD	
2WD 1500cc ヲリヱ 低床	5ドアワゴン (ハイブリッド)	H. 8 / 11 ~ H. 10 / 1	GA-KR41J	5K			x				FR	
2WD 1800cc ヲリヱ 低床	5ドアワゴン (標準車)	H. 8 / 11 ~ H. 10 / 1	GA-KR42J	7K			x				FR	
2WD 1800cc ヲリヱ 低床	5ドアワゴン (ハイブリッド)	H. 8 / 11 ~ H. 10 / 1	GA-KR42J	7K			x				FR	
2WD 1800cc ヲリヱ 平床	5ドアワゴン (ハイブリッド)	H. 8 / 11 ~ H. 10 / 1	GA-KR42J	7K			x				FR	
2WD 2000cc イーゼー 低床	4ドアワゴン (標準車)	H. 8 / 11 ~ H. 10 / 1	KB-CR41J	2C			B				FR	
2WD 2000cc イーゼー 低床	5ドアワゴン (ハイブリッド)	H. 8 / 11 ~ H. 10 / 1	KB-CR41J	2C			B				FR	
2WD 2000cc イーゼー 平床	5ドアワゴン (ハイブリッド)	H. 8 / 11 ~ H. 10 / 1	KB-CR41J	2C			B				FR	
4WD 2000cc イーゼー 低床	4ドアワゴン (標準車)	H. 8 / 11 ~ H. 10 / 1	KB-CR51J	2C			B				フルタイム4WD	
4WD 2000cc イーゼー 低床	5ドアワゴン (ハイブリッド)	H. 8 / 11 ~ H. 10 / 1	KB-CR51J	2C			B				フルタイム4WD	