

車種名	年式	型式	管理No.
アトレー	H. 6/ 1 ~ H.10/12	V-S120V	ダ-9

00/11 作成

ハイブリッドナビゲーション適合早見一覧 ADDZEST

車両型式	年式	エンジン型式	接続ユニット	難易度	備考
V-S120V,S130V	H. 8/ 1 ~ H.10/12	EF-RS	エンジンコントロールユニット	難・易	
V-S120V,S130V	H. 8/ 1 ~ H.10/12	EF-ZS	エンジンコントロールユニット	難・易	
V-S120V,S130V	H. 8/ 1 ~ H.10/12	EF-GS	エンジンコントロールユニット	難・易	
V-S120V,S130V	H. 6/ 1 ~ H. 8/ 1	EF-ES	エンジンコントロールユニット	難・易	
V-S120V,S130V	H. 6/ 1 ~ H. 8/ 1	EF-TS	エンジンコントロールユニット	難・易	

詳しくは、本資料の最終ページの車両グレード別ハイブリッドナビゲーション適合一覧をご参照ください。

車速信号取出しユニット位置 ADDZEST

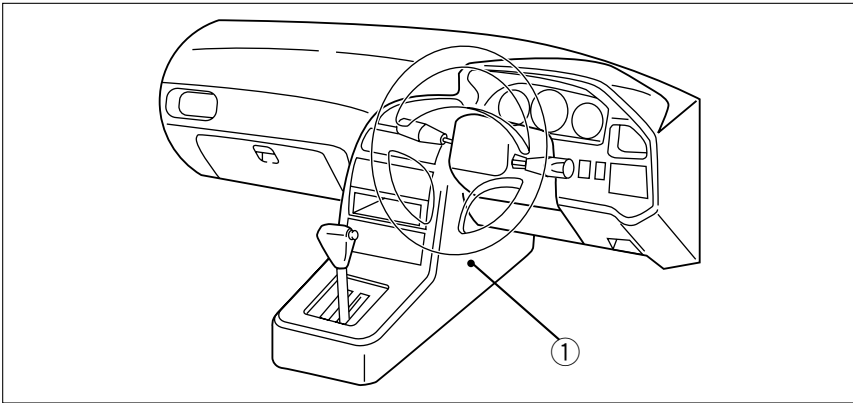

エンジンコントロールユニット

ダイハツ

①エンジンコントロールユニット

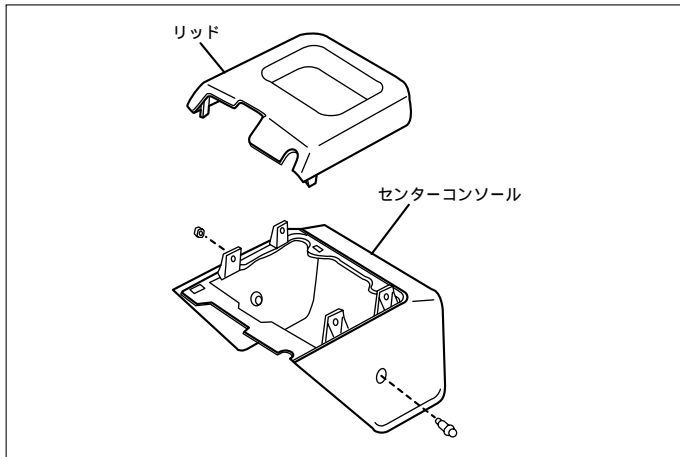

(1)センターコンソールボックスのリッドを外し、センターコンソールボックスを取外します。

車速信号用コネクタ接続位置と線材色

EF-ES (H. 6/ 1 ~ H. 8/ 1)

EF-TS (H. 6/ 1 ~ H. 9/ 1)

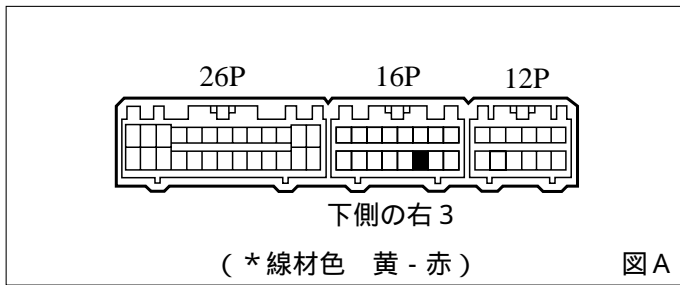

EF-ZS (H. 8/ 1 ~ H.10/12)

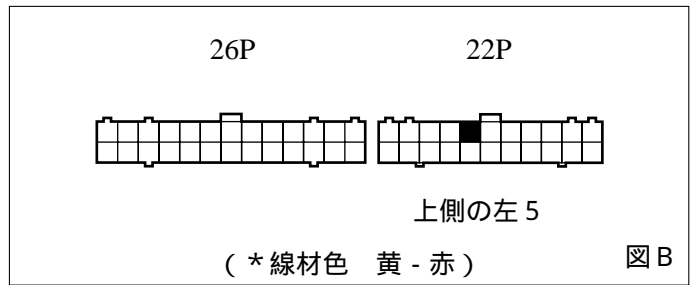

EF-GS (H. 8/ 1 ~ H.10/12)

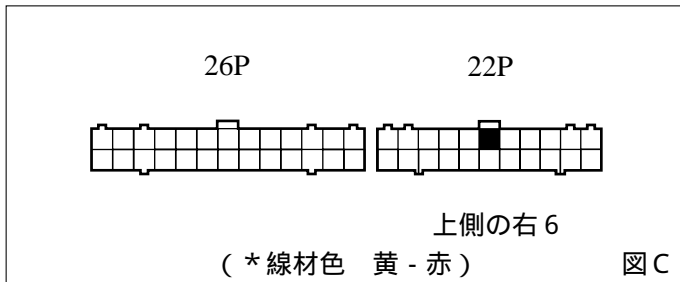

EF-RS (H. 9/ 1 ~ H.10/12)

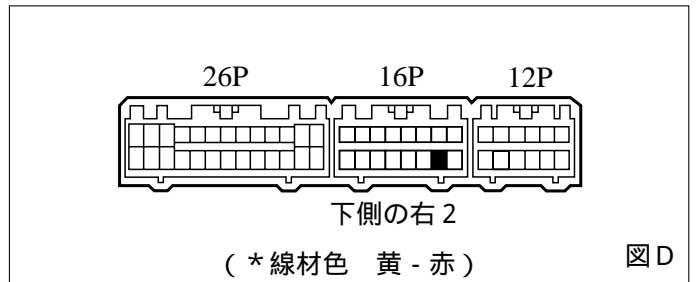

●線材色はあくまで目安にしてください。

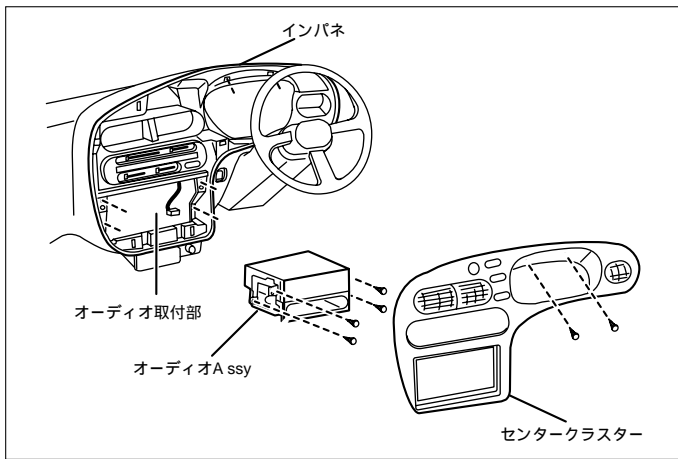

(1)メーター部のクリッピングスクリーを2本を外し、センタークラスターを手前に引き、取外します。
(コネクター類を外します)

(2)オーディオA ssyを取外します。

オーディオカプラ

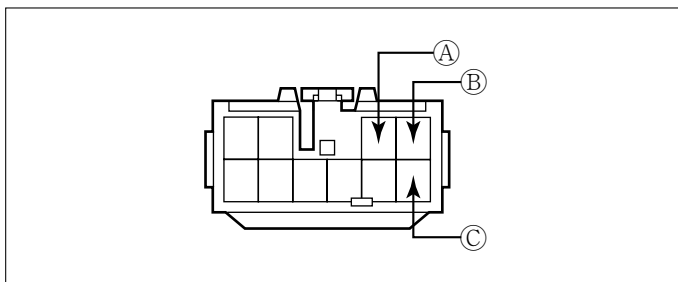

- Ⓐ: ACC電源⊕ (*線材色 青)
- Ⓑ: バックアップ電源⊕ (*線材色 赤)
- Ⓒ: イルミ電源⊕ (*線材色 赤 - 白)

ダイハツ

バック信号接続要領

リアコンビネーションランプ

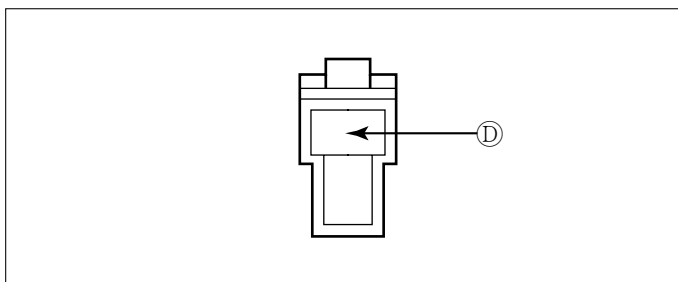

- Ⓓ: バックランプ電源⊕ (*線材色 緑 - 白)

メーカー	車名	年式	車種型式	エンジン型式	車速信号1		車速信号2		車速信号3		駆動方式	備考
					エンジンコントロール							
					位置	形状	位置	形状	位置	形状		
DAIHATSU	アハ (S120V)											
グレード	車種タイプ											
5Dア RTミッド ターボ (4WD)	アハ (ハイブリッド)	H. 9/ 1 ~ H. 10/ 12	V-S130V	EF-RS		D					ハ - 4WD	
5Dア RTミッド ターボ (2WD)	アハ (ハイブリッド)	H. 9/ 1 ~ H. 10/ 12	V-S120V	EF-RS		D					FR	
5Dア アハ レターボ (4WD)	アハ (ハイブリッド)	H. 7/ 9 ~ H. 10/ 12	V-S130V	EF-RS		D					ハ - 4WD	
5Dア アハ レターボ (2WD)	アハ (ハイブリッド)	H. 7/ 9 ~ H. 10/ 12	V-S120V	EF-RS		D					FR	
5Dア クラッシュ ターボ (4WD)	アハ (ハイブリッド)	H. 7/ 9 ~ H. 10/ 12	V-S130V	EF-RS		D					ハ - 4WD	
5Dア クラッシュ ターボ (2WD)	アハ (ハイブリッド)	H. 7/ 9 ~ H. 10/ 12	V-S120V	EF-RS		D					FR	
5Dア RTミッド (4WD) AT	アハ (ハイブリッド)	H. 9/ 1 ~ H. 10/ 12	V-S130V	EF-ZS		B					ハ - 4WD	
5Dア RTミッド (4WD) MT	アハ (ハイブリッド)	H. 9/ 1 ~ H. 10/ 12	V-S120V	EF-GS		C					ハ - 4WD	
5Dア RTミッド (2WD) AT	アハ (ハイブリッド)	H. 9/ 1 ~ H. 10/ 12	V-S130V	EF-ZS		B					FR	
5Dア RTミッド (2WD) MT	アハ (ハイブリッド)	H. 9/ 1 ~ H. 10/ 12	V-S120V	EF-GS		C					FR	
5Dア アハ (4WD) AT	アハ (ハイブリッド)	H. 7/ 9 ~ H. 10/ 12	V-S130V	EF-ZS		B					ハ - 4WD	
5Dア アハ (4WD) MT	アハ (ハイブリッド)	H. 7/ 9 ~ H. 10/ 12	V-S120V	EF-GS		C					ハ - 4WD	
5Dア アハ (2WD) AT	アハ (ハイブリッド)	H. 7/ 9 ~ H. 10/ 12	V-S130V	EF-ZS		B					FR	
5Dア アハ (2WD) MT	アハ (ハイブリッド)	H. 7/ 9 ~ H. 10/ 12	V-S120V	EF-GS		C					FR	
5Dア クラッシュ (4WD) AT	アハ (ハイブリッド)	H. 7/ 9 ~ H. 10/ 12	V-S130V	EF-ZS		B					ハ - 4WD	
5Dア クラッシュ (4WD) MT	アハ (ハイブリッド)	H. 7/ 9 ~ H. 10/ 12	V-S120V	EF-GS		C					ハ - 4WD	
5Dア クラッシュ (2WD) AT	アハ (ハイブリッド)	H. 7/ 9 ~ H. 10/ 12	V-S130V	EF-ZS		B					FR	
5Dア クラッシュ (2WD) MT	アハ (ハイブリッド)	H. 7/ 9 ~ H. 10/ 12	V-S120V	EF-GS		C					FR	
4Dア 天晴ターボ (4WD)	アハ (ハイブリッド)	H. 7/ 1 ~ H. 7/ 9	V-S130V	EF-RS		D					ハ - 4WD	
4Dア 天晴ターボ (2WD)	アハ (ハイブリッド)	H. 7/ 1 ~ H. 7/ 9	V-S130V	EF-RS		D					FR	
4Dア アハ - ノターボ (4WD)	アハ (ハイブリッド)	H. 7/ 1 ~ H. 7/ 9	V-S130V	EF-RS		D					ハ - 4WD	
4Dア アハ - ノターボ (2WD)	アハ (ハイブリッド)	H. 7/ 1 ~ H. 7/ 9	V-S120V	EF-RS		D					FR	
4Dア 天晴 (4WD) AT	アハ (ハイブリッド)	H. 7/ 1 ~ H. 7/ 9	V-S130V	EF-ZS		B					ハ - 4WD	
4Dア 天晴 (4WD) MT	アハ (ハイブリッド)	H. 7/ 1 ~ H. 7/ 9	V-S120V	EF-GS		C					ハ - 4WD	
4Dア 天晴 (2WD) AT	アハ (ハイブリッド)	H. 7/ 1 ~ H. 7/ 9	V-S130V	EF-ZS		B					FR	
4Dア 天晴 (2WD) MT	アハ (ハイブリッド)	H. 7/ 1 ~ H. 7/ 9	V-S120V	EF-GS		C					FR	
4Dア アハ - ノ天晴 (4WD) AT	アハ (ハイブリッド)	H. 7/ 1 ~ H. 7/ 9	V-S130V	EF-ZS		B					ハ - 4WD	
4Dア アハ - ノ天晴 (4WD) MT	アハ (ハイブリッド)	H. 7/ 1 ~ H. 7/ 9	V-S120V	EF-GS		C					ハ - 4WD	
4Dア アハ - ノ天晴 (2WD) AT	アハ (ハイブリッド)	H. 7/ 1 ~ H. 7/ 9	V-S130V	EF-ZS		B					FR	
4Dア アハ - ノ天晴 (2WD) MT	アハ (ハイブリッド)	H. 7/ 1 ~ H. 7/ 9	V-S120V	EF-GS		C					FR	
4Dア アハ - ノ (4WD) AT	アハ (ハイブリッド)	H. 9/ 1 ~ H. 10/ 12	V-S130V	EF-ZS		B					ハ - 4WD	
4Dア アハ - ノ (4WD) MT	アハ (ハイブリッド)	H. 9/ 1 ~ H. 10/ 12	V-S120V	EF-GS		C					ハ - 4WD	
4Dア アハ - ノ (2WD) AT	アハ (ハイブリッド)	H. 9/ 1 ~ H. 10/ 12	V-S130V	EF-ZS		B					FR	
4Dア アハ - ノ (2WD) MT	アハ (ハイブリッド)	H. 9/ 1 ~ H. 10/ 12	V-S120V	EF-GS		C					FR	
4Dア アハ - ノアハ (4WD) AT	アハ (ハイブリッド)	H. 7/ 9 ~ H. 10/ 12	V-S120V	EF-ZS		B					ハ - 4WD	
4Dア アハ - ノアハ (4WD) MT	アハ (ハイブリッド)	H. 7/ 9 ~ H. 10/ 12	V-S120V	EF-GS		C					ハ - 4WD	
4Dア アハ - ノアハ (2WD) AT	アハ (ハイブリッド)	H. 7/ 9 ~ H. 10/ 12	V-S130V	EF-ZS		B					FR	
4Dア アハ - ノアハ (2WD) MT	アハ (ハイブリッド)	H. 7/ 9 ~ H. 10/ 12	V-S130V	EF-GS		C					FR	
4Dア アハ - ノターボ (4WD)	アハ (ハイブリッド)	H. 8/ 1 ~ H. 9/ 9	V-S120V	EF-TS		A					ハ - 4WD	
4Dア アハ - ノターボ (2WD)	アハ (ハイブリッド)	H. 8/ 1 ~ H. 9/ 9	V-S130V	EF-TS		A					FR	
4Dア アハ - ノ ツインミッド (4WD)	アハ (ハイブリッド)	H. 8/ 1 ~ H. 9/ 9	V-S120V	EF-GS		C					ハ - 4WD	
4Dア アハ - ノ ツインミッド (4WD) AT	アハ (ハイブリッド)	H. 8/ 1 ~ H. 9/ 9	V-S120V	EF-ZS		B					FR	
4Dア アハ - ノ ツインミッド (2WD)	アハ (ハイブリッド)	H. 8/ 1 ~ H. 9/ 9	V-S130V	EF-GS		C					ハ - 4WD	
4Dア アハ - ノ ツインミッド (2WD) AT	アハ (ハイブリッド)	H. 8/ 1 ~ H. 9/ 9	V-S130V	EF-ZS		B					FR	
4Dア アハ - ノアハ (4WD)	アハ (ハイブリッド)	H. 8/ 1 ~ H. 9/ 9	V-S120V	EF-GS		C					ハ - 4WD	
4Dア アハ - ノアハ (4WD) AT	アハ (ハイブリッド)	H. 8/ 1 ~ H. 9/ 9	V-S120V	EF-ZS		B					FR	
4Dア アハ - ノアハ (2WD)	アハ (ハイブリッド)	H. 8/ 1 ~ H. 9/ 9	V-S130V	EF-GS		C					ハ - 4WD	
4Dア アハ - ノアハ (2WD) AT	アハ (ハイブリッド)	H. 8/ 1 ~ H. 9/ 9	V-S130V	EF-ZS		B					FR	
5Dア RTターボ (4WD)	アハ (ハイブリッド)	H. 8/ 1 ~ H. 9/ 9	V-S120V	EF-TS		A					4WD	
5Dア RTターボ (2WD)	アハ (ハイブリッド)	H. 8/ 1 ~ H. 9/ 9	V-S130V	EF-TS		A					FR	
5Dア MXターボ (4WD)	アハ (ハイブリッド)	H. 8/ 1 ~ H. 9/ 9	V-S120V	EF-TS		A					ハ - 4WD	
5Dア MXターボ (2WD)	アハ (ハイブリッド)	H. 8/ 1 ~ H. 9/ 9	V-S130V	EF-TS		A					FR	
5Dア RT (4WD)	アハ (ハイブリッド)	H. 8/ 1 ~ H. 9/ 9	V-S120V	EF-GS		C					ハ - 4WD	
5Dア RT (4WD)	アハ (ハイブリッド)	H. 8/ 1 ~ H. 9/ 9	V-S120V	EF-ZS		B					FR	
5Dア RT (2WD)	アハ (ハイブリッド)	H. 8/ 1 ~ H. 9/ 9	V-S130V	EF-GS		C					ハ - 4WD	
5Dア RT (2WD)	アハ (ハイブリッド)	H. 8/ 1 ~ H. 9/ 9	V-S130V	EF-ZS		B					FR	
5Dア アハ (4WD)	アハ (ハイブリッド)	H. 8/ 1 ~ H. 9/ 9	V-S120V	EF-GS		C					ハ - 4WD	
5Dア アハ (4WD)	アハ (ハイブリッド)	H. 8/ 1 ~ H. 9/ 9	V-S120V	EF-ZS		B					FR	
5Dア アハ (2WD)	アハ (ハイブリッド)	H. 8/ 1 ~ H. 9/ 9	V-S130V	EF-GS		C					ハ - 4WD	
5Dア アハ (2WD)	アハ (ハイブリッド)	H. 8/ 1 ~ H. 9/ 9	V-S130V	EF-ZS		B					FR	
4Dア アハ - ノターボ EFI (4WD)	アハ (ハイブリッド)	H. 6/ 1 ~ H. 8/ 1	V-S130V	EF-TS		A					ハ - 4WD	
4Dア アハ - ノターボ EFI	アハ (ハイブリッド)	H. 6/ 1 ~ H. 8/ 1	V-S120V	EF-TS		A					FR	
4Dア アハ - ノ 12N 12V EFI (4WD)	アハ (ハイブリッド)	H. 6/ 1 ~ H. 8/ 1	V-S130V	EF-ES		A					ハ - 4WD	
4Dア アハ - ノ 12N 12V EFI	アハ (ハイブリッド)	H. 6/ 1 ~ H. 8/ 1	V-S120V	EF-ES		A					FR	
4Dア アハ - ノ 12N 12V EFI (4WD)	アハ (ハイブリッド)	H. 6/ 1 ~ H. 8/ 1	V-S130V	EF-ES		A					ハ - 4WD	
4Dア アハ - ノ 12N 12V EFI	アハ (ハイブリッド)	H. 6/ 1 ~ H. 8/ 1	V-S120V	EF-ES		A					FR	
5Dア SRターボ EFI (4WD)	アハ (ハイブリッド)	H. 6/ 1 ~ H. 8/ 1	V-S130V	EF-TS		A					4WD	
5Dア MXターボ EFI	アハ (ハイブリッド)	H. 6/ 1 ~ H. 8/ 1	V-S120V	EF-TS		A					FR	
5Dア MXターボ EFI (4WD)	アハ (ハイブリッド)	H. 6/ 1 ~ H. 8/ 1	V-S130V	EF-TS		A					ハ - 4WD	
5Dア MXターボ EFI	アハ (ハイブリッド)	H. 6/ 1 ~ H. 8/ 1	V-S120V	EF-TS		A					FR	
5Dア MX 12N 12V EFI (4WD)	アハ (ハイブリッド)	H. 6/ 1 ~ H. 8/ 1	V-S130V	EF-ES		A					ハ - 4WD	
5Dア MX 12N 12V EFI	アハ (ハイブリッド)	H. 6/ 1 ~ H. 8/ 1	V-S120V	EF-ES		A					FR	
5Dア LX 12N 12V EFI	アハ (ハイブリッド)	H. 6/ 1 ~ H. 8/ 1	V-S120V	EF-ES		A					FR	