

# clarion®

**Manual de instrucciones**

## NX302E

---

**ESTACIÓN MULTIMEDIA CON NAVEGACIÓN INTEGRADA Y CONTROL  
DE PANEL TÁCTIL DE 6,2"**

# Contenido

---

Gracias por adquirir este producto **Clarion**.

- Lea atentamente este manual del usuario antes de manipular el equipo.
- Lea la tarjeta de garantía adjunta y guárdela en un lugar seguro, junto con este manual.

<b>1. CARACTERÍSTICAS</b> .....	<b>3</b>
Ampliación de los sistemas .....	3
<b>2. PRECAUCIONES</b> .....	<b>4</b>
<b>3. PRECAUCIONES DURANTE LA MANIPULACIÓN</b> .....	<b>5</b>
<b>4. CONTROLES</b> .....	<b>6</b>
Panel de mando .....	6
Nombres de los botones .....	6
<b>5. OPERACIONES DEL MENÚ PRINCIPAL</b> .....	<b>7</b>
<b>6. CONFIGURACIÓN DEL SISTEMA</b> .....	<b>8</b>
<b>7. OPERACIONES DE USB</b> .....	<b>11</b>
Acceso a un dispositivo USB .....	11
Operaciones de USB de audio .....	11
Operaciones de USB de vídeo .....	14
<b>8. OPERACIONES DE BLUETOOTH</b> .....	<b>16</b>
Operaciones de teléfono Bluetooth .....	16
Operaciones de audio mediante Bluetooth .....	18
<b>9. OPERACIONES DE RADIO</b> .....	<b>19</b>
Operaciones del sistema de datos por radio .....	21
<b>10. Operaciones de IPOD Y IPHONE</b> .....	<b>22</b>
<b>11. OPERACIONES DE NAVEGACIÓN</b> .....	<b>24</b>
<b>12. OPERACIONES DE DISPOSITIVOS AUXILIARES</b> .....	<b>24</b>
<b>13. SOLUCIÓN DE PROBLEMAS</b> .....	<b>25</b>
<b>14. ESPECIFICACIONES</b> .....	<b>27</b>
<b>15. CABLEADO Y CONEXIONES</b> .....	<b>28</b>

# 1. CARACTERÍSTICAS

- Panel táctil LCD WVGA a color de 6,2 pulgadas
- Entrada auxiliar en el panel frontal y salida RCA de 2 canales con control de subwoofer
- BEAT-EQ con ecualizador paramétrico de 3 bandas y potenciación dinámica de graves con MAGNA BASS EX
- Garantía de mapas actualizados

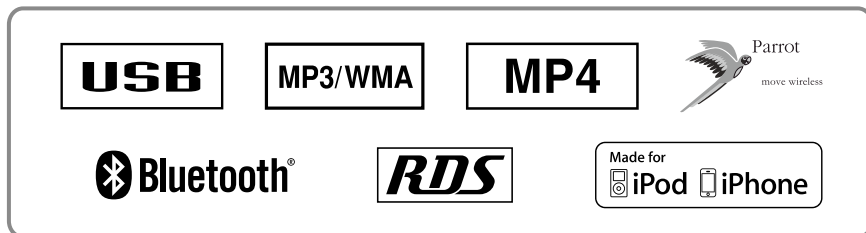

## Ampliación de los sistemas

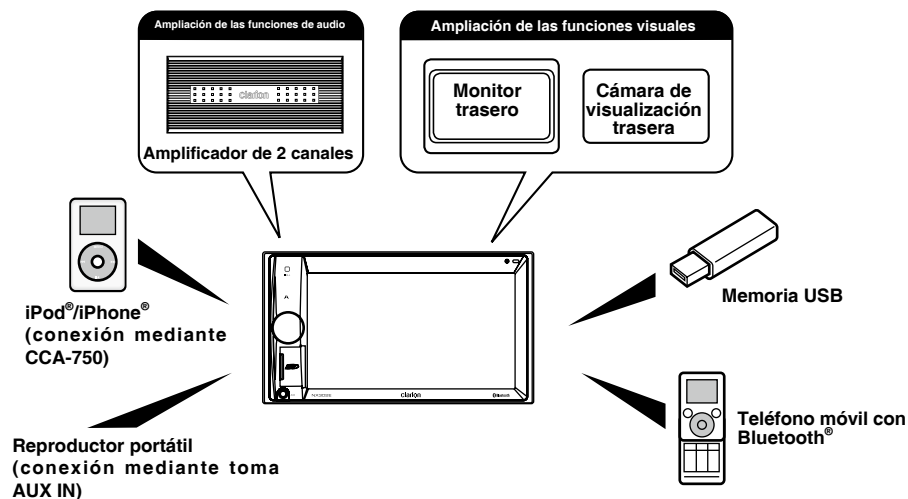

### Notas:

- Los elementos que se detallan en la parte exterior de los marcos son los productos comerciales de venta habitual.
- CCA-750: a la venta por separado.

## 2. PRECAUCIONES

### ⚠ ADVERTENCIA

Por su seguridad, el conductor no debería utilizar los controles mientras conduce. Mientras conduce, mantenga el volumen a un nivel que le permita oír los sonidos externos.

1. Esta unidad cuenta con piezas y componentes de precisión para su uso en dichas condiciones. En caso de anomalías, no abra la caja, desmonte la unidad ni lubrique las piezas giratorias. Póngase en contacto con el distribuidor o el centro de servicio técnico de **Clarion**.
2. “Made for iPod,” and “Made for iPhone” mean that an electronic accessory has been designed to connect specifically to iPod, or iPhone, respectively, and has been certified by the developer to meet Apple performance standards.  
Apple is not responsible for the operation of this device or its compliance with safety and regulatory standards. Please note that the use of this accessory with iPod or iPhone may affect wireless performance.  
iPhone and iPod are trademarks of Apple Inc., registered in the U.S. and other countries.
3. La palabra Bluetooth® y los logotipos son marcas comerciales registradas propiedad de Bluetooth SIG, Inc. Clarion Co., Ltd. utiliza estas marcas bajo licencia.

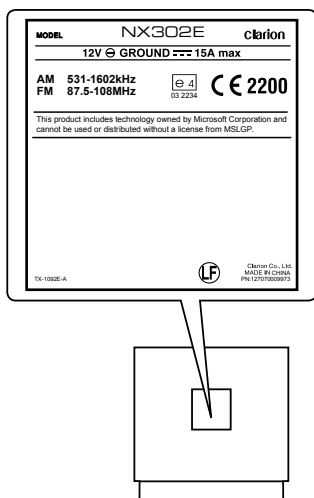

## 3. PRECAUCIONES DURANTE LA MANIPULACIÓN

### ***Panel frontal/Aspectos generales***

---

Para alargar la vida útil del dispositivo, lea atentamente las siguientes advertencias.

- Evite que entre líquido en la unidad, ya sea debido a una bebida derramada, un paraguas que gotea, etc. La entrada de líquido podría causar una avería en el circuito interno.
- No desmonte ni modifique la unidad en modo alguno. Podría provocarle desperfectos.
- No deje cigarrillos sobre la pantalla, ya que podrían provocar quemaduras y dañar o deformar la superficie.
- Si hubiera algún problema con la unidad, acuda al establecimiento donde la haya comprado para que la revisen.
- El mando a distancia podría no funcionar si su sensor se expone directamente a la luz solar.

### ***Limpieza de la superficie***

---

- Frote la superficie con cuidado con un trapo suave y seco para eliminar la suciedad y el polvo.
- Si hay suciedad incrustada, impregne un trapo suave con un detergente neutro diluido en agua, frote suavemente para eliminar la suciedad y luego seque la superficie con un trapo seco.
- No utilice benceno, disolvente, detergente para coches, etc., ya que estas sustancias podrían provocar desperfectos en la superficie o rayar la pintura. Por otra parte, si se dejan productos de goma o de plástico en contacto con la superficie durante mucho tiempo, podrían aparecer manchas.

### ***Puerto USB***

---

- Las tarjetas de memoria USB deben pertenecer a la “clase de almacenamiento de gran capacidad en USB” para que funcionen correctamente. Algunos modelos podrían no funcionar bien.

**Si por algún motivo los datos en la memoria se perdieran o resultaran dañados, Clarion no se responsabilizará de los daños.**

Cuando se trabaje con tarjetas de memoria USB, recomendamos realizar antes una copia de seguridad de los datos guardados en un ordenador personal u otro dispositivo similar.

- Los archivos de datos podrían dañarse al trabajar con tarjetas de memoria USB en los casos siguientes: Si se desconecta la tarjeta de memoria USB o se desconecta la alimentación durante la lectura de datos.

Por la acción de ruido eléctrico o electricidad estática.

Si se conecta/desconecta la tarjeta de memoria USB cuando no se está utilizando.

- No se incluye la conexión al ordenador.

# 4. CONTROLES

## Panel de mando

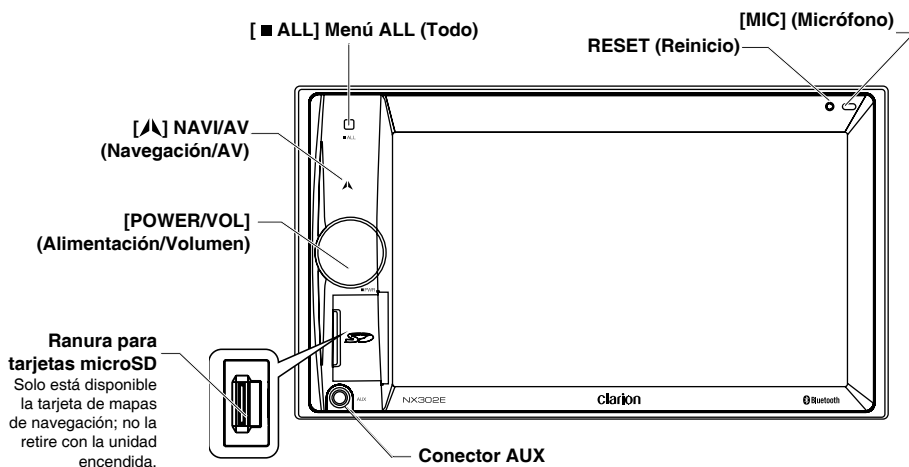

## Nombres de los botones

### Mando [POWER/VOL] (Alimentación/Volumen)

- Púlselo para encender el sistema cuando el motor está en marcha.
- Cuando la unidad esté encendida, púlselo brevemente para silenciar el volumen.
- Gire el mando para subir o bajar el volumen.
- Pulse y mantenga presionado este botón durante más de 1 segundo para apagar el sistema.

### [ ■ ALL] Botón del menú ALL (Todo)

- Pulse brevemente este botón para ver u ocultar el menú de teclas rápidas.
- Pulse este botón durante unos segundos para ver u ocultar el menú de la fuente principal.

### [ ↗ ] Botón NAVI/AV (Navegación/AV)

- Pulse este botón para acceder al modo de navegación.
- Púlselo de nuevo para volver a la fuente actual.

### Orificio [MIC]

- Micrófono interno

### Botón [RESET] (Reinicio)

- Pulse este botón para cargar la configuración original.

*Nota: Cuando se pulsa el botón [RESET] (Reinicio), se borran las frecuencias de emisoras de radio, los títulos, etc. guardados en la memoria.*

## 5. OPERACIONES DEL MENÚ PRINCIPAL

Pulse el botón **[■ ALL]** durante unos segundos en el PANEL para ver el menú de la fuente principal.

Pulse brevemente el botón **[■ ALL]** para ver el menú de teclas rápidas.

### Fuente de reproducción

Toque [-], en la parte inferior de la pantalla, para ver las fuentes de la zona delantera.

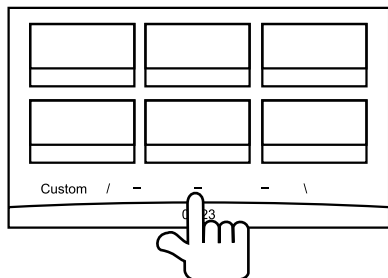

Para cambiar de página, arrastre hacia la izquierda o la derecha, o toque los otros dos botones [-].

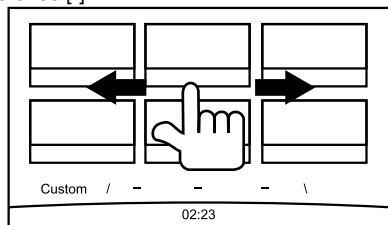

Toque los iconos que aparecen en pantalla para acceder al modo de trabajo deseado, como el modo de USB, radio o teléfono.

Toque **[Audio Off]** (Silenciar audio) para silenciar el volumen.

### Configuración personalizada

Toque **[Custom]** (Personalizar), en la parte inferior de la pantalla, para ver el menú de configuración personalizada.

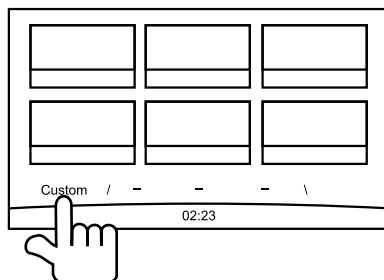

**[Settings]** (Configuración): toque el icono para acceder al menú de configuración del sistema (consulte el apartado "Configuración del sistema").

**[Beat EQ]**: toque el icono para acceder al menú de configuración del ecualizador (consulte el apartado "Configuración del sistema").

**[Short Cut]** (Teclas rápidas): toque el icono para acceder al menú de configuración de teclas rápidas. Pulse el icono deseado durante más de 2 segundos, hasta que se active, y arrástrelo a la parte inferior de la pantalla. El nombre aparecerá en la parte inferior.

- Mantenga pulsado el centro de la pantalla mientras arrastra a la izquierda o la derecha para ver más iconos.
- Puede crear un máximo de 5 teclas rápidas.
- Pulse el botón **[■ ALL]** (Todo) para acceder a la lista de teclas rápidas.

**[Wallpaper]** (Fondo): toque el icono para acceder al menú de configuración del fondo (consulte el apartado "Configuración del sistema").

**[Monitor Off]** (Apagar el monitor): toque el icono para apagar el monitor. Para encender el monitor, vuelva a tocarlo.

## 6. CONFIGURACIÓN DEL SISTEMA

En cualquiera de los modos, mantenga pulsado el botón **[■ ALL]** (Todo) para acceder al menú de la fuente principal. Toque **[Custom]** (Personalizar) en la esquina inferior izquierda de la pantalla y, a continuación, seleccione **[Settings]** (Configuración) en la pantalla para acceder al menú Setting (Configuración). Toque los iconos disponibles en el lado izquierdo de la pantalla para seleccionar una categoría: General, Time (Tiempo), Sound (Sonido), Display (Visualización) o Setup (Configuración). Para salir del menú Setting (Configuración), toque **[↩]** en la esquina inferior izquierda de la pantalla.



### General

#### Idioma del sistema

Toque el botón disponible a la derecha de "System language" (Idioma del sistema) para ver una lista de idiomas. Seleccione el idioma que desee, toque **[OK]** (Aceptar) para confirmar la selección o **[Cancel]** (Cancelar) para salir sin guardarla.

#### Cierre de la barra de operaciones

Si selecciona **[Auto]** (Automático), la barra de operaciones se cerrará automáticamente cuando hayan transcurrido 10 segundos.

Si selecciona **[Manual]**, la barra de operaciones no se cerrará hasta que toque el área vacía de la pantalla.

#### Imágenes de fondo

Toque **[Set]** (Ajustar) a la derecha de "Wallpaper images" (Imágenes de fondo) para ver el menú de configuración del fondo. Toque el botón **[◀]** o **[▶]** para seleccionar la escena, y toque el nombre del archivo de imagen disponible a la derecha para previsualizar la imagen; a continuación,

toque **[Set]** (Ajustar) para confirmar el ajuste. Para importar imágenes, toque **[Import]** (Importar).

Seleccione un dispositivo de almacenamiento móvil de la lista; a continuación, seleccione las imágenes deseadas y toque **[Import]** (Importar). Toque **[Cancel]** (Cancelar) para salir.

#### Tono de llamada

Toque **[On]** (Activar) o **[Off]** (Desactivar) para activar o desactivar el sonido de llamada.

#### LED intermitente

Toque **[On]** (Activar) o **[Off]** (Desactivar) para activar o desactivar la luz LED intermitente.

Si la luz LED intermitente está en modo **[On]** (Activado) y el ACC está apagado, la luz LED situada en la esquina superior izquierda del panel parpadeará.

#### Cancelación del amplificador

Toque **[On]** (Activar) u **[Off]** (Desactivar) para activar o desactivar el amplificador interno.

#### Software del sistema

Toque **[Version]** (Versión) para ver la versión actual del software.

#### Restauración de los valores predeterminados de fábrica

Toque **[Restore]** (Restaurar) para cargar los valores predeterminados de fábrica.

### Tiempo

#### Sincronización con GPS

Toque **[On]** (Activar) para sincronizar la hora con el GPS; se desactivarán los siguientes ajustes: "Time" (Hora).

#### Hora

Toque el botón disponible a la derecha de "Time" (Hora) para ver el menú de configuración de hora. Toque el botón **[▲]** o **[▼]** para seleccionar la hora o los minutos. Toque **[Set]** (Ajustar) para confirmar la selección o **[Back]** (Atrás) para salir sin guardar.



**Formato de 24 horas**

Toque **[On]** (Activar) para seleccionar el formato de 24 horas.

Toque **[Off]** (Desactivar) para seleccionar el formato de 12 horas.

**Sonido****Beat EQ**

Toque el botón disponible a la derecha de "Beat EQ" para ver el menú de configuración de equalización. Puede seleccionar: "Bass Boost", "Impact", "Excite", "Custom" (Personalizada) o "Off" (Desactivada).

Para ajustar el valor, toque el botón **[-]** o **[+]** de la pantalla.

Toque **[Back]** (Atrás) para salir.

**Equilibrio/Atenuador**

Toque **[Set]** (Ajustar) a la derecha de "Balance/Fader" (Equilibrio/Atenuador) para ver el menú de configuración de equilibrio/atenuador.

Toque el botón **[▲]** o **[▼]** para ajustar el atenuador, y el botón **[◀]** o **[▶]** para ajustar el equilibrio.

Toque **[Center]** (Centro) para restablecer el valor.

Toque **[Back]** (Atrás) para salir.

**Control de subwoofer**

Toque el botón **[-]** o **[+]** disponible a la derecha de "Sub woofer control" (Control de subwoofer) para ajustar el nivel de subwoofer.

**Fase de subwoofer**

Toque Normal o Reverse (Inversa) para seleccionar la fase de subwoofer deseada.

**Filtro de paso alto**

Toque el botón disponible a la derecha de "High pass filter" (Filtro de paso alto) para ver el submenú y, a continuación, seleccione el filtro: "Through" (De paso), "55 Hz", "85 Hz" o "120 Hz".

Toque **[Cancel]** (Cancelar) para salir.

**Filtro de paso bajo**

Toque el botón disponible a la derecha de "Low pass filter" (Filtro de paso bajo) para ver el submenú y, a continuación, seleccione el filtro: "Through" (De paso), "62 Hz", "95 Hz" o "135 Hz".

Toque **[Cancel]** (Cancelar) para salir.

**Salida de línea**

Toque **[SW]** para seleccionar el subwoofer.

Toque **[Rear]** (Trasera) para seleccionar la salida de línea trasera.

**Magna Bass Ex**

Toque **[On]** (Activar) para activar la sonoridad.

**Visualización****Modo de atenuación**

Toque **[Auto]** (Automática), **[Day]** (Día) o **[Night]** (Noche) para seleccionar el modo de atenuación.

Auto: el atenuador se controla con las luces del vehículo.

**Atenuador**

Toque el botón **[-]** o **[+]**, disponible a la derecha de "Dimmer" (Atenuador), para ajustar el atenuador.

Solo se puede ajustar para el día o la noche.

**Configuración**

Toque **[Setup]** (Configuración), a la derecha de la pantalla, para expandir la lista de ajustes. A continuación, toque el botón disponible a la derecha de la opción deseada para ajustarla o ver el submenú. Toque **[Close]** (Cerrar) para cerrar la lista.

**AUX**

- Nivel de entrada auxiliar  
Seleccione la señal de entrada "Low" (Baja), "Middle" (Media) o "High" (Alta) para el dispositivo auxiliar.

**Bluetooth**

- **Bluetooth**  
Active o desactive la función Bluetooth.
- **Altavoz del teléfono**  
En el modo de teléfono, puede elegir entre Front Left Speaker (Altavoz delantero izquierdo) o Front Right Speaker (Altavoz delantero derecho).
- **Selección de tono**  
Toque **[Auto]** (Automático) para utilizar los tonos de llamada de su teléfono móvil.

Toque [**Internal**] (Interno) para utilizar el tono de llamada predefinido de la unidad.

- **Actualización de software**

Actualice el software.

## Cámara

- **Interrupción de cámara**

Seleccione [**On**] (Activar) para que se muestre el menú de la cámara trasera automáticamente al dar marcha atrás.

## Navegación

- **Interrupción de navegación**

Seleccione el modo On (Activada), Pop-Up (Ventana emergente) o Off (Desactivada) para la interrupción de navegación.

- **Ayuda audible**

ON (Activada): la función de interrupción está activada para la ayuda audible. Durante la interrupción, no está disponible la función de atenuación del sonido de audio y vídeo.

MUTE (Silencio): la función de interrupción está activada para la ayuda audible. Durante la interrupción, la función de atenuación del sonido de audio y vídeo está disponible.

OFF (Desactivada): la función de interrupción está desactivada para la ayuda audible. Durante la interrupción, no está disponible la función de atenuación del sonido de audio y vídeo.

## Antirrobo

- **Código antirrobo**

Puede definir un código antirrobo. Una vez que lo haya hecho, tendrá que introducirlo cuando vuelva a conectar el cable de la batería.

1. Mantenga pulsado el botón [**General**] hasta que se abra un cuadro de diálogo. Toque [**Yes**] (Sí) para definir un código antirrobo personal.
2. Introduzca un código de 4 dígitos. Toque [**OK**] (Aceptar) para confirmar. A continuación, vuelva a introducir el código para confirmarlo.
3. Para eliminar el código, pulse el botón [**General**] durante unos segundos e introduzca la contraseña anterior.

*Nota:*

*Anote el código antirrobo para no olvidarlo. Si no introduce el código correcto, no podrá utilizar la unidad.*

# 7. OPERACIONES DE USB

## Acceso a un dispositivo USB

1. Conecte un dispositivo USB al cable USB. Cuando se conecta un dispositivo USB, la unidad lee los archivos automáticamente.
2. Antes de retirar el dispositivo USB, seleccione otra fuente o apague la unidad para no dañar el dispositivo y, después, desconéctelo.
3. Para acceder a un dispositivo USB que ya está conectado a la unidad, pulse el botón [ **ALL** ] (Todo) durante unos segundos para acceder al menú de la fuente principal y, a continuación, seleccione [ **USB** ] para acceder al modo USB. Si el menú de la fuente principal no muestra la opción [ **USB** ], toque los

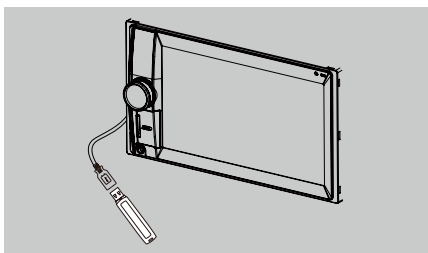

botones [-] disponibles en la parte inferior de la pantalla o, mientras pulsa el centro de la pantalla, arrastre a la izquierda o la derecha para ver más iconos.

## Operaciones de USB de audio

Este sistema le permite reproducir archivos de audio (MP3 y WMA) almacenados en una memoria USB. Copie en el sistema los archivos de audio que desee para utilizarlo como un dispositivo de audio.

### Notas:

- *Este sistema no funciona o podría funcionar mal en algunas memorias USB.*
- *Los archivos protegidos con DRM no se pueden reproducir.*

### Selección del modo de USB de audio

Toque la esquina superior izquierda de la pantalla hasta que vea el texto USB Audio (USB de audio).

### Reproducción de MP3 y WMA

Esta unidad es un modelo compatible con etiquetas ID3.

Esta unidad es compatible con etiquetas ID3 de las versiones 2.4, 2.3, 1.1 y 1.0.

Esta unidad da prioridad a la visualización de etiquetas de las versiones 2.3 y 2.4.

### Qué son MP3 y WMA

MP3 es un método de compresión de audio clasificado como nivel de audio 3 en los

estándares MPEG.

WMA es un método de compresión de audio desarrollado por Microsoft Corporation.

Estos métodos de compresión de audio han tenido una gran aceptación entre los usuarios de PC y se han convertido en formatos estándar.

### Visualización de los títulos de etiquetas MP3 y WMA

En el caso de los archivos MP3 y WMA que contengan información en etiquetas (por ejemplo, título, artista o título del álbum), es posible visualizar dicha información.

### Precauciones durante la creación de un archivo MP3 o WMA

**Velocidades de muestreo y de bits admitidas**

1. MP3: velocidad de muestreo: 8-48 kHz, velocidad de bits: 8-320 kbps/VBR
2. WMA: velocidad de bits: 8-320 kbps

### Extensiones de archivo

1. Añada siempre una extensión de archivo ".MP3" o ".WMA" a los archivos MP3 y WMA con letras de un solo byte. Si añade una extensión de archivo distinta a las especificadas o se olvida de añadir

la extensión, el archivo no se podrá reproducir.

- No se pueden reproducir archivos que no contengan datos MP3 o WMA. Si intenta reproducir archivos que no contengan datos MP3 o WMA, estos se reproducirán sin sonido.

\* Cuando se reproducen archivos VBR, la indicación del tiempo de reproducción puede variar en función de la ubicación donde se reproduzcan.

\* Cuando se reproducen archivos MP3 o WMA, hay un pequeño silencio entre canciones.

### Estructura de carpetas

No es posible crear un espacio de almacenamiento con una carpeta que contenga más de 8 niveles jerárquicos.

### Número de archivos o carpetas

- La unidad puede reconocer un máximo de 999 archivos por carpeta.  
La unidad puede reproducir un máximo de 6 000 archivos.
- Las pistas se reproducen en el orden en que se almacenaron. (Las pistas no siempre se reproducen en el orden que se muestra en el PC).
- Podría oírse algo de ruido en función del tipo de software del codificador utilizado durante la grabación.

### Reproducción de carpetas MP3

Cuando se seleccionan archivos y carpetas (búsqueda de carpeta, búsqueda de archivo o selección de carpeta) para su reproducción, se accede a ellos en el orden en que se grabaron en el soporte.

En consecuencia, puede que el orden en que se espera que se reproduzcan no coincida con el orden en que se reproducen realmente.

Puede establecer el orden de reproducción de los archivos MP3 y WMA mediante la asignación de nombres de archivo que empiecen por un número que indique la secuencia de reproducción, por ejemplo, del "01" al "99".

Supongamos, por ejemplo, que se realiza una búsqueda de carpeta o de archivo, o se selecciona una carpeta, en un soporte con la siguiente jerarquía de carpetas y archivos.

Véase el diagrama siguiente.

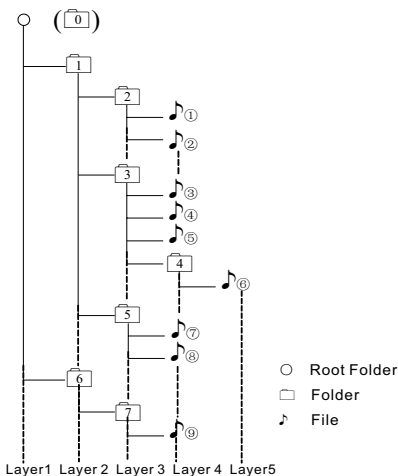

El reproductor solo reconocerá tres niveles de carpeta y no reproducirá las carpetas que contengan otras carpetas. En el ejemplo anterior, la unidad mostrará las carpetas 2, 3, 5 y 7, pero no la 1 ni la 6, ya que no contienen otras carpetas.

### Menú de reproducción

Toque la mitad inferior de la pantalla para ver la barra de operaciones.



- Mostrar la lista de carpetas y archivos (explorar)
- Información de carpeta, título, artista y álbum
- Reproducción/Pausa
- Repetir la reproducción
- Pista anterior  
Rebobinado rápido (pulsación larga)
- Barra de progreso
- Pista siguiente  
Avance rápido (pulsación larga)
- Reproducción aleatoria
- Mostrar otras opciones



10. Reproducción con exploración
11. Volver a la barra de operaciones principal

### Modo de exploración

Toque el botón [ List ≡ ] para mostrar la lista de pistas.

Arrastre hacia arriba o hacia abajo para desplazarse por las pistas, y toque la pista deseada para seleccionarla.

### Pausa en la reproducción

1. Toque el botón [ || ] situado en la esquina inferior izquierda de la pantalla para poner en pausa la reproducción.

Aparecerá el texto **“PAUSE”** (Pausa) en la pantalla y el botón [ || ] se convertirá en [ ▶ ].

2. Toque el botón [ ▶ ] para reanudar la reproducción.

### Selección de una pista

#### Pista siguiente

1. Toque el botón [ ▶▶ ] para ir al inicio de la pista siguiente.

#### Pista anterior

1. Toque el botón [ ◀◀ ] para volver al inicio de la pista actual.
2. Toque el botón [ ◀◀ ] dos veces para volver al inicio de la pista anterior.

### Avance y retroceso rápidos

#### Avance rápido

Mantenga pulsado el botón [ ▶▶ ].

#### Retroceso rápido

Mantenga pulsado el botón [ ◀◀ ].

### Selección de carpeta

Esta función le permite seleccionar una carpeta que contenga archivos MP3 y WMA, e iniciar la reproducción en la primera pista de la carpeta.

Toque el botón [ List ≡ ] disponible en la

esquina superior izquierda de la pantalla para ver la lista de carpetas y archivos. Toque una carpeta o archivo para seleccionarlo.



### Función de búsqueda

1. Toque el botón [ List ≡ ] para mostrar la lista de carpetas y archivos. Toque el botón [ Q ] para acceder al menú de búsqueda.
2. Utilice el teclado numérico para introducir números y, después, toque [ Search ] (Buscar) para iniciar la búsqueda. Para eliminar números, toque el botón [ X ].



### Otras funciones de reproducción

#### Reproducción con exploración

Esta función le permite localizar y reproducir los diez primeros segundos de todas las pistas.

Toque el botón [ Option ] y, a continuación, toque [ Scan ] (Explorar) para iniciar la reproducción con exploración.

#### Repetición de la reproducción

Esta función le permite reproducir la pista actual continuamente o reproducir una pista que se esté reproduciendo en la carpeta de archivos MP3 o WMA repetidamente.

Toque el botón [ ↺ ] para seleccionar Track Repeat (Repetir pista), Folder Repeat (Repetir carpeta) o All Repeat (Repetir todo).

#### Reproducción aleatoria

Esta función le permite reproducir todas las pistas en orden aleatorio.

Toque el botón [ X ] para iniciar la reproducción aleatoria.

## Operaciones de USB de vídeo

Este sistema le permite reproducir archivos de vídeo (MP4, etc.) almacenados en una memoria USB. Copie en la memoria los archivos de vídeo que desee para utilizarla como un dispositivo de vídeo.

### Notas:

- *Este sistema no funciona o podría funcionar mal en algunas memorias USB.*
- *Los archivos protegidos con DRM no se pueden reproducir.*
- *Si bien la guía de voz se encuentra, la reproducción de vídeo USB se interrumpe.*

### Selección del modo de USB de vídeo

Toque la esquina superior izquierda de la pantalla hasta que vea el texto USB Vídeo (USB de vídeo).

Toque el botón [  ] para mostrar la lista de carpetas y archivos. Seleccione el archivo que desee reproducir.

### Menú de reproducción

Durante la reproducción, toque la mitad inferior de la pantalla para ver la barra de operaciones.

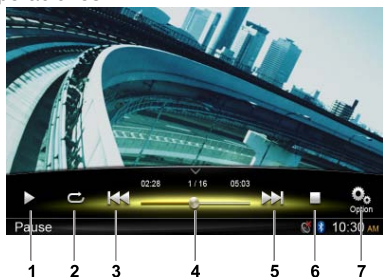

1. Reproducción/Pausa
2. Repetir la reproducción
3. Archivo anterior  
Rebobinado rápido (pulsación larga)
4. Barra de progreso
5. Archivo siguiente  
Avance rápido (pulsación larga)
6. Mostrar el menú de lista (explorar)
7. Mostrar otras opciones

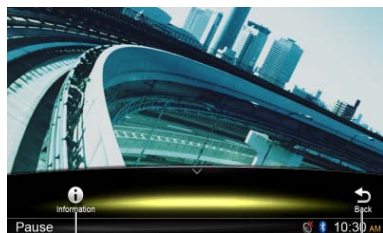



8. Mostrar la información de reproducción
9. Volver a la barra de operaciones principal

### Modo de exploración

Toque el botón [  ] para mostrar la lista de carpetas y archivos.

Arrastre hacia arriba o hacia abajo para explorar las opciones, y toque la opción deseada para seleccionarla.

### Pausa en la reproducción

1. Toque el botón [  ] de la pantalla para poner en pausa la reproducción.  
“  Aparecerá el texto **PAUSE**” (Pausa) en la pantalla.
2. Toque el botón [  ] para reanudar la reproducción.

### Selección de un archivo

#### Archivo siguiente

Toque el botón [  ] para ir al inicio del archivo siguiente.

#### Archivo anterior

Toque el botón [  ] para volver al inicio del archivo actual o anterior.

### Avance y retroceso rápidos

#### Avance rápido

Mantenga pulsado el botón [  ].

#### Retroceso rápido



Mantenga pulsado el botón [  ].

## **Repetición de la reproducción**

Esta función le permite reproducir el archivo actual continuamente o reproducir los archivos que se estén reproduciendo en la carpeta repetidamente.

Toque los botones [  ] (Repetir) para seleccionar File Repeat (Repetir archivo), Folder Repeat (Repetir carpeta), All Repeat (Repetir todo) o Repeat Off (Desactivar repetición).

## **Función de búsqueda**

1. En el menú principal de vídeo, toque el botón [  ] para mostrar la lista de carpetas y archivos.
2. Toque el botón [  ] para acceder al menú de búsqueda.
3. Utilice el teclado numérico para introducir números y, después, toque [Search] (Buscar) para iniciar la búsqueda.  
Para eliminar números, toque el botón [  ].

## 8. OPERACIONES DE BLUETOOTH

La tecnología Bluetooth le permite utilizar el sistema de audio integrado del vehículo para la comunicación manos libres e inalámbrica con el teléfono móvil y la función de audio. Algunos teléfonos móviles Bluetooth incluyen funciones de audio, y algunos reproductores de audio portátiles son compatibles con la función Bluetooth. Este sistema le permite reproducir datos de audio almacenados en un dispositivo de audio Bluetooth. El equipo estéreo con Bluetooth del vehículo le permite recuperar contactos de la agenda y llamadas recibidas, realizadas, perdidas, entrantes o salientes, y escuchar música.

### Notas:

- No coloque el micrófono del manos libres con Bluetooth en lugares donde haya corriente de aire, como la salida del aire acondicionado, ya que esto podría dañarlo.
- Su exposición a la luz solar directa y a altas temperaturas puede distorsionar el sonido y provocar decoloración, lo cual podría dañar la unidad.
- Este sistema no funcionará o podría funcionar mal con algunos reproductores de audio Bluetooth.
- **Clarion** no garantiza la compatibilidad de la unidad con todos los teléfonos móviles.
- La reproducción de audio se ajustará en el nivel de volumen establecido durante llamada telefónica. Esta característica podría causar problemas si el volumen se ajusta al máximo durante una llamada.

## Operaciones de teléfono Bluetooth

### Asociación

1. Active la función Bluetooth de la unidad. (Consulte los apartados <Configuración del sistema> y <Bluetooth>).
2. Active la función Bluetooth del teléfono móvil.
3. Acceda al menú de configuración de Bluetooth del teléfono.
4. Busque nuevos dispositivos Bluetooth.
5. Seleccione **NX302E** en la lista de asociación del teléfono móvil.
6. Escriba la contraseña "0000".
7. Una vez que haya finalizado la asociación, el indicador  situado en la esquina inferior derecha de la pantalla se iluminará en azul.

### Búsqueda desde la unidad

Puede buscar dispositivos Bluetooth desde la unidad.

1. Toque el botón **[Add]** (Añadir) disponible en el lado derecho de la pantalla; la unidad buscará dispositivos Bluetooth y mostrará en pantalla una lista con los dispositivos encontrados.
2. Si el dispositivo que desea no aparece en la lista, toque el botón disponible en la esquina inferior izquierda de la pantalla para actualizar la lista. Para detener la búsqueda, toque **[Cancel]** (Cancelar).

3. Toque el nombre del dispositivo en pantalla para seleccionarlo y, a continuación, introduzca el código PIN en el submenú.
4. Una vez que haya finalizado la asociación, seleccione la imagen del dispositivo y toque **[OK]** (Aceptar) para confirmar la selección.
5. Si se produce un error de conexión, seleccione **[Retry]** (Reintentar) para repetir el intento de conexión o **[Cancel]** (Cancelar) para volver al menú de lista.

### Selección de dispositivos asociados

Tras la asociación, en el lado derecho de la pantalla se muestra información del dispositivo móvil, como el número de modelo, la señal o el nivel de batería.

1. Para seleccionar otro dispositivo asociado, pulse en el centro derecho de la pantalla y arrastre hacia la izquierda o la derecha, toque el dispositivo para mostrar los botones de control.
2. Toque **[Connect]** (Conectar) para conectar el dispositivo Bluetooth. Toque **[Cut]** (Desconectar) para desconectar el dispositivo.
3. Toque **[ ]**  para eliminar el dispositivo asociado de la lista de asociación.



## Menú del teléfono

Pulse el botón [ ■ ALL ] (Todo) durante unos segundos para acceder al menú de la fuente principal y, a continuación, seleccione [Telephone] (Teléfono) para acceder al modo de teléfono.

Si el menú de la fuente principal no muestra la opción [Telephone] (Teléfono), toque los botones [ - ] disponibles en la parte inferior de la pantalla o, mientras pulsa el centro de la pantalla, arrastre a la izquierda o la derecha para ver más iconos.



1. Mostrar las categorías de historial
2. Retroceso
3. Información del dispositivo asociado
4. Teclado numérico
5. Llamar/colgar



6. Activar/desactivar la función de conexión automática
7. Activar/desactivar la función de aceptación de llamada automática
8. Definir código PIN
9. Seleccionar el micrófono interno o externo
10. Mostrar la página siguiente
11. Volver a la barra de operaciones principal



12. Mostrar la página anterior
13. Ajustar la ganancia del micrófono

14. Mostrar la información de Bluetooth
15. Indicador de Bluetooth

## Realización de una llamada

### • Marcar un número

1. Utilice el teclado numérico de la pantalla para introducir el número.
2. Toque el botón [ ☎ Call ] para llamar.  
Toque el botón [ ✕ ] para borrar caracteres.
3. Toque el botón [ ⏏ End ] para terminar una llamada.

### • Historial de llamadas realizadas, recibidas o perdidas

Puede realizar búsquedas en el historial de llamadas realizadas, perdidas o recibidas.



1. Toque el botón [ ≡ ] para ver las siguientes categorías de historial: Dialed (Llamadas realizadas), Received (Llamadas recibidas), Missed (Llamadas perdidas) y Contacts (Contactos).  
Toque [Dialer] (Marcador) para marcar un número manualmente.
2. Toque una categoría para seleccionarla; se mostrarán los números de la categoría.
3. Seleccione un número y toque el botón [ ☎ Call ] para llamar.  
Toque [ ⏪ ] para volver al menú anterior.

### • Llamar desde la agenda de teléfonos

Puede buscar el nombre del contacto en la agenda de teléfonos y llamar desde esta.

1. Toque el botón [ ≡ ] y seleccione [Contacts] (Contactos).  
La primera vez, la sincronización de la agenda puede tardar unos minutos.
2. Seleccione un número y toque el botón [ ☎ Call ] para llamar.  
Toque [ ⏪ ] para volver al menú anterior.

### Nota:

Puede que algunos teléfonos móviles no permitan transferir los datos de la agenda.

### • Contestar una llamada

Pulse el botón [ ☎ Call ] para aceptar una llamada entrante.

- \* Toque el botón [ ⏏ End ] para rechazar una llamada entrante.

## Operaciones de audio mediante Bluetooth

### Operaciones de transmisión de audio

#### ¿Qué es la transmisión de audio?

La transmisión de audio es una técnica para transferir datos de audio de modo que se puedan procesar como un flujo fijo y continuo. Los usuarios pueden transmitir la música de su reproductor de audio externo al equipo estéreo del vehículo de forma inalámbrica y escuchar las pistas a través de los altavoces de este. Consulte al distribuidor de **Clarion** más cercano para obtener información sobre el producto de transmisión de audio inalámbrica.

#### **⚠ PRECAUCIÓN**

**No utilice el teléfono móvil durante la transmisión de audio, ya que esto podría provocar ruidos o cortes en la llamada mientras se reproduce una canción. La transmisión de audio no siempre se reanuda tras una interrupción telefónica, depende del teléfono móvil.**

#### **Nota:**

Lea los capítulos “Asociación” y “Selección de dispositivos asociados” antes de continuar.

### Menú de reproducción

Toque la mitad inferior de la pantalla para ver la barra de operaciones.



1. Información de título, artista y álbum
2. Reproducción/Pausa
3. Pista anterior  
Rebobinado rápido (pulsación larga)
4. Parada
5. Pista siguiente  
Avance rápido (pulsación larga)

### Reproducción/pausa de una pista

1. Toque el botón [ || ] para poner la reproducción de audio en pausa.
2. Para reanudar la reproducción de audio, toque el botón [ ▶ ].

### Selección de una pista

#### **Pista siguiente**

1. Toque el botón [ ▶▶ ] para ir al inicio de la pista siguiente.
2. Cada vez que toque el botón [ ▶▶ ], la reproducción saltará al inicio de la pista siguiente.

#### **Pista anterior**

1. Toque el botón [ ◀◀ ] para volver al inicio de la pista actual.
2. Toque el botón [ ◀◀ ] dos veces para volver al inicio de la pista anterior.

### Parada de la reproducción

Toque el botón [ ■ ] para detener la reproducción.

#### **Nota:**

El orden de reproducción dependerá del reproductor de audio Bluetooth. Al pulsar el botón [ ◀◀ ], algunos dispositivos A2DP reiniciarán la reproducción de la pista actual, según el porcentaje que se haya reproducido. Es posible que no todos los reproductores de audio Bluetooth sincronicen las órdenes de reproducción y pausa con esta unidad. Asegúrese de que tanto el dispositivo como la unidad principal tienen el mismo estado de reproducción/pausa en el modo de audio Bluetooth.

## 9. OPERACIONES DE RADIO

### Seleccione el sintonizador para escuchar la radio

Pulse el botón [ **ALL** ] (Todo) durante unos segundos para acceder al menú de la fuente principal y, a continuación, seleccione [Tuner] (Radio) para acceder al modo de **radio**.

Si el menú de la fuente principal no muestra la opción Tuner (Radio), toque los botones [-] disponibles en la parte inferior de la pantalla o, mientras pulsa el centro de la pantalla, arraste a la izquierda o la derecha para ver más iconos.

### Menú de la radio

Toque la mitad inferior de la pantalla para ver la barra de operaciones.



1. Cambio de banda
2. Área de información
3. Número de emisora predefinida
4. Frecuencia de la emisora actual
5. Mostrar la lista de emisoras predefinidas
6. Explorar las emisoras predefinidas
7. Búsqueda de emisoras hacia atrás manual  
Búsqueda de emisoras hacia atrás automática (pulsación larga)
8. Barra de frecuencia
9. Búsqueda de emisoras hacia delante manual  
Búsqueda de emisoras hacia delante automática (pulsación larga)
10. Mostrar otras opciones



11. Seleccionar el modo de búsqueda local o remota
12. Activar/desactivar la información de tráfico
13. Activar/desactivar la frecuencia alternativa
14. Activar/desactivar el modo Regional
15. Mostrar la página siguiente
16. Volver a la barra de operaciones principal



7. Mostrar la página anterior
8. Seleccionar el tipo de programa
9. Memorizar automáticamente las emisoras sintonizadas

### Seleccionar una banda de radio

Toque la esquina superior izquierda de la pantalla para seleccionar una banda de radio: FM1, FM2, FM3 o AM.

### Sintonización manual

Durante la sintonización manual, la frecuencia se cambiará en incrementos. Toque el botón [ **◀◀** ] o [ **▶▶** ] disponible en la barra de operaciones para sintonizar una emisora anterior o posterior.

### Sintonización automática



Mantenga pulsado el botón [ **◀◀** ] o [ **▶▶** ] disponible en la barra de operaciones durante más de 2 segundos para buscar una emisora anterior o posterior. Para detener la búsqueda, repita la operación anterior o pulse otros botones que tengan funciones de radio.

#### **Nota:**

*Cuando se capta una emisora, se detiene la búsqueda y se emite su transmisión.*

## Exploración de emisoras predefinidas



La función de exploración de emisoras predefinidas capta las emisoras guardadas en el orden de las memorias predefinidas. Esta función resulta útil para buscar la emisora deseada en la memoria.

1. Toque el botón [  ] de la barra de operaciones.
2. Cuando se sintonice una emisora deseada, pulse el botón [  ] para seguir recibéndola.

## Memorización automática

Solo se detectan y guardan en la memoria las emisoras cuya señal tiene la potencia suficiente.

Para iniciar la búsqueda automática de emisoras, toque estos botones de la barra de operaciones en el orden indicado:

[  ] -> [  ] -> [OK] (Aceptar)

Para detener la memorización automática, pulse otros botones que tengan funciones de radio.

### Notas:

1. Tras la memorización automática, se sobrescriben las emisoras guardadas previamente.
2. La unidad tiene 4 bandas: FM1, FM2, FM3 y AM. Las bandas FM3 y AM permiten guardar emisoras con la función de memorización automática. Cada banda puede guardar 6 emisoras y la unidad NX302E, un total de 24.

## Memorización manual

Cuando se detecte una emisora de radio esperada, toque el botón [ <<< ] disponible en el extremo derecho de la pantalla para ver la lista de emisoras predefinidas y pulse una de las seis emisoras predefinidas durante más de 2 segundos para almacenarla en la memoria. Toque el botón [ >>> ] disponible cerca del centro de la pantalla para ocultar la lista de emisoras predefinidas.

## Recuperación de emisoras memorizadas

Toque el botón [ <<< ] disponible en el extremo derecho de la pantalla para ver la lista de emisoras predefinidas; a continuación, toque una emisora para seleccionarla.

Toque el botón [ >>> ] disponible cerca del centro de la pantalla para ocultar la lista de emisoras predefinidas.

## Búsqueda local

Si está activada la búsqueda local, solo se recibirán las emisoras de radio que tienen una señal potente.

Para abrir la función LOCAL, toque el botón [  ] de la barra de operaciones y, a continuación, toque el botón [Mode] (Modo) para seleccionar "Local" o "DX".

### Nota:

*Al activar el modo de búsqueda local, disminuirá el número de emisoras de radio que se pueden recibir.*

## Operaciones del sistema de datos por radio

### Sistema de datos por radio

Esta unidad cuenta con un sistema descodificador RDS (sistema de datos por radio) integrado que es compatible con las emisoras en antena que transmiten datos RDS.

Cuando utilice la función "Radio Data System" (Sistema de datos por radio), ajuste la radio en modo FM.

### Función AF

La función de frecuencia alternativa AF cambia a otra frecuencia de la misma red para que la recepción siga siendo óptima.

Para activar o desactivar la función AF, toque el botón [  ] de la barra de operaciones y, a continuación, toque el botón [AF] para seleccionar "On" (Activar) u "Off" (Desactivar).

- **AF activada:**

El indicador de "AF" se ilumina y se activa la función AF.

- **AF desactivada:**

El indicador de "AF" se vuelve gris y se desactiva la función AF.

### Función REG (programa regional)

Si la función REG está activada, se podrá captar

la emisora regional con una calidad óptima.

Si está desactivada y tiene activada la emisora regional

mientras conduce, se captará una emisora de la región en la que se encuentre.

Para activar o desactivar la función REG, toque el botón [  ] de la barra de operaciones y, a continuación, toque el botón [REG] para seleccionar "On" (Activar) u "Off" (Desactivar).

- **REG activada:**

El indicador de "REG" se ilumina y se activa la función REG.

- **REG desactivada:**

El indicador de "REG" se vuelve gris y se desactiva la función REG.

### Notas:

- Esta función se desactiva cuando se capta una emisora nacional, por ejemplo, BBC R2 en Inglaterra.
- El ajuste para activar o desactivar la función REG se puede utilizar cuando la función AF está activada.

### TA (información de tráfico)

En el modo de espera de TA, cuando empieza

la retransmisión de la información de tráfico, la emisión

se captará como prioritaria,

independientemente del modo de la función, para que pueda escucharla. También está disponible

la función de sintonización automática de la retransmisión del tráfico (TP)

- \* Esta función solo se puede utilizar cuando se muestra en pantalla el texto "TP". El texto "TP" indica que la emisora RDS (sistema de datos por radio) recibida tiene programas de información de tráfico.

Para activar o desactivar la función TA, toque el botón [  ] de la barra de operaciones

y, a continuación, toque el botón [TA] para seleccionar "On" (Activar) u "Off" (Desactivar).

- **TA activada:**

El indicador de "TA" se ilumina y la unidad entra en modo de espera de TA hasta que se retransmite información de tráfico.

- **TA desactivada:**

El indicador de "TA" se vuelve gris y se cancela el modo de espera de TA.

### PTY (tipo de programa)

Esta función le permite escuchar una retransmisión del tipo de programa seleccionado.

### Selección de PTY

Para seleccionar un tipo de PTY, toque estos botones de la barra de operaciones en el orden indicado:

[  ] -> [ ▶ ] -> [PTY Select] (Selección de PTY)

Después, seleccione el tipo deseado en el cuadro de diálogo y toque [Seek] (Buscar) para iniciar la búsqueda.

# 10. Operaciones de IPOD Y IPHONE

Conecte un iPod o iPhone al conector USB mediante un cable CCA-750.

Cuando se conecta un dispositivo, la unidad lee los archivos automáticamente. La información de la pista se muestra en pantalla cuando se inicia la reproducción.

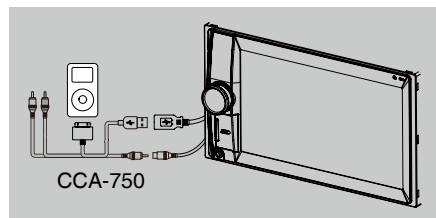

## Acceso al modo de iPod

Pulse el botón [ ■ ALL ] (Todo) durante unos segundos para acceder al menú de la fuente principal y, a continuación, seleccione [ iPod ] para acceder al modo de iPod.

Si el menú de la fuente principal no muestra la opción [ iPod ], toque los botones [-] disponibles en la parte inferior de la pantalla o, mientras pulsa el centro de la pantalla, arrastre a la izquierda o la derecha para ver más iconos.

En el modo de audio del iPod, toque la mitad inferior de la pantalla para ver la barra de operaciones.

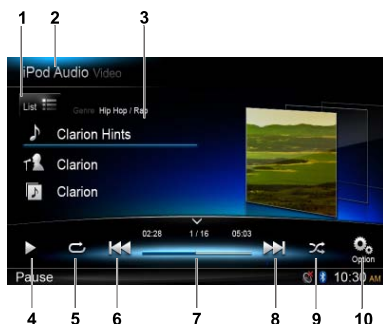

1. Mostrar la lista de archivos (explorar)
2. Alternar audio y vídeo del iPod
3. Información de canción, artista y álbum
4. Reproducción/Pausa
5. Repetir la reproducción
6. Pista anterior  
Rebobinado rápido (pulsación larga)
7. Barra de progreso

8. Pista siguiente  
Avance rápido (pulsación larga)
9. Reproducción aleatoria
10. Mostrar otras opciones



11. Activar/desactivar el control simple
12. Seleccionar la velocidad de reproducción de audiolibros
13. Volver a la barra de operaciones principal

## Modo de exploración

1. Toque el botón [ List ≡ ] para ver la lista de archivos.  
Arrastre hacia arriba o abajo para explorar. Toque un elemento de la lista en pantalla para seleccionarlo.
2. Toque los botones [ ● ], [ ▶ ] y [ ◀ ] para ver estas categorías: Playlists (Listas de reproducción), Songs (Canciones), Artists (Artistas), Albums (Álbumes), Genres (Géneros), Composers (Compositores), Audiobooks (Audiolibros) y Podcasts.
3. Toque una categoría para seleccionarla; se mostrará el contenido de la categoría. Arrastre hacia arriba o abajo para explorar.
4. Toque una opción para seleccionarla.

## Pausa en la reproducción

1. Toque el botón [ || ] situado en la esquina inferior izquierda de la pantalla para poner en pausa la reproducción.  
Aparecerá el texto "PAUSE" (Pausa) en la pantalla y el botón [ || ] se convertirá en [ ▶ ].
2. Toque el botón [ ▶ ] para reanudar la reproducción.

## Selección de una pista

### Pista siguiente

1. Toque el botón [ ▶▶ ] para ir al inicio de la pista siguiente.

2. Cada vez que toque el botón [▶▶], la reproducción saltará al inicio de la pista siguiente.

### Pista anterior

1. Toque el botón [◀◀] para volver al inicio de la pista actual.
2. Toque el botón [◀◀] dos veces para volver al inicio de la pista anterior.

## Avance y retroceso rápidos

### Avance rápido

Mantenga pulsado el botón [▶▶].

### Retroceso rápido

Mantenga pulsado el botón [◀◀].

## Repetición de la reproducción

Esta función le permite reproducir la pista repetidamente.

Toque el botón [↺] para seleccionar Repeat one (Repetir una) o Repeat all (Repetir todas).

## Reproducción aleatoria

Esta función le permite reproducir todas las pistas en orden aleatorio.

Toque el botón [↻] para iniciar la reproducción aleatoria.

## Búsqueda alfabética en el menú iPod de la unidad

Esta función realiza búsquedas en las subcarpetas según las letras alfabéticas deseadas.

1. Toque el botón [List] para ver la lista de archivos. Toque el botón [Q] para acceder al menú de búsqueda.
2. Utilice el teclado que aparece en pantalla para introducir caracteres y, después, toque [Search] (Buscar) para iniciar la búsqueda.

Toque [123] para ver el teclado numérico y [ABC] para ver el teclado alfabético.

Toque [Space] (Espacio) para introducir un espacio en blanco.

Toque el botón [X] para borrar caracteres.

## Configuración del modo de control simple del iPod

Utilice esta función si desea utilizar el iPod conectado a esta unidad mediante el cable USB para controlar el dispositivo.

Toque el botón [Simple Control] y, a continuación, toque [Simple Control] (Control simple) para **activar** esta función.

## Reproducción de vídeos del iPod

Para reproducir vídeos del iPod, toque en la esquina superior izquierda de la pantalla y, a continuación, seleccione el archivo de vídeo que desea reproducir.

Durante la reproducción, toque la mitad inferior de la pantalla para ver la barra de operaciones.

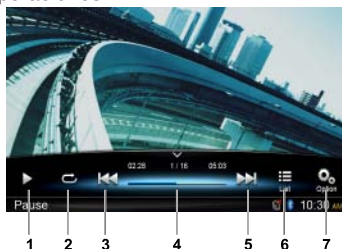

1. Reproducción/Pausa
2. Repetir la reproducción
3. Archivo anterior  
Rebobinado rápido (pulsación larga)
4. Barra de progreso
5. Archivo siguiente  
Avance rápido (pulsación larga)
6. Mostrar el menú del iPod
7. Mostrar otras opciones

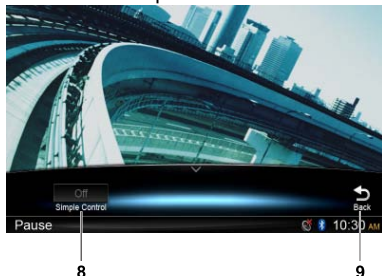

8. Activar/desactivar el control simple
9. Volver a la barra de operaciones principal

## Vuelta al menú de lista de vídeo

Toque el botón [List] de la barra de operaciones para volver al menú de lista de vídeo.

## Reproducción de vídeos en modo de pantalla panorámica

Para reproducir vídeos en modo de pantalla panorámica, toque el botón [Wide screen] y, a continuación, toque [Wide screen] (Pantalla panorámica) para **activar** esta función.



# 11. OPERACIONES DE NAVEGACIÓN

## Uso de una tarjeta microSD

1. Deslice la cubierta de la ranura para tarjetas disponible en la parte inferior izquierda del panel de la derecha. Inserte una tarjeta microSD en la ranura para tarjetas.
2. Antes de retirar la tarjeta, seleccione otra fuente o apague la unidad para no dañar la tarjeta; a continuación, presiónela para que salga y retírela. Deslice la cubierta hacia la izquierda para cerrar la ranura.

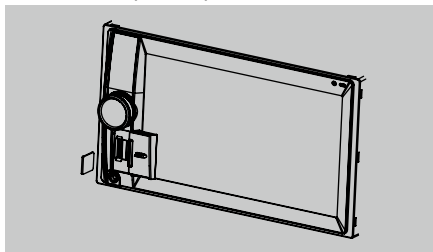

## Acceso al modo de navegación

1. Deslice la cubierta de la ranura para tarjetas disponible en la parte inferior izquierda del panel de la derecha. Inserte una tarjeta microSD en la ranura para minitarjetas.
  2. Antes de retirar la tarjeta, seleccione otra fuente o apague la unidad para no dañar la tarjeta; a continuación, presiónela para que salga y retírela. Deslice la cubierta hacia la izquierda para cerrar la ranura.
  3. Pulse el botón [▲] del panel para acceder al modo de navegación.
- \* Las operaciones de navegación dependen del mapa y pueden diferir del contenido que se muestra a continuación.

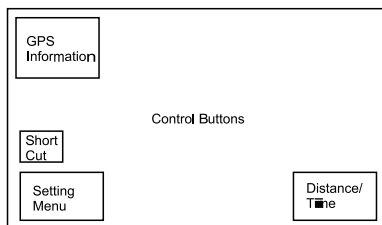

## Botones de control

1. Toque la esquina superior izquierda de la pantalla para ver la información de GPS. Toque **[Back]** (Atrás) para volver.
2. Toque la esquina inferior izquierda de la pantalla para ir al menú de navegación. Toque **[Show Map]** (Mostrar mapa) para volver.
3. Toque la mitad izquierda de la pantalla para mostrar teclas rápidas de funciones generales. Toque el botón [◀] para ocultarlas.
4. Toque la esquina inferior derecha de la pantalla para mostrar la distancia, el tiempo que falta y la hora de llegada. Vuelva a tocar el botón para ocultar esta información.
5. Toque el área vacía para ver los botones de control.
  - Esquina superior izquierda: plano/tridimensional
  - Esquina superior derecha: ubicación del cursor.
  - [←]/[→]: mover a izquierda o derecha
  - [↑]/[↓]: mover arriba o abajo.
  - [+]/[-]: ampliar o reducir el mapa.
  - [Back]** (Atrás): ocultar los botones.
  - [More]** (Más): mostrar más información.
  - [Select]** (Seleccionar): seleccionar la ruta.

# 12. OPERACIONES DE DISPOSITIVOS AUXILIARES

Pulse el botón [■ ALL] durante unos segundos para acceder al menú de la fuente principal y, a continuación, seleccione **[AUX]** para acceder al dispositivo conectado a la entrada auxiliar delantera.

Si el menú de la fuente principal no muestra la opción **[AUX]**, toque los botones [-] disponibles en la parte inferior de la pantalla y, mientras pulsa el centro de la pantalla, arrastre a la izquierda o la derecha para ver más iconos.



# 13. SOLUCIÓN DE PROBLEMAS

## GENERAL

Problema	Causa	Medida
La unidad no se enciende.	Se ha fundido el fusible de la unidad.	Sustitúyalo por un fusible nuevo con la intensidad adecuada.
	Se ha fundido el fusible de la batería del vehículo.	Sustitúyalo por un fusible nuevo con la intensidad adecuada.
La unidad no se enciende. No ocurre nada cuando se pulsan los botones. La indicación no es exacta.	El microprocesador no ha funcionado bien por ruido, etc.	Apague la unidad y pulse el botón [RESET] (Reinicio) con una varilla fina. <b>Nota:</b> <i>Cuando pulse el botón [RESET] (Reinicio), desconecte la alimentación.*</i> <i>* Cuando se pulsa el botón [RESET] (Reinicio), se borran las frecuencias de emisoras de radio, los títulos, etc. guardados en la memoria.</i>
El mando a distancia no funciona.	Se ha agotado la batería.	Cambie la batería.
	La batería está mal instalada.	Instale la batería correctamente.
No hay salida de audio, o el volumen es muy bajo.	La conexión de la salida de audio no es correcta.	Compruebe el cableado y corrija los problemas.
	El volumen está ajustado en un nivel muy bajo.	Aumente el nivel de volumen.
	Los altavoces están dañados.	Sustituya los altavoces.
	El equilibrio de volumen está muy descompensado.	Ajuste el equilibrio del canal para centrar la posición.
	El cableado de los altavoces está en contacto con la parte metálica del vehículo.	Aísle todas las conexiones alámbricas de los altavoces.
La potencia de los altavoces no coincide con la de la unidad.	La potencia de los altavoces no coincide con la de la unidad.	Sustituya los altavoces.
	Las conexiones no son correctas.	Compruebe el cableado y corrija los problemas.
	El altavoz está cortocircuitado.	Compruebe el cableado y corrija los problemas.
La unidad se reinicia cuando el motor está apagado.	La conexión entre el ACC y la batería es incorrecta.	Compruebe el cableado y corrija los problemas.
La pantalla está oscura.	El ajuste del brillo está demasiado bajo.	Ajuste el brillo correctamente.
	La unidad no funciona correctamente.	La temperatura en el interior del vehículo es de 0SDgrC o inferior. Espere a que la temperatura vuelva a ser adecuada (aproximadamente 25SDgrC) y vuelva a intentarlo.
	Los faros del vehículo están encendidos.	La pantalla se oscurece durante la noche para que no deslumbre (durante el día, si se encienden los faros del vehículo, la pantalla también se oscurece).
Se ven puntos rojos, verdes y azules en la pantalla.	_____	No se trata de un fallo, sino de un fenómeno característico de los paneles de cristal líquido. La fabricación del panel de cristal líquido es de gran precisión tecnológica. Tenga en cuenta que los píxeles efectivos suelen suponer el 99,99 % o más; los píxeles que faltan o tiene una iluminación normal suponen el 0,01 %).

## Dispositivos USB

Problema	Causa	Medida
No se puede insertar el dispositivo USB.	El dispositivo USB se ha insertado en la dirección equivocada.	Cambie la dirección de conexión del dispositivo USB y vuelva a intentarlo.
	El conector USB está averiado.	Sustitúyalo por otro dispositivo USB.
No se reconoce el dispositivo USB.	El dispositivo USB está averiado.	Desconecte el dispositivo USB y vuelva a conectarlo. Si aún no se reconoce el dispositivo, pruebe a sustituirlo por otro dispositivo USB.
	Los conectores están sueltos.	
El sonido se entrecorta o se oye ruido de fondo.	Los archivos MP3 o WMA no están bien codificados.	Utilice archivos MP3 o WMA bien codificados.
No se oye nada y aparece el mensaje "NO FILE" (No hay archivos).	No hay ningún archivo MP3/WMA guardado en el dispositivo USB.	Guardé estos archivos correctamente en el dispositivo USB.
La imagen de vídeo del iPod/iPhone se ve distorsionada.	La señal de TV del iPod o el iPhone no está bien ajustada.	Ajuste correctamente la señal de TV (NTSC/PAL) del iPod o el iPhone.

## Bluetooth

Problema	Causa	Medida
No se puede asociar el dispositivo con función Bluetooth con el sistema de audio del vehículo.	El dispositivo no admite los perfiles que necesita el sistema.	Utilice otro dispositivo para la conexión.
	La función Bluetooth del dispositivo no está activada.	Consulte el manual del usuario del dispositivo para saber cómo se activa la función.
La calidad del audio es mala tras la conexión al dispositivo con función Bluetooth.	La ganancia del micrófono interno no está bien definida.	Ajuste la ganancia del micrófono interno en la sección de configuración del sistema.
	El micrófono externo no está bien configurado ni bien colocado.	Ajuste la ganancia y la posición del micrófono externo. Por ejemplo, coloque el micrófono en el salpicadero para que esté más cerca del conductor.

# 14. ESPECIFICACIONES

## Radio FM

Gama de frecuencias: 87.5-108.0 MHz  
Sensibilidad útil: 13 dBf  
Respuesta de frecuencia: 30 Hz-15 kHz  
Separación estéreo: 30 dB (1 kHz)  
Relación señal/ruido: >55 dB

## Radio AM

Gama de frecuencias: 531-1602 kHz  
Sensibilidad útil (S/N=20 dB): 30 dB $\mu$

## Modo MP3/WMA

Velocidad de muestreo de MP3: de 8 kHz a 48 kHz  
Velocidad de bits de MP3:  
de 8 kbps a 320 kbps/VBR  
Velocidad de bits de WMA: de 8 kbps a 320 kbps

## USB

Especificación: USB 1.0/2.0  
Formato de audio reproducible:  
MP3 (.mp3): MPEG 1/2/Nivel de audio 3  
WMA (.wma): ver. 7/8/9.1/9.2  
Formato de vídeo reproducible:  
M4V(.m4v), MP4(.mp4):  
MPEG4part2(Simple),MPEG4 AVC/  
H.264(Baseline@2.1)  
3GP(.3gp): MPEG4part2(Simple)  
Resolution : 480x272  
Audio format :AAC,AMR,MP3,WMA,WAV

## Bluetooth

Especificación: Bluetooth ver. 2.0+EDR  
Perfil: HFP (perfil para manos libres)  
A2DP (perfil avanzado de distribución de audio)  
AVRCP (perfil de mando a distancia de audio y vídeo)  
PBAP (perfil de acceso a la agenda de teléfonos)  
Sensibilidad de envío/recepción: clase 2

## Amplificador de audio

Salida máxima de potencia:  
180 W (45 W x 4)  
Impedancia de los altavoces:  
4 $\Omega$  (se admite de 4 a 8  $\Omega$ )

## Pantalla LCD TFT de 6,2"

Resolución de pantalla (puntos):  
800 RGB (H) x 480 (V)  
Área activa (mm): 137,52 (H) x 77,232 (V)  
Tamaño de pantalla (pulgadas): 6,2 (diagonal)  
Tamaño de punto (mm): 0,1719 (H) x 0,1609 (V)

## Entrada

Sensibilidad de entrada de audio:  
Alto: 320 mV (salida de 1 V)  
Medio: 650 mV (salida de 1 V)  
Bajo: 1,3 V (salida de 1 V)  
(impedancia de entrada 10 k $\Omega$  o superior)  
Nivel de audio AUX-in:  $\leq$  2 V  
Nivel de vídeo: NTSC/PAL 1Vp-p@75 $\Omega$

## General

Voltaje de fuente de alimentación:  
14,4 V CC (se admite de 10,8 a 15,6 V),  
tierra negativa  
Fusible: 15 A  
Dimensiones de la unidad principal:  
178 mm (anchura) x 100 mm (altura) x 163 mm  
(profundidad)  
Peso de la unidad principal: 1,45 kg  
Dimensiones del mando a distancia:  
49 mm (anchura) x 12 mm (altura) x 139 mm  
(profundidad)  
Peso del mando a distancia:  
55 g (incluida la pila)

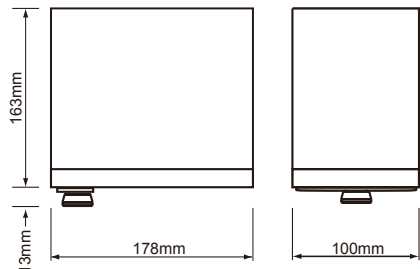

## Nota:

- Las especificaciones y el diseño están sujetos a cambios sin previo aviso.

# 15. CABLEADO Y CONEXIONES

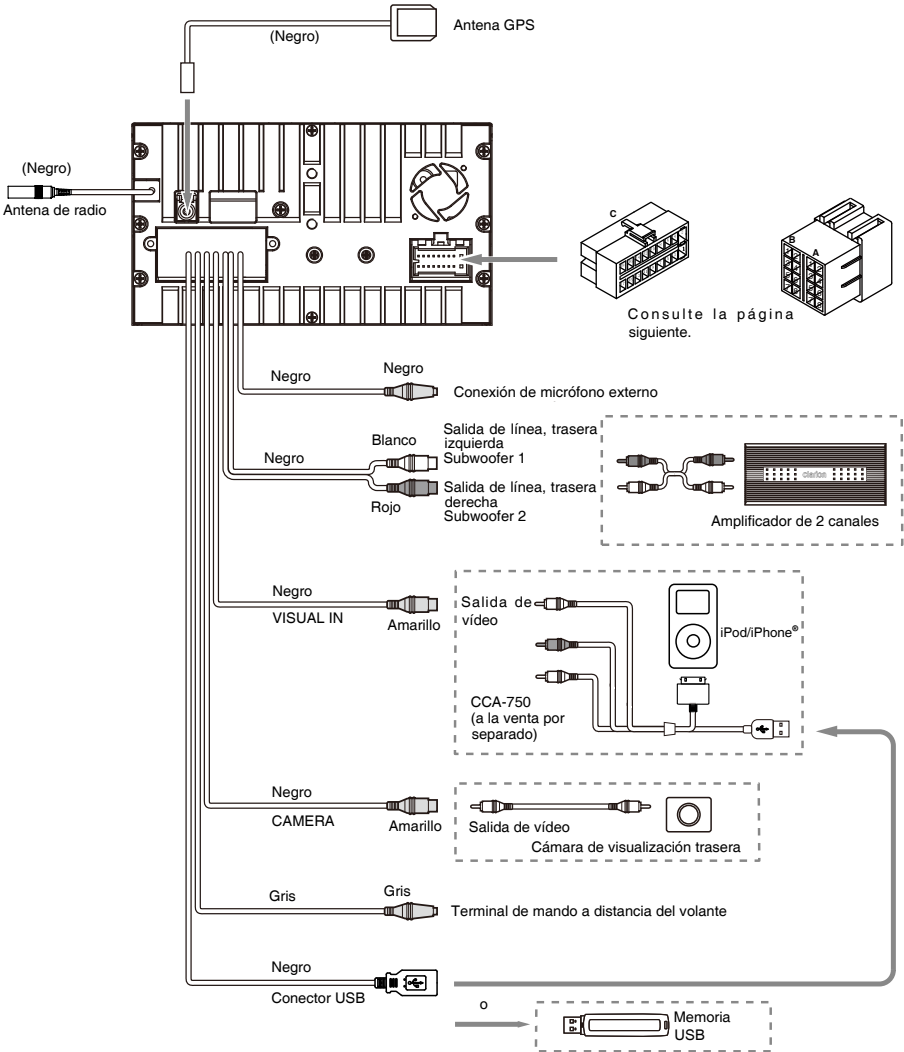

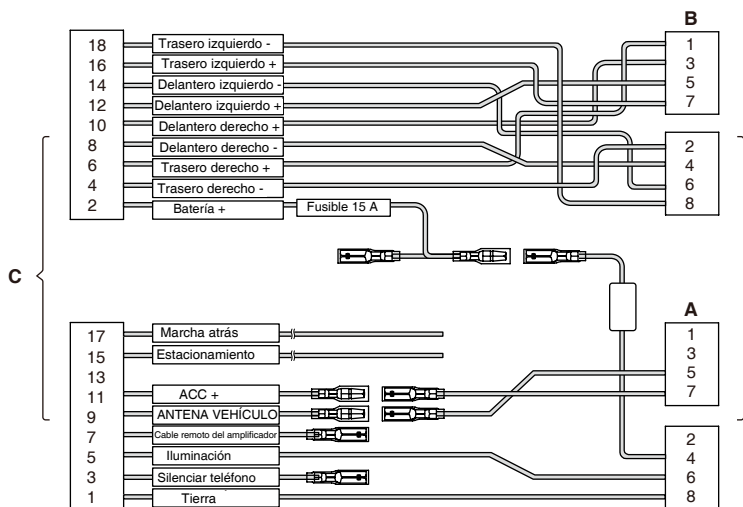

Ubicación	Función	
	Conector A	Conector B
1		Trasero derecho (+)/Púrpura
2		Trasero derecho (-)/Púrpura con raya negra
3		Delantero derecho (+)/Gris
4	Batería 12 V(+)/Amarillo	Delantero derecho (-)/Gris con raya negra
5	Antena del automóvil/Azul	Delantero izquierdo (+)/Blanco
6	Iluminación/Naranja con raya blanca	Delantero izquierdo (-)/Blanco con raya negra
7	ACC+/Rojo	Trasero izquierdo (+)/Verde
8	Tierra/Negro	Trasero izquierdo (-)/Verde con raya negra

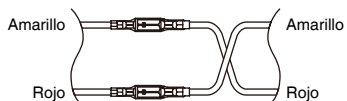

VW, Audi

# **Clarion Co., Ltd.**

---

Todos los derechos reservados. Copyright © 2014: Clarion Co., Ltd.

Impreso en China

# clarion®

**Manual de usuario**

## **NX302E**

---

■ **Navigation**

Le agradecemos que haya elegido el Clarion NX302E como dispositivo de navegación. Ya puede comenzar a utilizarlo. Este manual presenta una descripción detallada del software de navegación. No tendrá problemas para familiarizarse con Clarion Mobile Map mientras lo utiliza, aunque recomendamos que lea este manual para conocer al detalle sus pantallas y funciones.



[clarion.naviextras.com](http://clarion.naviextras.com)

### **Sencillas actualizaciones de los mapas de navegación**

Es muy sencillo mantener el sistema de navegación actualizado. Solo tiene que descargar los datos del mapa nuevo del portal de Clarion, almacenarlos en una tarjeta microSD e insertar dicha tarjeta en la ranura para tarjetas frontal del dispositivo Clarion NX302E. Ya no se llevará ninguna sorpresa desagradable, ya que los mapas de navegación se corresponderán con el mundo real.

### **Garantía de mapas actualizados**

Al comenzar a utilizar el producto, dispondrá de 30 días para descargar el mapa más reciente disponible de forma gratuita.



# Índice

<b>1 Advertencias e información de seguridad.....</b>	<b>6</b>
<b>2 Introducción.....</b>	<b>7</b>
2.1 Botones y otros controles de la pantalla .....	8
2.1.1 Uso de los teclados.....	10
2.1.2 Beyond single screen tap.....	11
2.2 Pantalla Mapa.....	12
2.2.1 Navegación en el mapa .....	12
2.2.2 Marcadores de posición .....	14
2.2.2.1 Vehimarcador y Bloqueo a la vía .....	14
2.2.2.2 Posición seleccionada en el mapa (Cursor) y objeto de mapa seleccionado.....	14
2.2.3 Objetos visualizados en el mapa .....	14
2.2.3.1 Vías.....	14
2.2.3.2 Vista previa próximo giro y siguiente calle .....	15
2.2.3.3 Información sobre los carriles y señales .....	16
2.2.3.4 Vista de intersecciones.....	17
2.2.3.5 Servicios en salidas de autopista .....	17
2.2.3.6 Tipos de objetos en 3D.....	18
2.2.3.7 Elementos de la ruta activa.....	18
2.2.3.8 Elementos de tráfico .....	19
2.2.4 Control del mapa.....	20
2.2.5 Menú rápido.....	22
2.2.6 Comprobación de los detalles de la posición actual (Posición actual) .....	24
2.3 Menú de navegación.....	26
<b>3 Navegación por carretera.....</b>	<b>27</b>
3.1 Selección del destino de una ruta .....	27
3.1.1 Introducción de una dirección o parte de la dirección.....	27
3.1.1.1 Introducción de una dirección.....	28
3.1.1.2 Introducción del punto medio de una calle como destino.....	30
3.1.1.3 Selección de una intersección como destino.....	32
3.1.1.4 Selección de un centro de población como destino.....	33
3.1.1.5 Introducción de una dirección con un código postal.....	35
3.1.1.6 Consejos sobre cómo introducir direcciones de forma rápida .....	37
3.1.2 Selección del destino desde los lugares de interés .....	38
3.1.2.1 Búsqueda rápida de un lugar de interés .....	38
3.1.2.2 Búsqueda de un lugar de interés mediante categorías predefinidas.....	40
3.1.2.3 Búsqueda de un lugar de interés por categoría .....	42
3.1.2.4 Búsqueda de un lugar de interés por nombre .....	45

3.1.2.5 Búsqueda de un lugar de interés por número de teléfono.....	48
3.1.2.6 Selección de la asistencia cercana desde la posición actual .....	49
3.1.3 Selección de un lugar en el mapa como destino.....	51
3.1.4 Selección del destino desde sus favoritos .....	52
3.1.5 Selección de la posición Casa .....	53
3.1.6 Selección de un destino reciente desde el historial .....	54
3.1.7 Introducción de las coordenadas del destino.....	55
3.1.8 Navegación a una posición almacenada en una fotografía.....	56
3.1.9 Elaboración de una ruta a partir de la lista de destinos (Crear ruta).....	57
3.2 Visualización de toda la ruta en el mapa .....	58
3.3 Comprobación de los parámetros de la ruta y acceso a funciones relacionadas con la ruta.....	59
3.4 Modificación de la ruta .....	60
3.4.1 Selección de un nuevo destino cuando ya se dispone de una ruta: Nueva ruta, Etapa o Destino final .....	60
3.4.2 Configuración de una nueva posición de salida para la ruta .....	60
3.4.3 Edición de la lista de destinos (Editar ruta).....	62
3.4.4 Interrupción de la ruta activa .....	63
3.4.5 Cancelación de la ruta activa .....	63
3.4.6 Comprobación de rutas alternativas al planificar la ruta.....	63
3.4.7 Comprobación de rutas alternativas a la ruta actual.....	64
3.4.8 Cambio del vehículo utilizado en la planificación de ruta .....	66
3.4.9 Cambio de los tipos de vía utilizados en la planificación de ruta .....	67
3.5 Almacenaje de una posición como destino favorito .....	68
3.6 Almacenamiento de una posición como punto de alerta .....	69
3.7 Edición de un punto de alerta.....	70
3.8 Visualización de la simulación de la ruta .....	71
<b>4 Navegación en línea recta .....</b>	<b>73</b>
4.1 Selección del destino de la ruta.....	73
4.2 Navegación en modo de línea recta .....	73
<b>5 Guía de referencia .....</b>	<b>74</b>
5.1 Conceptos .....	74
5.1.1 Zoom inteligente .....	74
5.1.2 Temas de color diurnos y nocturnos .....	74
5.1.3 Vista de túnel .....	74
5.1.4 Cálculo de la ruta y recálculo de la ruta .....	75
5.1.5 Rutas verdes .....	77
5.1.6 Cámaras de control de tráfico y otros puntos de alerta de proximidad .....	78
5.1.7 Advertencia de límite de velocidad.....	79
5.1.8 Información de tráfico en la planificación de ruta .....	79

5.1.9.1 Información de tráfico en tiempo real (TMC).....	80
5.2 Menú Más .....	81
5.3 Menú Ajustes .....	83
5.3.1 Sonido y advertencias .....	84
5.3.2 Personalización del menú rápido .....	86
5.3.3 Ajustes de tráfico .....	86
5.3.4 Ajustes de ruta .....	86
5.3.5 Perfiles de usuario.....	90
5.3.6 Ajustes de mapa .....	91
5.3.7 Ajustes de guía visual .....	92
5.3.8 Ajustes de pantalla .....	94
5.3.9 Ajustes regionales .....	94
5.3.10 Ajustes de seguimiento de viajes .....	94
<b>6 Glosario .....</b>	<b>96</b>
<b>7 Contrato de licencia de usuario final.....</b>	<b>98</b>
<b>8 Nota de copyright .....</b>	<b>105</b>

## **1 Advertencias e información de seguridad**

El sistema de navegación le ayuda a llegar hasta su destino gracias a un receptor GPS conectado. Clarion Mobile Map no transmite su posición GPS, por lo que nadie más sabrá dónde se encuentra.

Le recomendamos que sólo mire la pantalla cuando esté completamente seguro de que puede hacerlo con total seguridad. Si es el conductor del vehículo, le aconsejamos que configure Clarion Mobile Map antes de iniciar el viaje. Planifique la ruta antes de salir y deténgase si es necesario cambiar los parámetros de la ruta.

Debe respetar en todo momento las señales de tráfico y la topografía de la vía. Si se desvía de la ruta recomendada, Clarion Mobile Map modificará las indicaciones.

Nunca lo coloque en lugares en los que pueda tapar la vista del conductor, en las zonas de los airbags ni en lugares en los que pueda provocar heridas en caso de producirse un accidente.

Para obtener más información, consulte el Contrato de licencia para usuario final (página 98).

## 2 Introducción

Clarion Mobile Map está optimizado para su uso en coche. Puede utilizarlo simplemente tocando con los dedos los botones de la pantalla y el mapa.

Al utilizar el software de navegación por primera vez, se inicia automáticamente un proceso de configuración inicial. Proceda de la forma siguiente:

1. Seleccione el idioma de la interfaz de la aplicación. Podrá cambiarlo más adelante desde Ajustes regionales (página 94).



2. Lea el Contrato de licencia para usuario final. Toque  para continuar.



3. Se inicia el Asistente de configuración. Toque  para continuar.

4. Seleccione el idioma y la voz que se emplearán para los mensajes de la guía de voz. Podrá cambiarlo más adelante en los ajustes de Sonido y advertencias (página 94).



5. Si es necesario, modifique el formato de hora y los ajustes de unidad. Podrá cambiarlo más adelante desde Ajustes regionales (página 94).



6. Si es necesario, modifique las opciones de planificación de ruta predeterminadas. Podrá cambiarlo más adelante desde Ajustes de la ruta (página 86).



7. La configuración inicial se ha realizado correctamente. El Asistente de configuración puede reiniciarse más adelante desde el menú Ajustes (página 83).







Tras la configuración inicial, aparece la pantalla Mapa y ya puede empezar a utilizar Clarion Mobile Map.

## 2.1 Botones y otros controles de la pantalla

Por lo general, deberá tocar los botones de la pantalla táctil para poder utilizar Clarion Mobile Map.









Solo deberá confirmar las selecciones o los cambios si la aplicación debe reiniciarse, si debe modificar totalmente su configuración o si está a punto de perder algunos de sus datos o ajustes. De lo contrario, Clarion Mobile Map guarda sus selecciones y aplica los nuevos ajustes sin solicitar confirmación tan pronto como utiliza los controles.

Tipo	Ejemplo	Descripción	Utilización
Botón		Tóquelo para iniciar una función, para abrir una pantalla nueva o establecer un parámetro.	El botón se debe tocar una vez.
Botón con valor		Algunos botones muestran el valor actual de un campo o ajuste. Toque el botón para cambiar el valor. Una vez cambiado, el nuevo valor aparecerá en el botón.	El botón se debe tocar una vez.
Icono		Muestra información de estado.	Algunos iconos también funcionan como un botón y deben tocarse una vez.

<p>Lista</p>		<p>Si hay que elegir entre diferentes opciones, aparecerán en una lista.</p>	<p>Colóquese en cualquier lugar de la lista y deslice su dedo hacia arriba o hacia abajo. En función de la velocidad del deslizamiento, la lista correrá rápido o lento, ligeramente o hasta el final.</p> <p>También puede desplazarse entre las páginas con los botones  y , y, a continuación, toque el elemento que desee.</p>
<p>Botón de selección</p>		<p>Si hay pocas posibilidades, pueden usarse botones de selección en lugar de listas. Sólo se puede seleccionar un valor.</p>	<p>Toque uno de los botones para seleccionar un nuevo valor.</p>
<p>Conmutador</p>		<p>Si sólo hay dos posibilidades, una marca de verificación indica si la función está habilitada.</p>	<p>Tóquela para activar o desactivar el conmutador.</p>
<p>Control deslizante</p>		<p>Si una función puede ajustarse en diferentes valores dentro de un rango, Clarion Mobile Map muestra un indicador en una barra que permite ver y ajustar el valor.</p>	<ul style="list-style-type: none"> <li>• Arrastre el deslizador para mover el control deslizante hasta su nueva posición.</li> <li>• Toque el control deslizante en el punto al que desea trasladar el deslizador y éste se desplazará hasta allí.</li> </ul>
<p>Teclado virtual</p>		<p>Teclados alfabéticos y alfanuméricos que permiten introducir el texto y los números.</p>	<p>Las teclas son un botón de la pantalla táctil.</p>

### 2.1.1 Uso de los teclados











Solo deberá introducir letras o números cuando sea imprescindible. Puede escribir con los dedos en los teclados en pantalla completa y puede alternar entre varios tipos de teclado, como el inglés, griego o numérico.

Tarea	Instrucción
<p>Pasar a otra presentación de teclado, como, por ejemplo, de un teclado inglés a un teclado griego</p>	<p>Toque el botón  y seleccione la nueva presentación de teclado de la lista.</p>
<p>Corregir el texto introducido con el teclado</p>	<p>Toque  para eliminar los caracteres innecesarios. Mantenga pulsado el botón para eliminar varios caracteres o todo el texto introducido.</p>
<p>Introducir un espacio, por ejemplo, entre un nombre y un apellido, o bien en nombres de calle formados por varias palabras</p>	<p>Toque el botón  de la parte inferior central de la pantalla.</p>
<p>Escribir letras en mayúscula y en minúscula</p>	<p>Al escribir texto, el primer carácter aparecerá en mayúsculas, mientras el resto del texto aparecerá en minúsculas. Toque  para introducir una letra en mayúscula, o toque dos veces para activar el bloqueo de mayúsculas. Toque de nuevo y volverán a mostrarse letras en minúscula.</p>
<p>Introducir números y símbolos</p>	<p>Toque  para pasar a un teclado con caracteres numéricos y de símbolos.</p>
<p>Terminar la introducción de texto con el teclado (aceptar el resultado de búsqueda sugerido)</p>	<p>Toque .</p>
<p>Terminar la introducción de texto con el teclado (abrir la lista de resultados de búsqueda)</p>	<p>Toque .</p>
<p>Terminar la introducción de texto con el teclado (guardar los datos)</p>	<p>Toque .</p>
<p>Cancelar la introducción de texto con el teclado (regresar a la pantalla anterior)</p>	<p>Toque .</p>



### 2.1.2 Beyond single screen tap

Generalmente sólo debe tocar la pantalla una vez. Sin embargo, se puede acceder a algunas funciones útiles tocando varias opciones en la pantalla. He aquí una lista:

Acción	Detalles
Mantenimiento del pulsado de la pantalla	<p>Mantenga pulsados los siguientes botones para poder utilizar las funciones adicionales:</p> <ul style="list-style-type: none"> <li> <p>Mantenga pulsado  en la lista y en las pantallas de menú: aparece la pantalla Mapa.</p> </li> <li> <p>Mantenga pulsado uno de los botones , , , ,  o  en la pantalla Mapa: puede girar, inclinar o aumentar la escala del mapa de manera continua.</p> </li> <li> <p>Mantenga pulsado  en las pantallas del teclado: de esta manera se pueden eliminar varios caracteres rápidamente.</p> </li> <li> <p>Mantenga pulsado  o  en las listas largas: puede desplazarse por diferentes páginas de manera continua.</p> </li> </ul>
Movimiento (arrastrar y soltar)	<p>Solo deberá arrastrar y soltar la pantalla en los casos siguientes:</p> <ul style="list-style-type: none"> <li>Al desplazar el deslizador de un control deslizante.</li> <li>Al desplazar la lista: colóquese en cualquier lugar de la lista y deslice su dedo arriba o abajo. En función de la velocidad del deslizamiento, la lista correrá rápido o lento, ligeramente o hasta el final.</li> <li>Al mover el mapa en el modo de consulta del mapa: toque el mapa y desplácelo en la dirección deseada.</li> </ul>

## 2.2 Pantalla Mapa

### 2.2.1 Navegación en el mapa

La pantalla Mapa es la que más se utiliza en Clarion Mobile Map.

En el Menú de navegación se muestra un pequeño mapa activo, como parte del botón

Mostrar mapa



Mostrar mapa

Para ampliar este pequeño mapa y abrir la pantalla Mapa, toque

Este mapa muestra la posición actual (el vehimarcador, una flecha roja, de forma predeterminada), la ruta recomendada (una línea naranja) y la zona de alrededor.

Si no hay ninguna posición GPS, el vehimarcador aparece transparente. Muestra la última posición conocida.

En la esquina izquierda superior aparecen puntos de colores rodeando un símbolo de satélite. Cuantos más puntos verdes aparezcan, más cerca se encuentra de obtener la posición GPS válida.



Cuando la posición GPS esté disponible, el vehimarcador aparece a todo color y muestra la posición actual.



En la pantalla aparecen botones y campos de datos para facilitar la navegación. Durante la navegación, la pantalla muestra información de la ruta.

De forma predeterminada, solo aparece un campo de datos en la esquina derecha inferior. Toque este campo para ver todos los campos de datos de la ruta. Toque cualquiera de los campos de datos para suprimir los demás y mostrar solo la opción seleccionada.



Los campos de datos son diferentes si navega por una ruta activa y si no ha especificado ningún destino (la línea naranja no aparece).

Campos de datos predeterminados al navegar sin destino (mantenga pulsado cualquiera de los campos para cambiar su valor):

Campo	Descripción
Velocidad <b>61</b> km/h	Muestra su velocidad actual proporcionada por el receptor GPS.
Lím velocidad <b>70</b> km/h	Muestra el límite de velocidad de la vía actual si el mapa dispone de esta información.
Tiempo <b>17:11</b>	Muestra la hora actual corregida con la compensación de zona horaria. La hora exacta es facilitada por los satélites GPS, y la información sobre la zona horaria procede del mapa o bien puede configurarse manualmente en Ajustes regionales.

Campos de datos predeterminados al navegar por una ruta (mantenga pulsado cualquiera de los campos para cambiar su valor):

Campo	Descripción
Distancia <b>16.9</b> km	Muestra la distancia que queda por recorrer de la ruta hasta llegar al destino final.
Tiempo restante <b>0:16</b>	Muestra el tiempo necesario para llegar al destino final de la ruta, teniendo en cuenta la información sobre los segmentos de la ruta que quedan por delante. Si el Clarion NX302E puede recibir información de tráfico en tiempo real, el cálculo tiene en cuenta las retenciones que afectan a la ruta en caso de que se reciban. Sin embargo, este cálculo raramente es preciso.
Hora de llegada <b>17:22</b>	Muestra la hora de llegada estimada al destino final de la ruta, teniendo en cuenta la información sobre los segmentos de la ruta que quedan por delante. Si el Clarion NX302E puede recibir información de tráfico en tiempo real, el cálculo tiene en cuenta las retenciones que afectan a la ruta en caso de que se reciban. Sin embargo, este cálculo raramente es preciso.

## 2.2.2 Marcadores de posición

### 2.2.2.1 Vehimarcador y Bloqueo a la vía

Si la posición GPS se encuentra disponible, Clarion Mobile Map marca la posición actual con el vehimarcador. De forma predeterminada, este marcador consiste en una flecha roja, pero puede cambiar este icono en Ajustes.

Si se selecciona la navegación por carretera, el vehimarcador no siempre indica su posición GPS y dirección exactas. Si hay carreteras cerca, se alinea con la vía más próxima para eliminar los errores en la posición GPS, y la dirección del icono se alinea con la dirección de la carretera.

Si selecciona la navegación en línea recta: el vehimarcador se encuentra en la posición GPS exacta. La dirección del icono representa la dirección actual.

### 2.2.2.2 Posición seleccionada en el mapa (Cursor) y objeto de mapa seleccionado

Puede marcar una posición del mapa de las siguientes formas:

- Toque el mapa al navegar,
- Toque el mapa cuando se le pida que confirme el destino al final de una búsqueda, o bien
- Toque el mapa en Buscar en el mapa (página 51)

Al seleccionar una posición del mapa, el cursor aparece en el punto seleccionado en el mapa. El cursor

aparecerá con un punto rojo difundido (  ) para que pueda verse a todos los niveles de zoom.

La posición del cursor se puede utilizar como destino de la ruta, un punto de alerta nuevo, puede buscar lugares alrededor del mismo o puede guardar esta posición como uno de sus destinos favoritos.

También puede seleccionar alguno de los objetos del mapa. Si toca el mapa en el icono de un lugar de interés o un punto de alerta, el objeto se seleccionará (verá un círculo rojo alrededor del objeto) y podrá obtener información sobre él o utilizarlo como un punto de la ruta.

## 2.2.3 Objetos visualizados en el mapa

### 2.2.3.1 Vías

Clarion Mobile Map muestra las vías de un modo similar a como aparecen en los mapas de carreteras convencionales. El ancho y los colores se corresponden con la importancia que tienen: resulta muy sencillo diferenciar una autopista de una calle pequeña.

### 2.2.3.2 Vista previa próximo giro y siguiente calle

Al navegar por una ruta, en la sección superior de la pantalla Mapa se muestra información sobre el siguiente evento de ruta (maniobra) y la siguiente calle o población.



En la esquina izquierda superior se muestra la siguiente maniobra. Aparecen el tipo de evento (giro, rotonda, salida de la autopista, etc.) y su distancia calculada desde la posición actual.

Abajo aparece un icono más pequeño que indica el tipo de la segunda maniobra siguiente si está cerca de la primera. De lo contrario, sólo aparece la siguiente maniobra.



La mayoría de estos iconos son muy intuitivos. En la siguiente tabla encontrará los eventos de ruta que aparecen con más frecuencia. En ambos campos se utilizan los mismos símbolos:

Icono	Descripción
	Girar a la izquierda
	Girar a la derecha
	Cambiar el sentido
	Torcer a la derecha
	Curva cerrada a la izquierda
	Mantenerse a la izquierda
	Continuar recto en la intersección
	Ir a la izquierda en la rotonda, 3ª salida (siguiente maniobra).

	Acceder a una rotonda (segunda maniobra siguiente).
	Acceder a la autopista
	Salir de la autopista
	Embarcar en el ferry
	Salir del ferry
	Cercanía a una etapa.
	Cercanía al destino

### 2.2.3.3 Información sobre los carriles y señales

Al navegar por vías con varios carriles, es importante situarse en el carril adecuado para poder seguir la ruta recomendada. Si en el mapa se incluye información sobre los carriles, Clarion Mobile Map muestra los carriles y sus direcciones mediante flechas pequeñas en la parte inferior del mapa. Las flechas que aparecen resaltadas representan los carriles por los que debe circular.

Cuando haya más información, unas señales sustituirán a las flechas. Las señales aparecerán en la parte superior del mapa. El color y el estilo de estas señales es muy parecido al de las que encontramos sobre las carreteras o a los lados de las mismas. Indican los posibles destinos y el número de la vía a la que conduce el carril.

Todas las señales tienen un aspecto similar al navegar (sin una ruta recomendada). En cambio, al navegar por una ruta, solo aparece en un color intenso la señal que indica el carril o carriles que debe tomar. El resto de señales son de un color más oscuro.

Si desea ocultar las señales verticales que se muestran actualmente, tóquelas para volver a la pantalla Mapa hasta que se reciba más información sobre señales.

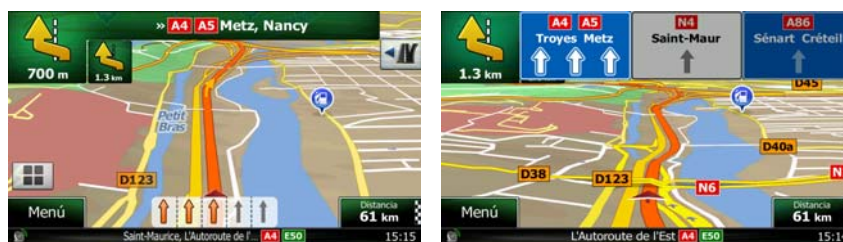

### 2.2.3.4 Vista de intersecciones

Si se aproxima a la salida de una autopista o a una intersección compleja y dispone de la información necesaria, aparece una vista en 3D de la intersección en lugar del mapa. Los carriles por los que debe circular aparecen marcados con flechas. Si la información está disponible, también pueden aparecer señales.

Si desea ocultar la intersección que se muestra actualmente, toque la imagen para volver a la pantalla Mapa.



### 2.2.3.5 Servicios en salidas de autopista

Es posible que necesite una gasolinera o un restaurante durante el viaje. Esta función muestra un botón nuevo en el mapa cuando conduce por autopistas.



Toque este botón para abrir un panel con información sobre las próximas salidas o gasolineras.



Toque cualquiera de ellas para visualizarla en el mapa y añadirla como una etapa de su ruta en caso de que sea necesario.

Si desea que se muestren otro tipo de lugares para las salidas, puede cambiar los iconos en los ajustes de guía visual (página 92).



### 2.2.3.6 Tipos de objetos en 3D

Clarion Mobile Map admite los tipos de objetos en 3D que se detallan a continuación:

Tipo	Descripción
Terreno en 3D	Los datos del mapa de terreno en 3D permiten observar los cambios en el terreno, elevaciones o depresiones en la superficie al visualizar el mapa en 2D, así como trazar un mapa de ruta en 3D durante la navegación. Los montes y montañas aparecen en el fondo del mapa en 3D e ilustrados con colores y sombras en el mapa en 2D.
Vías elevadas	Las intersecciones complejas y las vías aisladas verticalmente (como, por ejemplo, pasos elevados o puentes) se muestran en 3D.
Monumentos en 3D	Los monumentos son representaciones artísticas o realistas en 3D de lugares importantes o conocidos.
Edificios en 3D	Representación realista de todos los datos de los edificios de la ciudad en 3D con el tamaño del edificio real y su posición en el mapa.

### 2.2.3.7 Elementos de la ruta activa

Clarion Mobile Map muestra la ruta de la forma siguiente:

Símbolo	Nombre	Descripción
	Posición GPS actual y punto de salida	La posición actual en el mapa. Si hay vías cerca, se alinea con la vía más próxima. Generalmente, si la posición GPS se encuentra disponible, la ruta empieza desde la posición actual. Si no existe una posición GPS válida, Clarion Mobile Map usa la última posición conocida como punto de salida.
	Etapas (destino intermedio)	Un destino intermedio de la ruta antes de alcanzar el destino final.
	Destino (punto de llegada)	Seleccione el destino final de la ruta.
	Color de la ruta	La ruta se representa siempre con un color en el mapa, tanto en el modo de color diurno como en el nocturno.
	Vías descartadas de la navegación	Tiene la opción de indicar qué tipos de vías desea utilizar o evitar (página 86). Sin embargo, cuando Clarion Mobile Map no puede evitarlos, aparecen en la ruta, aunque en un color diferente del color de la ruta.



	Calles y vías afectadas por elementos de tráfico	Los segmentos de ruta pueden verse afectados por los elementos de tráfico recibidos. Estas calles y vías se muestran en otro color y a lo largo de la ruta aparecen pequeños símbolos que indican el tipo de elemento de tráfico.
--	--	---

### 2.2.3.8 Elementos de tráfico

Los segmentos de ruta afectados por elementos de tráfico se muestran con otro color en el mapa y los pequeños símbolos encima de la vía muestran el tipo de elemento:



Toque  para abrir la pantalla Resumen de tráfico.



Toque  Lista de eventos para abrir la lista de elementos de tráfico:



Ahora toque uno de los elementos de la lista para ver información detallada sobre el mismo y ver el segmento de vía afectado en toda su longitud en el mapa:



 **Atención**





Si existen elementos de tráfico en la ruta recomendada que la aplicación no ha evitado, el









icono  abrirá la lista de elementos de tráfico importantes para que pueda comprobarlos rápidamente.

### 2.2.4 Control del mapa

Toque algún punto del mapa para examinarlo durante la navegación. El mapa deja de seguir la posición actual (el vehimarcador, una flecha roja de forma predeterminada, ya no está bloqueado en una posición fija en la pantalla) y los botones de control aparecen para ayudarle a modificar la vista del mapa.



Acción	Botones	Descripción
Mover el mapa con la función arrastrar y soltar	No se usan botones.	Permite mover el mapa en cualquier dirección: mantenga pulsado el mapa y mueva el dedo en la dirección en que desee desplazarlo.
Aumentar y reducir la escala	 , 	Permite modificar la proporción del mapa que aparece en la pantalla. Clarion Mobile Map usa mapas vectoriales de alta calidad que le permiten ver el mapa en diferentes escalas, siempre con los contenidos optimizados. En todos los casos, muestra los nombres de las calles y otros textos con el mismo tamaño de fuente, nunca al revés, y sólo incluye las calles y objetos imprescindibles. La escala del mapa está limitada en el modo Vista mapa 3D. Si reduce más la escala, el mapa cambia al modo de visualización en 2D. Toque el botón una vez para modificar la vista en pasos grandes o mantenga pulsado el botón para modificarla continuamente y sin problemas.
Inclinar hacia arriba y hacia abajo	 , 	Permite cambiar el ángulo de visión vertical del mapa en el modo 3D. Toque el botón una vez para modificar la vista en pasos grandes o mantenga pulsado el botón para modificarla continuamente y sin problemas.

Girar a izquierda y derecha		Permite modificar el ángulo de visión horizontal del mapa. Toque el botón una vez para modificar la vista en pasos grandes o mantenga pulsado el botón para modificarla continuamente y sin problemas.
Vista en 2D o 3D		Toque este botón para cambiar entre los modos de perspectiva en 3D y vista de mapa desde arriba hacia abajo en 2D.
Brújula en el modo de visualización de mapa en 2D		La dirección de la brújula indica el norte. Toque el botón para cambiar a la vista Norte arriba y, a continuación, tóquelo de nuevo para girar el mapa en la dirección anterior.
Brújula en el modo de visualización de mapa en 3D		La dirección de la brújula indica el norte. Toque el botón para cambiar a la vista Norte arriba y, a continuación, tóquelo de nuevo para girar el mapa en la dirección anterior.
Información de posición		Toque este botón para abrir una nueva pantalla con información sobre el punto del mapa seleccionado, el cursor.
Regresar a la navegación normal		Tóquelo para volver a situar el mapa para que siga su posición GPS actual. También se vuelve a activar la rotación automática del mapa. Los botones de manipulación del mapa desaparecen y continúa la navegación.
Opciones adicionales		Toque este botón para abrir una lista de funciones adicionales, como guardar el cursor como destino favorito o buscar lugares alrededor del cursor.
Seleccionar destino		Toque este botón para seleccionar el cursor como nuevo destino. La ruta se calcula automáticamente.

## 2.2.5 Menú rápido





El menú rápido es una selección de controles y funciones que se necesitan frecuentemente durante la navegación. Se puede abrir directamente desde la pantalla Mapa con solo tocar .





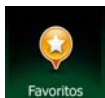

El menú se cerrará pasados unos segundos de inactividad o si toca .

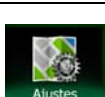
La mayoría de estas funciones son accesos directos. Se puede acceder a ellas desde el sistema de menús.

El número de funciones disponibles es mayor que el número de botones del menú. En Ajustes, puede elegir la función para cada botón (página 86). Las siguientes opciones están disponibles:

Botón	Descripción	Acceso directo
	Esta función le permite buscar un lugar en la ruta o alrededor de la posición actual si no hay ninguna ruta calculada.	Buscar/Búsqueda de lugares/Búsqueda rápida (página 38)
	Este botón abre la lista de sus destinos favoritos.	Buscar/Favoritos (página 52)
	Este botón abre la lista Historial. Puede seleccionar uno de sus destinos anteriores.	Buscar/Historial (página 54)
	Este botón abre la función de edición de ruta.	Mi ruta / Editar ruta
	Este botón abre los ajustes relacionados con la ruta.	Más/Ajustes/Ajustes de la ruta (página 86)
	Este botón abre los ajustes relacionados con el mapa.	Más/Ajustes/Ajustes de mapa (página 91)

 <p>Posición actual</p>	<p>Este botón abre una pantalla especial con información sobre la posición actual y un botón para buscar una asistencia en carretera o de emergencia cercana. Si desea obtener más información, consulte el siguiente capítulo.</p>	<p>Toque el campo de la calle actual en la pantalla Mapa</p>
 <p>Cancelar ruta</p>	<p>Este botón cancela la ruta y detiene la navegación. El botón se sustituye por el siguiente si se especifican etapas.</p>	<p>Mi ruta/Cancelar ruta (página 63)</p>
 <p>Quitar siguiente etapa</p>	<p>Este botón salta la siguiente etapa de la ruta.</p>	
 <p>Vista general</p>	<p>Este botón abre un mapa 2D con la escala y la posición necesarias para mostrar la ruta completa.</p>	<p>Mi ruta/Vista general (página 58)</p>
 <p>Ajustes de guía visual</p>	<p>Este botón abre la pantalla de ajustes Guía visual.</p>	<p>Más/Ajustes/Guía visual (página 92)</p>
 <p>Tráfico</p>	<p>Este botón abre la pantalla Resumen de tráfico.</p>	<p>Toque el icono Tráfico en el Menú de navegación o en la pantalla Mapa</p>
 <p>Evitar</p>	<p>Este botón le permite evitar partes de la ruta recomendada.</p>	<p>Mi ruta / Puntos a evitar</p>
 <p>Seguimiento de viajes</p>	<p>Este botón abre la pantalla Seguimiento de viajes, en la que puede gestionar los registros de viaje y de ruta guardados anteriormente.</p>	<p>Más/Seguimiento de viajes (página 81)</p>
 <p>Itinerario</p>	<p>Este botón abre la lista de maniobras (el itinerario).</p>	<p>Toque la parte superior de la pantalla Mapa durante la navegación.</p>
 <p>Guardar ruta</p>	<p>Con esta función puede guardar la ruta activa para utilizarla con posterioridad.</p>	<p>Mi ruta / Más / Guardar ruta</p>
 <p>Cargar ruta</p>	<p>Con esta función puede sustituir la ruta activa con una ruta guardada con anterioridad.</p>	<p>Mi ruta / Más / Cargar ruta</p>

	Con esta función puede buscar lugares de interés de distintas formas.	Buscar/Búsqueda de lugares (página 38)
	Este botón abre la pantalla Mapa e inicia la simulación de la ruta activa.	Mi ruta/Más/Similar navegación (página 71)
	Este botón abre la pantalla Información GPS, que contiene información sobre la posición satélite y la intensidad de la señal.	Toque la parte superior de la pantalla Mapa cuando no haya recepción GPS
	Este botón ofrece la posición Casa como destino.	
	Este botón abre los parámetros del perfil del vehículo seleccionado.	Más/Ajustes/Ruta (página 86)

### 2.2.6 Comprobación de los detalles de la posición actual (Posición actual)

Esta pantalla contiene información sobre la posición actual (o sobre la última posición conocida si la recepción GPS no está disponible) y un botón para buscar lugares de utilidad cercanos.





Puede acceder a esta pantalla desde el mapa mediante uno de los siguientes procedimientos:



- Si la calle actual se muestra bajo el vehimarcador (la posición actual en el mapa), tóquela para abrir la pantalla Posición actual.



- Abra el menú rápido y toque el botón

Esta pantalla contiene la siguiente información:

-  : latitud y longitud (coordenadas de la posición actual en formato WGS84).
- : altitud (información de la altura procedente del receptor GPS, a menudo impreciso).

- : número de inmueble a la izquierda.
- : número de inmueble a la derecha.
- En el centro de la pantalla puede ver si la posición es actual o el tiempo transcurrido desde la última actualización.
- Los detalles de la dirección (si están disponibles) de la posición actual también aparecen en la parte inferior.





También puede realizar algunas acciones en esta pantalla:

Toque  Más para guardar la posición actual como un nuevo destino favorito.

También puede buscar asistencia cerca de su posición actual. Toque  Ayuda cerca para abrir una nueva pantalla para la búsqueda rápida:



Pueden buscarse los siguientes servicios alrededor de la posición actual o la última posición conocida:

-  Taller mecánico Cerca de aquí: servicios de asistencia en carretera y taller mecánico
-  Policía Cerca de aquí: comisarías
-  Salud Cerca de aquí: servicios médicos y de emergencia
-  Gasolinera Cerca de aquí: gasolineras





Toque un botón, seleccione un lugar de la lista y vaya hasta él.

## 2.3 Menú de navegación

Puede acceder a cualquier parte de Clarion Mobile Map desde el Menú de navegación.



Existen las siguientes opciones:

- Toque  para seleccionar su destino introduciendo una dirección o seleccionando un lugar de interés, una posición en el mapa o uno de sus destinos favoritos. También puede buscar los destinos recientes en el historial inteligente o introducir un par de coordenadas.
- Toque  para mostrar los parámetros de ruta y la ruta completa en el mapa. También puede llevar a cabo acciones sobre las rutas como editar o cancelar la ruta, establecer un punto de salida de la ruta, escoger rutas alternativas, evitar partes de la ruta, simular la navegación o añadir el destino a sus favoritos.
- Toque  para personalizar el funcionamiento del software de navegación, simular rutas de demostración o ejecutar algunas aplicaciones adicionales.
- Toque  para iniciar la navegación en el mapa. El botón es un mapa activo en miniatura que le muestra su posición actual, la ruta recomendada y la zona de alrededor. Toque el botón para ampliar el mapa hasta ocupar la pantalla completa.
- Toque  para abrir la pantalla Resumen de tráfico.



## 3 Navegación por carretera

La primera vez que se inicia el software de navegación, Clarion Mobile Map calcula las rutas a través de la red de carreteras con los mapas vectoriales de alta calidad que se proporcionan con el producto.

Puede configurar su ruta de diferentes formas:

- Si necesita una ruta para una navegación inmediata, puede seleccionar el destino y empezar a navegar enseguida (navegación normal).
- También puede planificar una ruta independientemente de la posición GPS actual o incluso sin recepción GPS (para ello, debe desactivar el receptor GPS y ajustar un nuevo punto de salida en el menú Mi ruta / Editar ruta, tocando el icono de bandera en la posición actual).

Puede planificar rutas con varios destinos. Seleccione el primero de ellos. A continuación, seleccione un segundo destino y añádalo a la ruta para crear una ruta multipunto. Puede añadir todos los destinos que desee a la ruta.

También puede utilizar Clarion Mobile Map para navegación en línea recta. Si desea obtener más información, consulte página 1.

### 3.1 Selección del destino de una ruta

Clarion Mobile Map le ofrece diferentes formas de elegir el destino:

- Introduzca una dirección completa o parte de una dirección como, por ejemplo, el nombre de una calle sin el número del inmueble o los nombres de dos calles perpendiculares (página 27).
- Introduzca una dirección con código postal (página 35). De este modo no deberá seleccionar el nombre de la población y podrá buscar más rápidamente los nombres de las calles.
- Utilice un lugar de interés integrado como destino (página 38).
- Seleccione una posición en el mapa con la función Buscar en el mapa (página 51).
- Utilice un destino favorito guardado anteriormente (página 52).
- Seleccione un lugar desde el historial de destinos previamente utilizados (página 54).
- Introduzca las coordenadas del destino (página 55).
- Utilice la posición en la que se tomó una fotografía (página 56).

#### 3.1.1 Introducción de una dirección o parte de la dirección

Si conoce al menos una parte de la dirección, podrá seleccionar el destino de una ruta con mayor rapidez.



Podrá encontrar una dirección introduciendo lo siguiente en la misma pantalla:

- la dirección exacta, con el número del inmueble
- el centro de una población
- una intersección
- el punto medio de una vía

- cualquiera de las opciones anteriores empezando por el código postal (página 35)



### 3.1.1.1 Introducción de una dirección

Para introducir una dirección como destino, proceda de la siguiente manera:

1. En la pantalla Mapa, toque  para volver al Menú de navegación.
2. En el Menú de navegación, toque los botones siguientes:  .
3. De forma predeterminada, Clarion Mobile Map ofrece el país y la población en que se encuentra.



Si es necesario, toque , introduzca las primeras letras del nombre del país con el teclado y seleccione uno de la lista de resultados.



4. Seleccione una nueva población si es necesario:
  - a. Toque .
  - b. Comience a introducir el nombre de la población con el teclado.
  - c. Encuentre la población que necesita:
    - En el campo de entrada siempre se mostrará el nombre de la población más parecido. Para aceptarlo, toque .
    - Si no aparece el nombre deseado, los nombres que coinciden con la cadena aparecerán en una lista tras introducir un par de caracteres (para abrir la lista de resultados antes de que aparezca automáticamente, toque  Resultados). Seleccione la población de la lista.



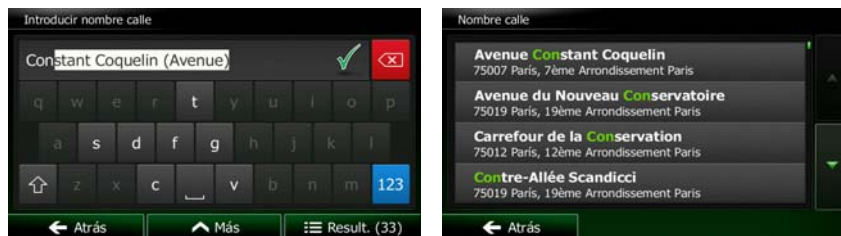

5. Introduzca el nombre de la calle:

- a. Toque .
- b. Empiece a introducir el nombre de la calle con el teclado.
- c. Encuentre la calle que necesita:
  - En el campo de entrada siempre se mostrará el nombre de la calle más parecido. Para aceptarlo, toque .
  - Si no aparece el nombre deseado, los nombres que coinciden con la cadena aparecerán en una lista tras introducir un par de caracteres (para abrir la lista de resultados antes de que aparezca automáticamente, toque  Resultados). Seleccione la calle de la lista.





6. Introduzca el número del inmueble:

- a. Toque .
- b. Introduzca el número del inmueble con el teclado. (Para introducir letras, toque .
- c. Toque  cuando haya terminado de introducir la dirección. (Si no se encuentra el número del inmueble introducido, el punto medio de la calle se selecciona como destino).



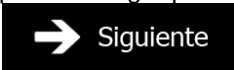

7. Aparece un mapa a pantalla completa con el punto seleccionado en el centro. Si es necesario,



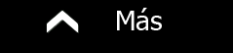

toque el mapa en cualquier otro lugar para modificar el destino. Aparece el cursor (  ) en la

nueva posición. Toque  Siguiente para confirmar el destino o  Atrás para seleccionar un destino distinto.

8. Tras un breve resumen de los parámetros de la ruta, el mapa aparece y muestra la ruta completa.

La ruta se calcula automáticamente. Toque  para modificar los parámetros de la ruta, o toque  e inicie su viaje.







Si sabe que va a utilizar este destino con frecuencia, antes de tocar  para confirmarlo, póngalo antes en la lista de favoritos: toque  y , asigne un nombre al nuevo favorito y toque  para almacenar la posición. El mapa vuelve a aparecer automáticamente con el destino. Ahora puede empezar el viaje.

💡 Consejo

### 3.1.1.2 Introducción del punto medio de una calle como destino

Puede navegar hasta el punto medio de una calle si el número del inmueble no está disponible:

1. En la pantalla Mapa, toque  para volver al Menú de navegación.
2. En el Menú de navegación, toque los botones siguientes:  y .
3. Si es necesario, modifique el país y la población como se ha descrito anteriormente (página 28).
4. Introduzca el nombre de la calle:
  - a. Toque .
  - b. Empiece a introducir el nombre de la calle con el teclado.
  - c. Encuentre la calle que necesita:
    - En el campo de entrada siempre se mostrará el nombre de la calle más parecido. Para aceptarlo, toque .
    - Si no aparece el nombre deseado, los nombres que coinciden con la cadena aparecerán en una lista tras introducir un par de caracteres (para abrir la lista de

resultados antes de que aparezca automáticamente, toque **Resultados**). Seleccione la calle de la lista.

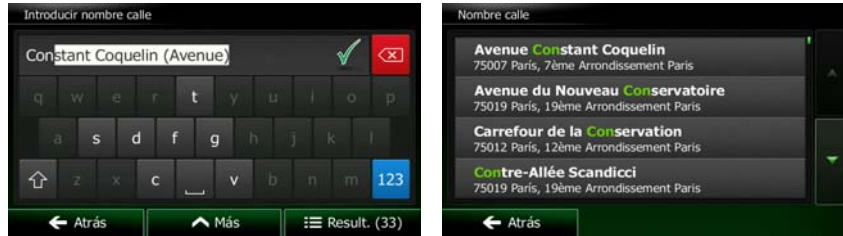

5. En lugar de introducir el número del inmueble, toque **Seleccionar calle**. El punto medio de la calle se selecciona como destino.



6. Aparece un mapa a pantalla completa con el punto seleccionado en el centro. Si es necesario, toque el mapa en cualquier otro lugar para modificar el destino. Aparece el cursor (  ) en la

nueva posición. Toque **→ Siguiete** para confirmar el destino o **← Atrás** para seleccionar un destino distinto.

7. Tras un breve resumen de los parámetros de la ruta, el mapa aparece y muestra la ruta completa.

La ruta se calcula automáticamente. Toque **^ Más** para modificar los parámetros de



la ruta, o toque **→ Ir** e inicie su viaje.



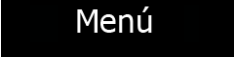

### 3.1.1.3 Selección de una intersección como destino

Para introducir una dirección como destino, proceda de la siguiente manera:

1. En la pantalla Mapa, toque  para volver al Menú de navegación.

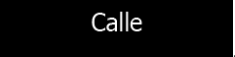
2. En el Menú de navegación, toque los botones siguientes: , .
3. Si es necesario, modifique el país y la población como se ha descrito anteriormente (página 28).
4. Introduzca el nombre de la calle:

- a. Toque .
- b. Empiece a introducir el nombre de la calle con el teclado.
- c. Encuentre la calle que necesita:
  - En el campo de entrada siempre se mostrará el nombre de la calle más parecido.

Para aceptarlo, toque .

- Si no aparece el nombre deseado, los nombres que coinciden con la cadena aparecerán en una lista tras introducir un par de caracteres (para abrir la lista de resultados antes de que aparezca automáticamente, toque ). Seleccione la calle de la lista.



5. Introduzca el nombre de la calle perpendicular:



1. Toque 
  - Si solo existen algunas calles perpendiculares, se indicarán de manera inmediata.

- En el caso de una calle más larga, aparecerá la pantalla de teclado. Comience a introducir el nombre de la calle perpendicular con el teclado. Si las coincidencias con los nombres de las calles caben en una pantalla, aparecerá la lista automáticamente. Seleccione la calle de la lista.



6. Aparece un mapa a pantalla completa con el punto seleccionado en el centro. Si es necesario,

toque el mapa en cualquier otro lugar para modificar el destino. Aparece el cursor (  ) en la

nueva posición. Toque  para confirmar el destino o  para seleccionar un destino distinto.

7. Tras un breve resumen de los parámetros de la ruta, el mapa aparece y muestra la ruta completa.

La ruta se calcula automáticamente. Toque  para modificar los parámetros de



la ruta, o toque  e inicie su viaje.



### 3.1.1.4 Selección de un centro de población como destino



El centro de la población no es el centro geográfico de la misma, sino un punto arbitrario en el mapa seleccionado por sus creadores. En pueblos y pequeñas ciudades, normalmente se corresponde con la intersección más importante, mientras que en grandes ciudades se trata de una de las intersecciones importantes.

1. En la pantalla Mapa, toque  para volver al Menú de navegación.

2. En el Menú de navegación, toque los botones siguientes:  , 

3. Si es necesario, modifique el país como se ha descrito anteriormente (página 28).



4. Seleccione una nueva población:

- a. Toque **Ciudad**.
- b. Comience a introducir el nombre de la población con el teclado.
- c. Encuentre la población que necesita:
- En el campo de entrada siempre se mostrará el nombre de la población más parecido. Para aceptarlo, toque .
  - Si no aparece el nombre deseado, los nombres que coinciden con la cadena aparecerán en una lista tras introducir un par de caracteres (para abrir la lista de resultados antes de que aparezca automáticamente, toque  **Resultados**). Seleccione la población de la lista.



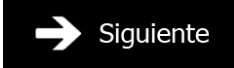

5. En lugar de introducir el nombre de la calle, toque  **Seleccionar población**. De esta forma, el centro de la población que se muestra se convierte en el destino de la ruta.



6. Aparece un mapa a pantalla completa con el punto seleccionado en el centro. Si es necesario, toque el mapa en cualquier otro lugar para modificar el destino. Aparece el cursor () en la nueva posición. Toque  **Siguiente** para confirmar el destino o  **Atrás** para seleccionar un destino distinto.



- Tras un breve resumen de los parámetros de la ruta, el mapa aparece y muestra la ruta completa.



La ruta se calcula automáticamente. Toque  para modificar los parámetros de la ruta, o toque  e inicie su viaje.





### 3.1.1.5 Introducción de una dirección con un código postal

En todas las opciones de búsqueda de direcciones indicadas más arriba, puede sustituirse el nombre de la población por el código postal. A continuación, se presenta un ejemplo con una dirección completa:

- En la pantalla Mapa, toque  para volver al Menú de navegación.

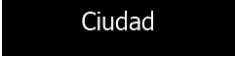
- En el Menú de navegación, toque los botones siguientes:  
- Si es necesario, modifique el país como se ha descrito anteriormente (página 28).
- Introduzca una nueva población con su código postal:

- Toque .
- Toque  para abrir el teclado numérico.
- Empiece a introducir el código postal.
- Encuentre la población que necesita:
  - En el campo de entrada siempre se mostrará el código postal más parecido. Para aceptarlo, toque .

- Si no aparece el número deseado, abra la lista de resultados tocando

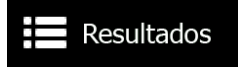

Seleccione el código postal de la lista.



5. Introduzca el nombre de la calle:

- Toque .

- Empiece a introducir el nombre de la calle con el teclado.

- Encuentre la calle que necesita:

- En el campo de entrada siempre se mostrará el nombre de la calle más parecido.

Para aceptarlo, toque .

- Si no aparece el nombre deseado, los nombres que coinciden con la cadena aparecerán en una lista tras introducir un par de caracteres (para abrir la lista de resultados antes de que aparezca automáticamente, toque ). Seleccione la calle de la lista.



6. Introduzca el número del inmueble:



- Toque .

- Introduzca el número del inmueble con el teclado. (Para introducir letras, toque ).

- c. Toque  cuando haya terminado de introducir la dirección. (Si no se encuentra el número del inmueble introducido, el punto medio de la calle se selecciona como destino).



7. Aparece un mapa a pantalla completa con el punto seleccionado en el centro. Si es necesario, toque el mapa en cualquier otro lugar para modificar el destino. Aparece el cursor (  ) en la

nueva posición. Toque  para confirmar el destino o  para seleccionar un destino distinto.

8. Tras un breve resumen de los parámetros de la ruta, el mapa aparece y muestra la ruta completa.

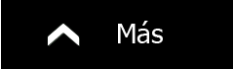
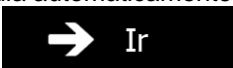
La ruta se calcula automáticamente. Toque  para modificar los parámetros de la ruta, o toque  e inicie su viaje.

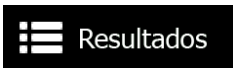

### 3.1.1.6 Consejos sobre cómo introducir direcciones de forma rápida

- Si introduce el nombre de una población o calle:
  - En el teclado sólo se ofrecen aquellas letras que aparecen en posibles resultados de búsqueda. El resto de caracteres aparecen en gris.
  - A medida que escriba, en el campo de entrada siempre se mostrará el resultado más parecido. Si la sugerencia es correcta, toque  para seleccionarla.
  - Tras introducir un par de letras, toque  para enumerar los elementos que contengan las letras especificadas.
- Para encontrar una intersección de forma sencilla:

- Busque primero la vía con el nombre menos habitual; unas pocas letras bastan para encontrarla.
- Si una de las vías es más corta, búsquela primero. Entonces podrá encontrar la segunda más rápidamente.
- Puede buscar tanto el tipo como el nombre de la vía. Si la misma palabra aparece en varios nombres, como por ejemplo en el nombre de calles, vías y avenidas, obtendrá los resultados más deprisa si introduce la primera letra del tipo de calle: Por ejemplo, al buscar Av Pi obtendrá como resultado Avenida Picasso y se descartarán todos los Paseo Picasso y Calle Picasso.
- También tiene la posibilidad de buscar por código postal. Los códigos postales constan de apenas unos caracteres, por lo que suele ser más veloz que introducir el nombre de la población.

### 3.1.2 Selección del destino desde los lugares de interés

Puede seleccionar su destino de los lugares de interés incluidos con Clarion Mobile Map.

Con la misma pantalla, puede encontrar un lugar de diferentes formas:

- con la función Búsqueda rápida puede encontrar rápidamente un lugar cercano por su nombre.
- con la función de búsqueda predefinida, puede encontrar los tipos de lugares que se buscan con más frecuencia con sólo tocar algunos botones.
- puede buscar un lugar por su categoría.
- puede buscar un lugar por su nombre.





Además, puede buscar servicios especiales desde la pantalla Posición actual.

#### 3.1.2.1 Búsqueda rápida de un lugar de interés

La función Búsqueda rápida le permite encontrar rápidamente un lugar por su nombre. La búsqueda siempre se lleva a cabo

- en la ruta recomendada, si existe, o
- alrededor de la ubicación actual si no se indica ningún destino.

1. Inicie la función Búsqueda rápida:

- Si se encuentra en la pantalla Mapa, toque  y, a continuación, .
- Si se encuentra en el Menú de navegación, toque  ,  y, a continuación, .

- Utilice el teclado para introducir el nombre del lugar.



- Tras introducir unas cuantas letras, toque  Resultados para abrir la lista de lugares con nombres que contienen la secuencia de caracteres introducida.



- (opcional) Los lugares de la lista están ordenados por la longitud del desvío necesario (si se navega por una ruta) o por la distancia desde la posición actual (si no se indica ningún destino). Si

necesita reordenar la lista, toque

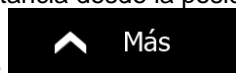

- Examine la lista si es necesario y toque uno de los elementos de la misma. Aparece un mapa a pantalla completa con el punto seleccionado en el centro. El nombre y dirección del lugar aparecen en la parte superior de la pantalla.

- (opcional) Toque  para ver los detalles del lugar seleccionado. Toque



- Si es necesario, toque el mapa en cualquier otro lugar para modificar el destino. Aparece el cursor





( ) en la nueva posición. Toque



para seleccionar un destino distinto.

- Tras un breve resumen de los parámetros de la ruta, el mapa aparece y muestra la ruta completa.

La ruta se calcula automáticamente. Toque  para modificar los parámetros de la ruta, o toque  e inicie su viaje.



### 3.1.2.2 Búsqueda de un lugar de interés mediante categorías predefinidas

La función de búsqueda predefinida le permite encontrar rápidamente los tipos de lugares seleccionados con más frecuencia.

- En la pantalla Mapa, toque  para volver al Menú de navegación.

- En el Menú de navegación, toque los botones siguientes:

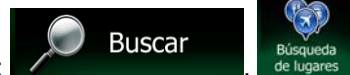

- Aparecerán las categorías de búsqueda predefinida:

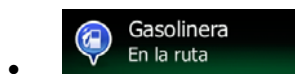

- Si existe una ruta activa, se buscarán las gasolineras que haya a lo largo de la ruta.
- Si no hay ninguna ruta activa (no se ha seleccionado un destino), se buscarán alrededor de la posición actual.
- Si la posición actual tampoco está disponible (no hay señal GPS), se buscarán alrededor de la última posición conocida.

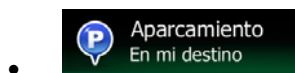

- Si existe una ruta activa, se buscarán los aparcamientos cercanos al destino de la ruta.

- Si no hay ninguna ruta activa (no se ha seleccionado un destino), se buscarán alrededor de la posición actual.
- Si la posición actual tampoco está disponible (no hay señal GPS), se buscarán alrededor de la última posición conocida.



- Si existe una ruta activa, se buscarán los restaurantes que haya a lo largo de la ruta.
- Si no hay ninguna ruta activa (no se ha seleccionado un destino), se buscarán alrededor de la posición actual.
- Si la posición actual tampoco está disponible (no hay señal GPS), se buscarán alrededor de la última posición conocida.

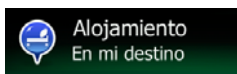

- Si existe una ruta activa, se buscarán los alojamientos cercanos al destino de la ruta.
- Si no hay ninguna ruta activa (no se ha seleccionado un destino), se buscarán alrededor de la posición actual.
- Si la posición actual tampoco está disponible (no hay señal GPS), se buscarán alrededor de la última posición conocida.

4. Toque cualquier botón de búsqueda rápida para obtener una lista instantánea de lugares.



5. (opcional) Los lugares de la lista se ordenan por su distancia con respecto a la posición actual, a la última posición conocida, al destino o por la longitud del desvío necesario. Si necesita reordenar

la lista, toque Más



6. Examine la lista si es necesario y toque uno de los elementos de la misma. Aparece un mapa a pantalla completa con el punto seleccionado en el centro. El nombre y dirección del lugar aparecen en la parte superior de la pantalla.

7. (opcional) Toque para ver los detalles del lugar seleccionado. Toque Atrás para volver a la pantalla anterior.

8. Si es necesario, toque el mapa en cualquier otro lugar para modificar el destino. Aparece el cursor ( ) en la nueva posición. Toque Siguiente para confirmar el destino o

Atrás para seleccionar un destino distinto.

9. Tras un breve resumen de los parámetros de la ruta, el mapa aparece y muestra la ruta completa.



La ruta se calcula automáticamente. Toque  para modificar los parámetros de la ruta, o toque  e inicie su viaje.



### 3.1.2.3 Búsqueda de un lugar de interés por categoría

Puede buscar lugares de interés por sus categorías y subcategorías.

1. En la pantalla Mapa, toque  para volver al Menú de navegación.

2. En el Menú de navegación, toque los botones siguientes:  

3. Toque .

4. Seleccione la zona alrededor de la cual desea buscar el lugar:

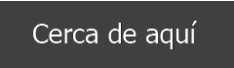
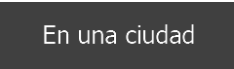
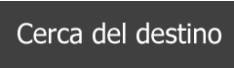
- Toque  para buscar alrededor de la posición actual o si no está disponible, alrededor de la última posición conocida. (La lista de resultados aparecerá ordenada por la distancia a la que se encuentran de esta posición.)
- Toque  para buscar un lugar de una población específica. (La lista de resultados aparecerá ordenada por la distancia a la que se encuentran del centro de la población seleccionada.)
- Toque  para buscar un lugar alrededor del destino de la ruta activa. (La lista de resultados aparecerá ordenada por la distancia a la que se encuentran del destino.)



- Toque **En la ruta** para buscar a lo largo de la ruta activa y no alrededor de un punto determinado. Esta opción es útil cuando busca una parada que le haga desviarse lo mínimo, como cuando busca gasolineras o restaurantes cercanos. (La lista de resultados aparecerá ordenada por la longitud del desvío necesario.)



5. (opcional) Si ha seleccionado **En una ciudad**, seleccione la población en la que desea buscar.



6. Seleccione una de las principales categorías de lugares (por ejemplo, alojamiento) o toque **Mostrar todos lugares** para enumerar todos los lugares que se encuentran alrededor de la posición seleccionada o a lo largo de la ruta.



7. Seleccione una de las subcategorías de lugares (por ejemplo, hotel o motel) o toque **Mostrar todos lugares** para enumerar todos los lugares de la categoría principal seleccionada que se encuentran alrededor de la posición seleccionada o a lo largo de la ruta.



8. En ocasiones, aparece la lista de marcas de la subcategoría de lugar seleccionada. Seleccione una marca o toque **Mostrar todos lugares** para que aparezcan todos los lugares de la subcategoría seleccionada cercanos a la posición seleccionada o a lo largo de la ruta.



9. Finalmente, los resultados aparecerán en una lista.





10. (opcional) Los lugares de la lista se ordenan por su distancia con respecto a la posición actual o a la última posición conocida, a la población seleccionada, al destino o por la longitud del desvío

necesario. Si necesita reordenar la lista, toque



11. Examine la lista si es necesario y toque uno de los elementos de la misma. Aparece un mapa a pantalla completa con el punto seleccionado en el centro. El nombre y dirección del lugar aparecen en la parte superior de la pantalla.

12. (opcional) Toque  para ver los detalles del lugar seleccionado. Toque  para volver a la pantalla anterior.



13. Si es necesario, toque el mapa en cualquier otro lugar para modificar el destino. Aparece el cursor



( ) en la nueva posición. Toque  Siguiente para confirmar el destino o

 Atrás para seleccionar un destino distinto.

14. Tras un breve resumen de los parámetros de la ruta, el mapa aparece y muestra la ruta completa.

La ruta se calcula automáticamente. Toque  para modificar los parámetros de la ruta, o toque  e inicie su viaje.



### 3.1.2.4 Búsqueda de un lugar de interés por nombre

Puede buscar lugares de interés por sus nombres. Puede buscar alrededor de distintas posiciones o a lo largo de la ruta, en toda la base de datos de lugares o solo en una categoría o subcategoría de lugares.

1. En la pantalla Mapa, toque  para volver al Menú de navegación.

2. En el Menú de navegación, toque los botones siguientes:



3. Toque .

4. Seleccione la zona alrededor de la cual desea buscar el lugar:

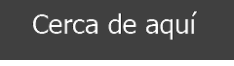
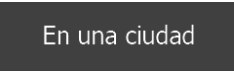
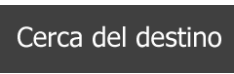
- Toque  para buscar alrededor de la posición actual o si no está disponible, alrededor de la última posición conocida. (La lista de resultados aparecerá ordenada por la distancia a la que se encuentran de esta posición.)
- Toque  para buscar un lugar de una población específica. (La lista de resultados aparecerá ordenada por la distancia a la que se encuentran del centro de la población seleccionada.)
- Toque  para buscar un lugar alrededor del destino de la ruta activa. (La lista de resultados aparecerá ordenada por la distancia a la que se encuentran del destino.)

- Toque **En la ruta** para buscar a lo largo de la ruta activa y no alrededor de un punto determinado. Esta opción es útil cuando busca una parada que le haga desviarse lo mínimo, como cuando busca gasolineras o restaurantes cercanos. (La lista de resultados aparecerá ordenada por la longitud del desvío necesario.)



5. (opcional) Si ha seleccionado **En una ciudad**, seleccione la población en la que desea buscar.



6. Seleccione una de las principales categorías de lugares (por ejemplo, alojamiento) para buscar en ella o toque **Buscar por nombre** para buscar en todos los lugares.



7. Seleccione una de las subcategorías de lugares (por ejemplo, hotel o motel) para buscar en ella o toque **Buscar por nombre** para buscar en la categoría de lugar seleccionada.



8. Toque  **Buscar por nombre** si no lo ha hecho aún.



9. Utilice el teclado para introducir el nombre del lugar.





10. Tras introducir unas cuantas letras, toque  **Resultados** para abrir la lista de lugares con nombres que contienen la secuencia de caracteres introducida.





11. (opcional) Los lugares de la lista se ordenan por su distancia con respecto a la posición actual o a la última posición conocida, a la población seleccionada, al destino o por la longitud del desvío

necesario. Si necesita reordenar la lista, toque  **Más**.

12. Examine la lista si es necesario y toque uno de los elementos de la misma. Aparece un mapa a pantalla completa con el punto seleccionado en el centro. El nombre y dirección del lugar aparecen en la parte superior de la pantalla.



13. (opcional) Toque  para ver los detalles del lugar seleccionado. Toque  para volver a la pantalla anterior.

14. Si es necesario, toque el mapa en cualquier otro lugar para modificar el destino. Aparece el cursor

() en la nueva posición. Toque  **Siguiente** para confirmar el destino o

 **Atrás** para seleccionar un destino distinto.

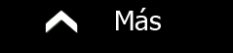
15. Tras un breve resumen de los parámetros de la ruta, el mapa aparece y muestra la ruta completa.



La ruta se calcula automáticamente. Toque  para modificar los parámetros de la ruta, o toque  e inicie su viaje.



### 3.1.2.5 Búsqueda de un lugar de interés por número de teléfono

Puede buscar lugares de interés por el número de teléfono.

1. En la pantalla Mapa, toque  para volver al Menú de navegación.

2. En el Menú de navegación, toque los botones siguientes:  

3. Se muestra el teclado numérico. Introduzca el número de teléfono que busca o parte de él.

4. Toque .



5. Aparece la lista de lugares cuyo número de teléfono coincide con la secuencia introducida.



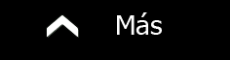



6. (opcional) Los lugares de la lista se ordenan por su distancia con respecto a la posición actual o a la última posición conocida, a la población seleccionada, al destino o por la longitud del desvío

necesario. Si necesita reordenar la lista, toque .

7. Examine la lista si es necesario y toque uno de los elementos de la misma. Aparece un mapa a pantalla completa con el punto seleccionado en el centro. El nombre y dirección del lugar aparecen en la parte superior de la pantalla.

8. (opcional) Toque  para ver los detalles del lugar seleccionado. Toque  para volver a la pantalla anterior.

- Si es necesario, toque el mapa en cualquier otro lugar para modificar el destino. Aparece el cursor (  ) en la nueva posición. Toque  para confirmar el destino o  para seleccionar un destino distinto.
- Tras un breve resumen de los parámetros de la ruta, el mapa aparece y muestra la ruta completa. La ruta se calcula automáticamente. Toque  para modificar los parámetros de la ruta, o toque  e inicie su viaje.





### 3.1.2.6 Selección de la asistencia cercana desde la posición actual

Puede buscar rápidamente una asistencia cercana desde la pantalla Posición actual.

- En la pantalla Mapa, toque  para volver al menú rápido.





- Toque  y, a continuación, .



- Aparecerán las categorías de búsqueda predefinida, que buscarán alrededor de la posición actual (o alrededor de la última posición conocida si la posición actual no está disponible):

-  Taller mecánico Cerca de aquí: servicios de asistencia en carretera y taller mecánico



-  Salud Cerca de aquí servicios médicos y de emergencia
-  Policía Cerca de aquí comisarías
-  Gasolinera Cerca de aquí gasolineras



4. Toque cualquier botón de búsqueda rápida para obtener una lista instantánea de ese tipo de lugares.





5. (opcional) Los lugares de la lista se ordenan por su distancia con respecto a la posición actual o a la última posición conocida, a la población seleccionada, al destino o por la longitud del desvío

necesario. Si necesita reordenar la lista, toque  Más.

6. Examine la lista si es necesario y toque uno de los elementos de la misma. Aparece un mapa a pantalla completa con el punto seleccionado en el centro. El nombre y dirección del lugar aparecen en la parte superior de la pantalla.

7. (opcional) Toque  para ver los detalles del lugar seleccionado. Toque  Atrás para volver a la pantalla anterior.

8. Si es necesario, toque el mapa en cualquier otro lugar para modificar el destino. Aparece el cursor

() en la nueva posición. Toque  Siguiente para confirmar el destino o  Atrás para seleccionar un destino distinto.

9. Tras un breve resumen de los parámetros de la ruta, el mapa aparece y muestra la ruta completa.

La ruta se calcula automáticamente. Toque  Más para modificar los parámetros de la ruta, o toque  Ir e inicie su viaje.





### 3.1.3 Selección de un lugar en el mapa como destino

1. En la pantalla Mapa, toque **Menú** para volver al Menú de navegación.

2. En el Menú de navegación, toque los botones siguientes:



3. Busque su destino en el mapa: puede moverlo o aumentar su escala en función de sus necesidades.



4. Toque la posición que desee seleccionar como destino. Aparecerá el cursor (  ).

5. Toque **→ Elegir** para seleccionar el cursor como destino.

6. Tras un breve resumen de los parámetros de la ruta, el mapa aparece y muestra la ruta completa.

La ruta se calcula automáticamente. Toque **^ Más** para modificar los parámetros de



la ruta, o toque **→ Ir** e inicie su viaje.



### 3.1.4 Selección del destino desde sus favoritos

Puede seleccionar una posición que ya haya guardado como favorito para que pase a ser el destino. El procedimiento para añadir una posición a la lista de destinos favoritos se describe en la página 68.

1. Acceda a la lista de favoritos:



- Si está en la pantalla Mapa, toque el  para abrir el menú rápido.
- Si está en el Menú de navegación, toque .

2. Toque . Aparecerá la lista de destinos favoritos.



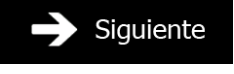

3. Toque el favorito que desee seleccionar como destino. Si es necesario, desplácese hacia abajo para ver el resto de la lista, o bien toque  e introduzca algunas letras del nombre del destino favorito.

4. Aparece un mapa a pantalla completa con el punto seleccionado en el centro. Si es necesario,

toque el mapa en cualquier otro lugar para modificar el destino. Aparece el cursor () en la nueva posición. Toque  para confirmar el destino o  para seleccionar un destino distinto.

5. Tras un breve resumen de los parámetros de la ruta, el mapa aparece y muestra la ruta completa.

La ruta se calcula automáticamente. Toque  para modificar los parámetros de la ruta, o toque  e inicie su viaje.



### 3.1.5 Selección de la posición Casa

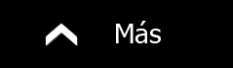

Para navegar a la posición Casa, antes, necesita guardarla. Busque su dirección o examine el mapa y, una vez que el cursor se encuentra en la posición deseada, toque  y seleccione



Ahora que ya tiene configurada la posición Casa, ya puede navegar rápidamente a ella.



1. Para seleccionar la posición Casa, siga uno de estos procedimientos:

- Si se encuentra en la pantalla Mapa, toque  y, a continuación,  (este botón se puede añadir al menú rápido en Ajustes - página 86).

- Si se encuentra en el Menú de navegación, toque  y, a continuación, .

2. Aparece un mapa a pantalla completa con el punto seleccionado en el centro. Si es necesario,

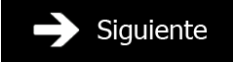
toque el mapa en cualquier otro lugar para modificar el destino. Aparece el cursor () en la

nueva posición. Toque  para confirmar el destino o  para seleccionar un destino distinto.

3. Tras un breve resumen de los parámetros de la ruta, el mapa aparece y muestra la ruta completa.

La ruta se calcula automáticamente. Toque  para modificar los parámetros de





la ruta, o toque  e inicie su viaje.



### 3.1.6 Selección de un destino reciente desde el historial

Los destinos definidos con anterioridad aparecen en el historial.



1. Acceda al historial:

- Si se encuentra en la pantalla Mapa, toque  y, a continuación, .
- Si se encuentra en el Menú de navegación, toque  y, a continuación, .



2. Aparecerá la lista de destinos recientes. El historial inteligente escalará tres destinos a la primera página según las rutas anteriores (destinos más parecidos). El resto de destinos se ordenará por la hora en que se seleccionaron por última vez. Si es necesario, desplácese por la lista para consultar destinos anteriores.



3. Seleccione un destino de la lista.
4. Aparece un mapa a pantalla completa con el punto seleccionado en el centro. Si es necesario,

toque el mapa en cualquier otro lugar para modificar el destino. Aparece el cursor (  ) en la nueva posición. Toque  para confirmar el destino o  para seleccionar un destino distinto.

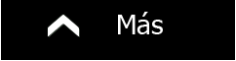
5. Tras un breve resumen de los parámetros de la ruta, el mapa aparece y muestra la ruta completa.

La ruta se calcula automáticamente. Toque  para modificar los parámetros de la ruta, o toque  e inicie su viaje.



### 3.1.7 Introducción de las coordenadas del destino

Puede seleccionar el destino introduciendo las coordenadas. Proceda de la forma siguiente:

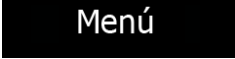
1. En la pantalla Mapa, toque  para volver al Menú de navegación.

2. En el Menú de navegación, toque .

3. Toque .

4. Puede introducir los valores de longitud y latitud en cualquiera de los formatos siguientes: grados decimales; grados y minutos decimales; o grados, minutos y segundos decimales.





5. (opcional) Si es necesario, toque , a continuación,  e introduzca las coordenadas en formato UTM.





6. Al terminar, toque .

7. Aparece un mapa a pantalla completa con el punto seleccionado en el centro. Si es necesario,

toque el mapa en cualquier otro lugar para modificar el destino. Aparece el cursor (  ) en la

nueva posición. Toque  para confirmar el destino o  para seleccionar un destino distinto.

- Tras un breve resumen de los parámetros de la ruta, el mapa aparece y muestra la ruta completa.

La ruta se calcula automáticamente. Toque  para modificar los parámetros de la ruta, o toque  e inicie su viaje.





### 3.1.8 Navegación a una posición almacenada en una fotografía

También puede configurar la posición almacenada en una fotografía como destino. Proceda de la forma siguiente:

- En la pantalla Mapa, toque  para volver al Menú de navegación.
- En el Menú de navegación, toque .
- Abra el menú  y toque .
- Se muestra la lista de fotografías almacenadas en el dispositivo. Seleccione una fotografía de la lista.
- Aparece un mapa a pantalla completa con el punto seleccionado en el centro. Si es necesario, toque el mapa en cualquier otro lugar para modificar el destino. Aparece el cursor () en la nueva posición. Toque  para confirmar el destino o  para seleccionar un destino distinto.

- Tras un breve resumen de los parámetros de la ruta, el mapa aparece y muestra la ruta completa.

La ruta se calcula automáticamente. Toque  para modificar los parámetros de la ruta, o toque  e inicie su viaje.



#### Atención

Solo contienen información de posición los archivos JPG con geoetiqueta. Por esa razón, solo se pueden utilizar en la navegación este tipo de archivos. El resto de archivos de imágenes no aparecen en la lista.

Los archivos deben estar en una tarjeta SD o en un dispositivo USB insertados, ya sea en la carpeta raíz o en la carpeta "pictures".

### 3.1.9 Elaboración de una ruta a partir de la lista de destinos (Crear ruta)

También puede elaborar la ruta destino a destino desde el menú Mi ruta.

- En la pantalla Mapa, toque  para volver al Menú de navegación.
- En el Menú de navegación, toque .
- Toque .

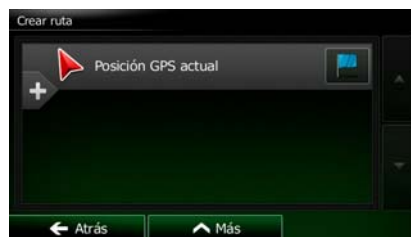

- Sólo hay una línea en la lista de puntos de ruta, el punto de salida de la ruta, que suele ser la posición GPS actual.
- Toque  para seleccionar el destino.

6. Aparece el Menú de destino, en el que puede seleccionar el destino de la ruta de la misma forma descrita en las secciones anteriores.



7. Una vez seleccionado el nuevo destino, vuelve a aparecer la lista.



8. Para añadir más destinos, toque  en el lugar en el que desee introducir el nuevo punto de ruta en la lista y repita el procedimiento anterior.

### 3.2 Visualización de toda la ruta en el mapa

Es fácil obtener un mapa general de la ruta activa. Proceda de la forma siguiente:

1. En la pantalla Mapa, toque  para volver al Menú de navegación.
2. En el Menú de navegación, toque .
3. Toque . La ruta activa se muestra por completo en el mapa junto con información adicional y controles.





### 3.3 Comprobación de los parámetros de la ruta y acceso a funciones relacionadas con la ruta

Tiene la opción de seleccionar diferentes parámetros de la ruta recomendados por Clarion Mobile Map.

1. En la pantalla Mapa, toque  para volver al Menú de navegación.

2. En el Menú de navegación, toque .

3. Esta es la información que aparece:

- El nombre o la dirección del destino.
- Iconos de advertencia (si hay). Proporcionan información extra sobre la ruta (por ejemplo, las vías no asfaltadas o vías de peaje que hay que tomar).
- La duración total de la ruta.
- La longitud total de la ruta.
- Estimación del retraso calculado según los elementos de tráfico de la ruta.
- El símbolo del tipo de vehículo utilizado para el cálculo de la ruta.
- El método de planificación de ruta (por ejemplo, Rápido).

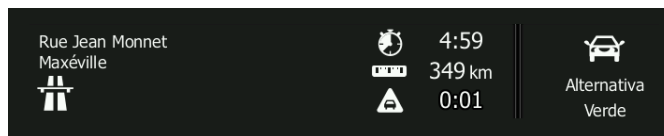

4. En esta pantalla dispone de las siguientes opciones (para obtener instrucciones detalladas sobre su uso, consulte el siguiente capítulo):

- Toque  para editar la ruta (añadir o eliminar destinos o cambiar su secuencia). También puede establecer un punto de salida de la ruta que no sea la posición actual. Esto puede resultar útil para planificar y guardar un viaje futuro.

- Toque  para mostrar la ruta completa en el mapa.

- Toque  para evitar una parte de la ruta.

- Toque  para borrar la ruta activa.

- Toque  para abrir una lista con más opciones, como escoger rutas alternativas, cambiar los parámetros de la ruta, simular la ruta, guardar la ruta activa o cargar una ruta guardada anteriormente.

- Toque  para regresar al Menú de navegación.



### 3.4 Modificación de la ruta

Una vez iniciada la navegación, hay varias formas de modificar la ruta activa. En las siguientes secciones aparecen algunas de dichas opciones.

#### 3.4.1 Selección de un nuevo destino cuando ya se dispone de una ruta: Nueva ruta, Etapa o Destino final

Si ya tiene una ruta recomendada y selecciona un nuevo destino tal y como se describe en las secciones anteriores, la aplicación le preguntará si desea crear una nueva ruta, añadir una nueva etapa (destino intermedio) a la ruta o añadir el destino recién seleccionado al final de la ruta actual.



- Toque  para planificar una nueva ruta para la nueva posición seleccionada. El destino y las etapas anteriores se borran.
- Toque  para añadir la posición recién seleccionada como destino intermedio de la ruta. Los demás destinos de la ruta no cambian.  
Nota: la nueva etapa se sitúa entre los destinos para que la ruta siga siendo óptima. Para decidir dónde debe aparecer una etapa, use la función Editar ruta.
- Toque  para añadir el destino recién seleccionado al final de la ruta. Los demás destinos de la ruta no cambian. El destino final anterior pasa a ser la última etapa.

#### 3.4.2 Configuración de una nueva posición de salida para la ruta

Para una navegación normal, todas las rutas se planifican desde la posición actual. Para consultar futuras rutas, simularlas o ver su longitud en tiempo y distancia, puede desactivar el receptor GPS. A continuación, puede ajustar el punto de salida de la ruta en un sitio diferente a la posición GPS actual.

1. En la pantalla Mapa, toque  para volver al Menú de navegación.
2. En el Menú de navegación, toque .

3. Si ya dispone de una ruta, toque . Si va a iniciar una nueva ruta, toque

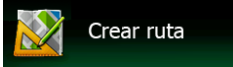

4. La primera línea es el inicio de la ruta, que suele ser la posición GPS actual. Toque  y confirme la acción cuando aparezca el mensaje de advertencia.



5. El Menú de destino aparece y puede seleccionar el punto de salida de la ruta de la misma forma que selecciona un destino.



6. Si el nuevo punto de salida está configurado, toque



7. El mapa muestra un vehimarcador transparente (lo que indica que no hay ninguna recepción GPS). Si ya existía una ruta activa, se vuelve a calcular empezando por el lugar seleccionado.



Encender GPS

8. Para regresar a la navegación normal, toque

### 3.4.3 Edición de la lista de destinos (Editar ruta)

Puede editar la ruta modificando la lista de destinos. Puede añadir o eliminar destinos, modificar la posición de salida o reordenar la lista.

1. En la pantalla Mapa, toque **Menú** para volver al Menú de navegación.





2. En el Menú de navegación, toque



3. Toque



4. Existen las siguientes opciones:





- Toque  para añadir un nuevo destino.
- Toque  para borrar un destino.
- Toque  para modificar el punto de salida de la ruta.
- Toque **Más**  para seleccionar la lista. Puede hacerlo de forma manual o dejar que la aplicación optimice la ruta por usted.

### 3.4.4 Interrupción de la ruta activa

No es necesario detener la ruta activa: al retomar la marcha, Clarion Mobile Map reinicia las instrucciones de voz a partir de su posición.

### 3.4.5 Cancelación de la ruta activa

Para cancelar la ruta navegada, siga uno de estos procedimientos:

- Si se encuentra en la pantalla Mapa, toque  y, a continuación, . (Si tiene una ruta con etapas, debe tocar  hasta borrarlas todas.)
- En el Menú de navegación, toque  y, a continuación, toque . La ruta activa se borra junto con todas sus etapas.

### 3.4.6 Comprobación de rutas alternativas al planificar la ruta

Puede seleccionar diferentes rutas alternativas o cambiar el método de planificación de ruta después de seleccionar un nuevo destino. Proceda de la forma siguiente:

1. Seleccione un destino tal y como se explicó anteriormente y abra la pantalla de confirmación de ruta.



2. Toque .

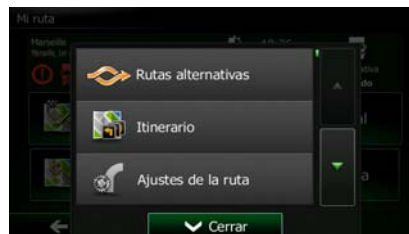

3. Toque .

4. Puede visualizar detalles básicos de tres rutas alternativas de acuerdo al método de planificación de ruta seleccionado. Toque cualquiera de ellas para visualizarla en el mapa.



5. En el caso de que no encuentre una buena alternativa, toque **Más resultados** y desplácese a rutas creadas con diferentes métodos.



6. Seleccione una de las rutas alternativas y toque **Atrás** para volver a la pantalla anterior. Clarion Mobile Map vuelve a calcular la ruta. La línea naranja ahora muestra la nueva ruta recomendada.

### 3.4.7 Comprobación de rutas alternativas a la ruta actual

Para volver a calcular la ruta activa con un método de planificación de ruta diferente, puede modificar los Ajustes de la ruta (página 86). Existe otra forma de hacer esto y de comparar diferentes rutas alternativas con el mismo método de planificación de ruta. Proceda de la forma siguiente:

1. En la pantalla Mapa, toque **Menú** para volver al Menú de navegación.

2. En el Menú de navegación, toque **Mi ruta**.



3. Toque 



4. Toque 

5. Puede visualizar detalles básicos de tres rutas alternativas de acuerdo al método de planificación de ruta seleccionado. Toque cualquiera de ellas para visualizarla en el mapa.



6. En el caso de que no encuentre una buena alternativa, toque  y desplácese a rutas creadas con diferentes métodos.



7. Seleccione una de las rutas alternativas y, a continuación, mantenga pulsado  durante unos segundos para volver a la pantalla Mapa. Clarion Mobile Map vuelve a calcular la ruta. La línea naranja ahora muestra la nueva ruta recomendada.

### 3.4.8 Cambio del vehículo utilizado en la planificación de ruta

Para volver a calcular la ruta activa para un vehículo diferente, haga lo siguiente. Estos cambios también pueden realizarse en Ajustes (página 86).

1. En la pantalla Mapa, toque  y, a continuación, .



2. Toque  y, a continuación, toque una de las siguientes opciones:

-  Coche
-  Urgencia
-  Autobús
-  Taxi
-  Camión

3. Clarion Mobile Map vuelve a calcular la ruta optimizada para el nuevo tipo de vehículo. La línea naranja ahora muestra la nueva ruta recomendada.









### 3.4.9 Cambio de los tipos de vía utilizados en la planificación de ruta

Para volver a calcular la ruta activa con unas preferencias de tipo de vía diferentes, haga lo siguiente. Estos cambios también pueden realizarse en Ajustes (página 86).

1. En la pantalla Mapa, toque  y, a continuación, .



2. Toque cualquier entrada de la lista de tipos de vía para modificar la ruta. Si es necesario, desplácese por la lista para consultar todos los tipos de vía. Tiene las siguientes opciones (su orden depende del tipo de vehículo seleccionado):

-  Autopistas - Puede que desee evitar las autopistas si conduce un coche lento o remolca otro vehículo.
-  Pago por período - Las vías de pago son vías de pago en las que debe adquirir un abono o identificación para utilizar la vía durante un periodo de tiempo más largo. Pueden activarse o desactivarse independientemente de las vías de peaje.
-  Pago por uso - Clarion Mobile Map incluye vías de peaje (carreteras de pago en las que se aplica una tarifa en función del uso) en las rutas de forma predeterminada. Si desactiva las vías de peaje, Clarion Mobile Map planifica la mejor ruta sin peajes.
-  Ferrys - Clarion Mobile Map los ferrys en una ruta planificada de forma predeterminada. Sin embargo, un mapa no contiene siempre información sobre la disponibilidad de los ferrys temporales. En algunos casos puede que los ferrys sean de pago.
-  Vías no asfaltadas - Clarion Mobile Map excluye de forma predeterminada las vías no asfaltadas. las vías no asfaltadas pueden encontrarse en mal estado y normalmente obligan a circular por debajo del límite de velocidad.
-  Calcular también ruta verde - Si el método de planificación de ruta no es el verde, puede comparar en pantalla su ruta con la mejor alternativa verde al seleccionar la ruta. Si dicha alternativa es mucho mejor que el método seleccionado, puede cambiar rápidamente al modo verde.

3. Toque  para confirmar los cambios. Clarion Mobile Map vuelve a calcular la ruta. La línea naranja ahora muestra la nueva ruta recomendada.

### 3.5 Almacenaje de una posición como destino favorito

Puede añadir cualquier posición a Favoritos, la lista de destinos utilizados con más frecuencia. La planificación de una ruta a uno de los destinos favoritos se describe en la página 52.

1. Seleccione un destino como se describe anteriormente. Puede tratarse de una dirección, de un lugar, de una ubicación en el mapa, un destino que se hubiera utilizado anteriormente del historial, etc.
2. Cuando aparezca el mapa a pantalla completa con la posición seleccionada en el centro, toque

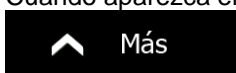

3. Toque .

4. (opcional) Con el teclado, puede cambiar el nombre del favorito. Toque  para introducir números o símbolos.



5. Toque  para guardar la posición como nuevo destino favorito.

### 3.6 Almacenamiento de una posición como punto de alerta

Puede guardar cualquier posición del mapa como un punto de alerta (por ejemplo una cámara de velocidad o un paso a nivel).

1. Consulte el mapa y seleccione una posición. Aparecerá el cursor en la posición seleccionada.

2. Toque .

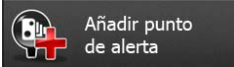

3. Desplácese por la lista y toque .

4. En la nueva pantalla que se abre, seleccione el tipo de punto de alerta, la dirección desde la que espera dicha alerta y, si procede, el límite de velocidad para el punto de alerta.

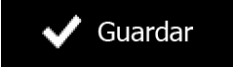

5. Toque  para guardar la posición como nuevo punto de alerta.

### 3.7 Edición de un punto de alerta

Puede editar cualquier punto de alerta guardado o cargado anteriormente (por ejemplo, una cámara de velocidad o un paso a nivel).

1. Consulte el mapa y seleccione el punto de alerta que desea editar. Aparece un círculo rojo alrededor del punto de alerta.

2. Toque .



3. Desplácese por la lista y toque .

4. En la nueva pantalla que se abre, modifique el tipo de punto de alerta, la dirección desde la que espera dicha alerta o, si procede, el límite de velocidad para el punto de alerta.



5. Toque  para guardar los cambios en el punto de alerta.

### 3.8 Visualización de la simulación de la ruta

Puede efectuar una navegación simulada de la ruta activa. Proceda de la forma siguiente:

1. En la pantalla Mapa, toque  para volver al Menú de navegación.

2. En el Menú de navegación, toque .



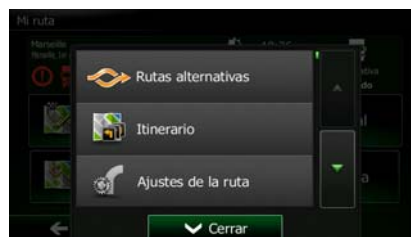

3. Toque .

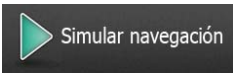



4. Desplácese por la lista y toque . La simulación empieza por el punto de salida de la ruta y, con una velocidad realista, le lleva a través de la ruta recomendada completa.



- a) (opcional) Tiene los siguientes controles durante la simulación (los botones de control desaparecen al cabo de unos segundos, pero puede volver a abrirlos si toca el mapa):

- : salta al siguiente evento de ruta (maniobra).
- : pone la simulación en pausa.

- : salta al anterior evento de ruta (maniobra).
- : toque para aumentar la velocidad de la simulación 4, 8 o 16 veces. Vuelva a tocar para volver a la velocidad normal.

b) Toque  para detener la simulación.

## 4 Navegación en línea recta

La primera vez que se inicia el software de navegación, Clarion Mobile Map calcula las rutas a través de la rojo de carreteras con los mapas vectoriales de alta calidad que se proporcionan con el producto. Puede cambiar la aplicación al modo en línea recta en los ajustes de navegación de cualquiera de las formas siguientes:

- En el menú principal, toque  Más...,  Ajustes de la ruta, y, a continuación,  Modo de navegación.
- En la pantalla Mapa, toque  Mapa,  Ajustes de la ruta, y, a continuación,  Modo de navegación.

La mayor parte de procedimientos descritos para la navegación por carretera sirven también para la navegación en línea recta. No obstante, algunos no están disponibles en este modo de navegación (por ejemplo, no puede abrir el itinerario, ya que no existen maniobras y solo puntos de ruta y líneas rectas entre ellos).

### 4.1 Selección del destino de la ruta

La selección del punto de salida o el destino (etapa o destino final) se realiza de la misma forma que la descrita en la navegación por carretera. La única diferencia es que los puntos de la ruta están enlazados para formar una ruta con líneas rectas, independientemente de la rojo de carreteras y de las normas de tráfico.

### 4.2 Navegación en modo de línea recta

La principal diferencia entre los modos de navegación por carretera y en línea recta es la navegación en sí misma. Si se encuentra en la pantalla Mapa con una ruta en línea recta:

- su posición y dirección no están alineadas con la carretera más próxima y
- no hay navegación paso a paso, solo una dirección recomendada.

Se ve una línea naranja dibujada entre su posición actual y el próximo destino al que llegar. El campo Vista previa próximo giro en la esquina superior izquierda muestra una brújula señalando su dirección y la distancia al próximo destino.



Al terminar una etapa, la línea naranja mostrará la dirección del próximo destino. (Las siguientes etapas de la ruta se muestran con líneas naranjas.)

Al llegar al destino final, la navegación termina.

## 5 Guía de referencia

En las siguientes páginas encontrará una descripción de las diferentes pantallas de menú y conceptos del Clarion Mobile Map.

### 5.1 Conceptos

#### 5.1.1 Zoom inteligente

La opción Zoom inteligente ofrece muchas más prestaciones que un zoom automático normal:

- **Al navegar por una ruta:** al aproximarse a un giro, aumenta la escala y eleva el ángulo de visión para que pueda reconocer fácilmente la maniobra en el siguiente cruce. Si el siguiente cruce se encuentra a cierta distancia, reducirá la escala y disminuirá el ángulo de visión para permitirle ver la vía que tenga delante.
- **Si no sigue ninguna ruta activa:** la opción Zoom inteligente aumentará la escala si conduce a poca velocidad y la reducirá si circula a velocidades elevadas.

#### 5.1.2 Temas de color diurnos y nocturnos

Clarion Mobile Map utiliza diferentes temas de color durante el día y la noche para el mapa y las pantallas de menú.

- Los colores diurnos son similares a los mapas de vías en papel y los menús son brillantes.
- En cambio, los temas de color nocturnos utilizan colores oscuros para los grandes objetos, de forma que el brillo de la pantalla se mantenga en un nivel bajo.

Clarion Mobile Map ofrece diferentes perfiles de color diurnos y nocturnos. Además, permite alternar automáticamente entre los temas de color diurnos y nocturnos en función de la hora actual y la posición GPS unos minutos antes del amanecer, cuando ya hay luz, y unos minutos después de que se ponga el sol, antes de que anochezca.

#### 5.1.3 Vista de túnel

Al entrar en un túnel, el mapa se sustituye con una imagen genérica de un túnel, para que las vías y los edificios de la superficie no le distraigan.





La vista general de arriba hacia abajo del túnel le ayuda a orientarse. También se muestra la distancia que le queda dentro del túnel.





Una vez fuera del túnel, se restablece la vista original del mapa.

Esta función puede desactivarse desde los Ajustes (página 92).

### 5.1.4 Cálculo de la ruta y recálculo de la ruta

Clarion Mobile Map calcula la ruta en función de las preferencias del usuario:

- Métodos de planificación de ruta:

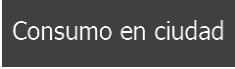
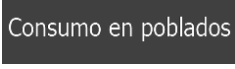
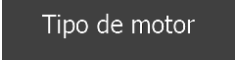
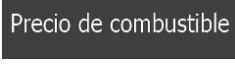
- : Ofrece una ruta rápida circulando más o menos al límite de velocidad en todas las vías. Normalmente es la mejor opción para vehículos rápidos o normales.
- : proporciona una ruta con la distancia total más corta de todas las rutas posibles. Puede resultar práctica para los vehículos lentos.
- : Proporciona una ruta rápida, pero de bajo consumo basada en los datos de consumo de combustible especificados en Ajustes de la ruta (página 86). Los cálculos del coste del viaje y la emisión de CO<sub>2</sub> son solo aproximados. No se tienen en cuenta ni elevaciones, ni curvas, ni el estado de la circulación.
- : Ofrece la ruta con menos giros y sin maniobras difíciles. Con esta opción puede hacer que Clarion Mobile Map elija, por ejemplo, una autopista en lugar de una combinación de vías o vías menos importantes.
- :
  - a) : Permite introducir el consumo medio de su vehículo en zonas muy urbanizadas. La unidad de consumo puede configurarse en Ajustes regionales.
  - b) : Permite introducir el consumo medio de su vehículo en autopista. La unidad de consumo puede configurarse en Ajustes regionales.
  - c) : Permite seleccionar el tipo de motor y combustible de su vehículo. Esto ayuda a calcular la emisión de CO<sub>2</sub>.
  - d) : Permite introducir el precio medio del combustible para calcular el coste del viaje. La moneda puede configurarse en Ajustes regionales.

- Tipos de vehículos:

Al crear un nuevo perfil de vehículo, seleccione uno de los tipos de vehículo que se muestran a continuación. Aparte de las condiciones que se mencionan a continuación, al planificar la ruta también se tienen en cuenta las restricciones por riesgo de carga, dimensiones y peso.

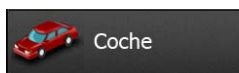

- Al planificar una ruta se tienen en cuenta las restricciones a las maniobras y las limitaciones de dirección.
- Las vías se utilizan solo si se permite el acceso de vehículos.
- Las vías privadas y solo para residentes se utilizan únicamente si son imprescindibles para alcanzar el destino.
- Las calles peatonales se excluyen de las rutas.



- Todas las maniobras están disponibles en las intersecciones.
- Las limitaciones de dirección se tienen en cuenta cuando las direcciones contrarias se admiten con velocidad baja.
- Las vías privadas se usan solo si el destino está en ellas.
- Las calles peatonales se excluyen de las rutas.



- Al planificar una ruta se tienen en cuenta las restricciones a las maniobras y las limitaciones de dirección.
- Las vías se utilizan solo si se permite el acceso de autobuses.
- Las vías privadas, solo para residentes y peatonales se excluyen de las rutas.

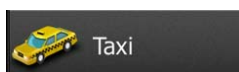

- Al planificar una ruta se tienen en cuenta las restricciones a las maniobras y las limitaciones de dirección.
- Las vías se utilizan solo si se permite el acceso de taxis.
- Las vías privadas, solo para residentes y peatonales se excluyen de las rutas.



- Al planificar una ruta se tienen en cuenta las restricciones a las maniobras y las limitaciones de dirección.
- Las vías se utilizan solo si se permite el acceso de camiones.
- Las vías privadas, solo para residentes y peatonales se excluyen de las rutas.

- Los giros de 180° se excluyen de las rutas (los cambios de sentido en una autovía no se consideran giros de 180°).
- Tipos de vía utilizados o evitados para calcular la ruta:

-  Autopistas
-  Pago por período
-  Pago por uso
-  Ferrys
-  Vías no asfaltadas
-  Calcular también ruta verde

Los elementos de tráfico en tiempo real también se tienen en cuenta y, en ocasiones, modifican significativamente la ruta.

Clarion Mobile Map recalcula automáticamente la ruta si se desvía del itinerario previsto o si se recibe un nuevo elemento de tráfico que afecte a parte de la ruta recomendada.

Para obtener más información sobre los ajustes de la ruta, consulte la página 86.

### 5.1.5 Rutas verdes

El cálculo de la ruta no consiste solo en encontrar la ruta más rápida o más corta. En algunos tipos de vehículos, también puede comprobar el consumo de combustible y la emisión de CO<sub>2</sub> al planificar la ruta, así como crear rutas económicas que perjudiquen menos el medio ambiente.

En Ajustes de la ruta, puede editar los parámetros del vehículo seleccionado. Introduzca los valores de consumo de combustible y el precio del mismo. Además, puede seleccionar si desea ver la diferencia entre su ruta y la ruta verde, incluso si el método de ruta seleccionado no es el verde.

Una vez ajustados los parámetros anteriores, seleccione  Verde como método de planificación de ruta para obtener una ruta rápida en la que el consumo de combustible sea el mínimo. Tenga en cuenta que los cálculos del coste del viaje y la emisión de CO<sub>2</sub> son solo aproximados. No se tienen en cuenta ni elevaciones, ni giros, ni curvas, ni el estado de la circulación. Además, la finalidad de este método no es proporcionar la ruta "más ecológica" de todas. Sigue siendo importante la rapidez, por lo que el resultado es una ruta rápida con bajo consumo de combustible y emisión de CO<sub>2</sub>.

Si el tipo de vehículo admite las rutas verdes, estos datos se mostrarán siempre al confirmar la ruta, independientemente del método de planificación de ruta seleccionado:



Si el método de planificación de ruta seleccionado no es el verde y se ha optado por permitir a la aplicación mostrar las diferencias de precio, consumo de combustible y emisión de CO<sub>2</sub> entre la alternativa verde y la ruta seleccionada, estas se muestran también en esta pantalla:



Toque el campo con estos detalles para cambiar a la ruta verde de forma inmediata.

### 5.1.6 Cámaras de control de tráfico y otros puntos de alerta de proximidad

Hay una advertencia de proximidad especial para cámaras de control de tráfico (como cámaras de velocidad o de semáforo) y otros puntos de alerta de proximidad (como escuelas o pasos a nivel). Estos puntos de alerta están precargados en Clarion Mobile Map. Puede descargar más desde [www.clarion.naviextras.com](http://www.clarion.naviextras.com) o, si lo necesita, cargar puntos en un archivo de texto específico.

Además, puede añadir sus propios puntos de alerta o editar los puntos precargados o cargados. Consulte la página 69 para obtener más información.

La aplicación puede advertirle de que se aproxima a cámaras de control de tráfico, como cámaras de velocidad, o a zonas peligrosas, como zonas escolares o pasos a nivel. Puede configurar los distintos tipos de alerta por separado en los ajustes de Sonido y advertencias (página 84).

Los siguientes tipos de alerta están disponibles:

- Advertencia en audio: es posible reproducir pitidos (voz natural) o puede anunciarse el tipo de alerta (TTS) cuando se aproxime a uno de estos puntos. Además, un aviso adicional podría avisarle si supera el límite de velocidad cuando se aproxima.
- Advertencia visual: el tipo de punto de alerta y el límite de velocidad correspondiente aparecen en la pantalla Mapa a medida que se acerca a una de estas cámaras.

En algunos de los puntos de alerta está disponible la velocidad límite exigida o esperada. En estos puntos, la alerta de audio puede ser distinta si está por debajo o por encima del límite de velocidad específico.

- Solo si exceso de velocidad: la alerta de audio solo se reproduce si supera el límite de velocidad específico.
- Al aproximarse: El aviso de audio siempre se reproduce al aproximarse a uno de estos puntos de alerta. Para llamar su atención, la alerta puede ser distinta si supera el límite de velocidad.



La advertencia de radares se deshabilita cuando accede a un país en el que las advertencias de radares están prohibidas. Sin embargo, es responsabilidad suya comprobar que es legal utilizar esta función en el país en el que pretende usarla.

### 5.1.7 Advertencia de límite de velocidad

Los mapas pueden incluir información sobre los límites de velocidad en distintos segmentos de ruta. Clarion Mobile Map puede advertirle cuando se superan los límites. Es posible que esta información no esté disponible para la región por la que se circula (consulte con su proveedor local) o que no sea totalmente correcta para todas las vías del mapa.

La velocidad máxima definida en el perfil del vehículo también se utiliza para esta advertencia. Clarion Mobile Map le avisará si supera el valor predefinido, en caso de que el límite de velocidad legal sea superior.

Los ajustes de Sonido y advertencia permiten ajustar la advertencia de velocidad (página 84).

Puede establecer la velocidad relativa por encima de la cual la aplicación inicia la advertencia.

Los siguientes tipos de alerta están disponibles:

- Advertencia en audio: recibe una advertencia verbal si supera el límite de velocidad en un porcentaje establecido.
- Advertencia visual: el límite de velocidad actual aparece en el mapa cuando se supera (por

ejemplo: ).

También puede elegir ver el signo de límite de velocidad en el mapa en todo momento.

### 5.1.8 Información de tráfico en la planificación de ruta

La ruta recomendada entre dos puntos no es siempre la misma. La información de tráfico en tiempo real le puede ayudar a evitar elementos de tráfico actuales como cierres temporales de vías o atascos provocados por accidentes. La función está sujeta a la disponibilidad de los datos.

Puede visualizar la información actual del tráfico en el mapa si va al mapa y selecciona esta opción en el menú Más. Se muestra un mapa en 2D con segmentos de carretera coloreados en función de la gravedad de los elementos de tráfico. Toque el icono de tipo de evento en el segmento de carretera y, a

continuación, toque el botón  para obtener información sobre el elemento de tráfico.



### 5.1.9.1 Información de tráfico en tiempo real (TMC)

TMC (Traffic Message Channel, canal de mensajes de tráfico) puede ofrecerle el estado del tráfico en tiempo real. El cálculo de la ruta puede evitar bloqueos de vías o atascos de tráfico inesperados provocados por accidentes.

TMC es una aplicación específica del Radio Data System (RDS) en la banda FM, que se utiliza para retransmitir información sobre el tráfico y las condiciones meteorológicas en tiempo real.

La función de información de tráfico está activada por defecto en Clarion Mobile Map.

---

 **Atención** TMC no se ofrece en todo el mundo. Puede que no esté disponible en algunos países o regiones. Consulte con su proveedor para obtener más detalles.

---

El Clarion NX302E incluye el receptor TMC necesario para recibir los elementos de tráfico.

Si en el lugar en el que se encuentra se emiten datos de tráfico públicos, Clarion Mobile Map tendrá en cuenta automáticamente los elementos de tráfico recibidos. No es necesario configurar nada en el programa. El receptor buscará automáticamente emisoras FM que emitan datos de TMC y usará de manera inmediata la información descodificada para la planificación de la ruta. En el momento en que Clarion Mobile Map reciba información sobre el tráfico que pueda afectar a la ruta, el programa le advertirá de que está recalculando la ruta y la navegación continuará con una nueva ruta optimizada según las condiciones del tráfico en ese momento.

Para ajustar este nuevo cálculo, puede establecer el retraso mínimo que puede activar un recálculo de ruta o indicar a Clarion Mobile Map que le pida confirmación sobre la nueva ruta recomendada antes de que tenga efecto. Puede realizar estos procesos en los ajustes de tráfico (página 86).

Se mostrará un icono especial () en la pantalla Mapa que indicará si se reciben elementos de tráfico. El icono muestra el estado del receptor de TMC si no hay elementos de tráfico en la ruta; de lo contrario, muestra el tipo del siguiente elemento de tráfico de la ruta.

Los segmentos de ruta afectados por elementos de tráfico se muestran con otro color en el mapa y los pequeños símbolos encima de la vía muestran el tipo de elemento:



Toque  para abrir la pantalla Resumen de tráfico:





Toque  Lista de eventos para abrir la lista de elementos de tráfico:



Ahora toque uno de los elementos de la lista para ver información detallada sobre el mismo y ver el segmento de vía afectado en toda su longitud en el mapa:









 Atención Si existen elementos de tráfico en la ruta recomendada que la aplicación no ha evitado, el icono  abrirá la lista de elementos de tráfico importantes para que pueda comprobarlos rápidamente.

## 5.2 Menú Más

El menú Más proporciona varias opciones y aplicaciones adicionales. Toque los botones siguientes:





Botón	Descripción
 <p>Ajustes</p>	<p>Puede configurar los ajustes del programa y modificar el comportamiento de Clarion Mobile Map. Configure opciones de planificación de ruta, cambie el aspecto de la pantalla Mapa, active o desactive advertencias, reinicie el Asistente de configuración, etc.</p> <p>Si desea obtener más información, consulte el siguiente capítulo.</p>
 <p>Actualizaciones y extras</p>	<p>Visite <a href="http://www.clarion.naviextras.com">www.clarion.naviextras.com</a> para obtener contenido adicional, como nuevos mapas, monumentos en 3D y aplicaciones de gran utilidad.</p>
 <p>Calculadora</p>	<p>La calculadora científica es una gran ayuda cuando es necesario realizar cálculos. Toque el botón MODO para obtener funciones adicionales y use la memoria para guardar los resultados.</p>
 <p>Consumo de combustible</p>	<p>El monitor de consumo de combustible le permite controlar el consumo del coche, incluso si no utiliza la navegación en todos sus viajes. Ajuste el valor inicial del cuentakilómetros y grabe la distancia realizada y el combustible repostado cada vez que llene el depósito. También puede establecer recordatorios de mantenimiento periódico del coche.</p>
 <p>Salida y puesta sol</p>	<p>Toque este botón para ver las áreas del mundo en que es de día o de noche. La ubicación actual y los puntos de la ruta se marcan en el mapa. Toque el botón Detalles para ver las horas de salida y de puesta del sol en todos los puntos de la ruta (la posición actual, todas las etapas y el destino final).</p>
 <p>Seguimiento de viajes</p>	<p>Si guarda registros del viaje cuando llega a algunos destinos, o si deja que la aplicación los guarde de forma automática, dichos registros aparecen aquí. Toque uno de los viajes para ver las estadísticas, la velocidad y el perfil de altitud del mismo. Si también se ha guardado un registro de la ruta, puede visualizarlo en el mapa con el color seleccionado. Los registros de ruta se pueden exportar a archivos GPX para su uso posterior.</p>
 <p>Información del país</p>	<p>Permite seleccionar un país de la lista y consultar información sobre conducción de gran utilidad relacionada con dicho país. Esta información puede incluir los límites de velocidad en los distintos tipos de vía, el nivel máximo de alcohol en sangre y los equipos obligatorios que debe mostrar si le para la policía.</p>
 <p>Ayuda</p>	<p>Permite ejecutar la demostración para ver simulaciones de ruta de muestra y ver cómo funciona la navegación.</p> <p>La sección Acerca contiene información del producto. Permite leer el Contrato de licencia para usuario final del software y la base de datos, comprobar el mapa y otros contenidos de la aplicación. También puede acceder a estadísticas de uso del programa.</p>





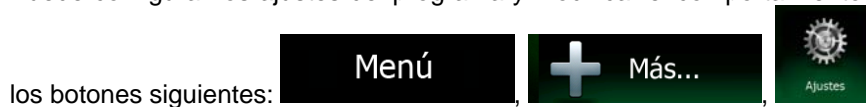





### 5.3 Menú Ajustes



Puede configurar los ajustes del programa y modificar el comportamiento de Clarion Mobile Map. Toque



El menú Ajustes dispone de varias opciones. Toque  o desplácese con el dedo para ver la lista completa.







Botón	Descripción
 Sonido y advertencias	Ajuste el volumen del sonido, silencie el dispositivo o cambie el idioma de la guía de voz. Además, puede activar y configurar distintas advertencias y alertas.
 Personalizar Menú rápido	El contenido del menú rápido (página 22) es totalmente personalizable. Toque el botón que desee cambiar y seleccione su nueva función en la lista.
 Tráfico	La ruta recomendada entre dos puntos no es siempre la misma. Siempre que existan datos pertinentes, se podrán tener en cuenta la información de tráfico en el cálculo de la ruta.
 Ajustes de la ruta	Estos ajustes determinan la forma como se calculan las rutas. Permite seleccionar el tipo de vehículo que conduce, los tipos de vía utilizados en la planificación de la ruta y el método de planificación de ruta.
 Perfiles de usuario	Si hay más conductores que usan Clarion Mobile Map para las funciones de navegación, estos ajustes pueden recordarse mediante la utilización de uno de los perfiles de usuario.
 Ajustes de mapa	Puede ajustar el aspecto de la pantalla Mapa. Permite ajustar la vista del mapa según sus necesidades, escoger temas de color adecuados en la lista para uso diurno y nocturno, cambiar la flecha roja por un modelo de coche en 3D, mostrar o eliminar edificios en 3D, activar o desactivar el registro de ruta y gestionar los conjuntos de visibilidad de lugares (qué lugares se muestran en el mapa).
 Guía visual	Ajuste la forma en que el software le ayuda a navegar con diferentes tipos de información relacionada con la ruta en la pantalla Mapa.
 Pantalla	Ajustes relacionados con la pantalla.
 Regional	Estos ajustes permiten personalizar la aplicación con su idioma, unidades de medida, formatos y ajustes de fecha y hora, además de seleccionar la zona horaria.

 <b>Seguimiento de viajes</b>	<p>Los registros de viaje y de ruta contienen información útil sobre sus viajes. Los registros de viaje se pueden guardar manualmente al alcanzar el destino; también puede activar aquí el guardado automático.</p>
 <b>Iniciar asistente config.</b>	<p>Permite modificar los parámetros de software básicos definidos durante el proceso de configuración inicial. Si desea obtener más información, consulte página 7.</p>
 <b>Restaurar ajustes fábrica</b>	<p>Permite eliminar todos los datos guardados y restablecer todos los ajustes a sus valores predeterminados de fábrica.</p>

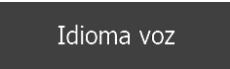
### 5.3.1 Sonido y advertencias

Permite ajustar los diferentes sonidos de la aplicación, o modificar el idioma de la guía de voz. Además, puede activar y configurar distintas advertencias y alertas.

<b>Botón</b>	<b>Descripción</b>
	<p>Toque este botón para ajustar el volumen de los distintos sonidos de la aplicación. Una nueva pantalla muestra los distintos tipos de sonido y sus controles. Consulte las siguientes secciones para obtener más información.</p>
	<p>Este botón muestra el perfil de guía de voz actual. Puede elegir un nuevo perfil entre una lista de idiomas y voces disponibles con solo tocar el botón. Pulse cualquiera de ellos para oír un ejemplo de la voz. Toque  cuando haya elegido el nuevo idioma para la voz de las indicaciones.</p> <p>Los diferentes perfiles de voz son capaces de ofrecer niveles de servicio diferentes:</p> <ul style="list-style-type: none"> <li>• <b>Voz natural:</b> estos sonidos pregrabados pueden proporcionarle únicamente información básica sobre giros y distancias.</li> <li>• <b>Voz TTS:</b> estas voces informatizadas pueden transmitirle instrucciones complejas. Pueden indicarle el nombre de las calles o leer los mensajes del sistema.</li> </ul>
	<p>Los nombres de las calles sonarán correctamente únicamente si utiliza un perfil de voz nativo del país. Puede decidir si la aplicación</p> <ul style="list-style-type: none"> <li>• intenta leer los nombres de calles de un país extranjero,</li> <li>• utiliza los números de vía en su idioma, o</li> <li>• anuncia únicamente la maniobra.</li> </ul> <p>También puede decidir si desea recibir los anuncios de maniobras a distancia, o si le resulta suficiente recibir la información cuando el giro esté próximo.</p>
	<p>Toque este botón para definir el nivel de detalle de las instrucciones de navegación por voz: cuánta información proporcionarán y la frecuencia con la que se emitirán.</p>

<p>Ajustes advert. velocidad</p>	<p>Los mapas pueden incluir información sobre los límites de velocidad en distintos segmentos de ruta. Clarion Mobile Map puede advertirle cuando se superan los límites. Es posible que esta información no esté disponible para la región por la que se circula (consulte con su proveedor local) o que no sea totalmente correcta para todas las vías del mapa.</p> <p>La velocidad máxima definida en el perfil del vehículo también se utiliza para esta advertencia. Clarion Mobile Map le avisará si supera el valor predefinido, en caso de que el límite de velocidad legal sea superior.</p> <p>Este ajuste le permite decidir si desea recibir o no las advertencias visuales o de audio.</p> <p>Ajuste la velocidad relativa por encima de la cual la aplicación inicia la advertencia.</p> <p>Los siguientes tipos de alerta están disponibles:</p> <ul style="list-style-type: none"> <li>• Advertencia en audio: recibe una advertencia verbal si supera el límite de velocidad en un porcentaje establecido.</li> <li>• Advertencia visual: el límite de velocidad actual aparece en el mapa cuando se supera.</li> </ul> <p>Si prefiere ver la señal de límite de velocidad en el mapa en todo momento (por lo general solo aparece si supera la velocidad), puede ajustarlo aquí.</p>
<p>Ajustes de puntos de alerta</p>	<p>Esta función permite recibir una advertencia cuando se acerca a una cámara de control de tráfico u otros puntos de alerta, como escuelas o pasos a nivel. Es responsabilidad suya comprobar que es legal utilizar esta función en el país en el que pretende usarla.</p> <p>Puede configurar la alerta de los diferentes puntos de alerta por separado. Los siguientes tipos de alerta están disponibles:</p> <ul style="list-style-type: none"> <li>• Advertencia en audio: es posible reproducir pitidos (voz natural) o puede anunciarse el tipo de alerta (TTS) cuando se aproxime a uno de estos puntos. Además, un aviso adicional podría avisarle si supera el límite de velocidad cuando se aproxima.</li> <li>• Advertencia visual: el tipo de punto de alerta y el límite de velocidad correspondiente aparecen en la pantalla Mapa a medida que se acerca a una de estas cámaras.</li> </ul> <p>En algunos de los puntos de alerta está disponible la velocidad límite exigida o esperada. En estos puntos, la alerta de audio puede ser distinta si está por debajo o por encima del límite de velocidad específico.</p> <ul style="list-style-type: none"> <li>• Solo si exceso de velocidad: la alerta de audio solo se reproduce si supera el límite de velocidad específico.</li> <li>• Al aproximarse: El aviso de audio siempre se reproduce al aproximarse a uno de estos puntos de alerta. Para llamar su atención, la alerta es diferente si supera el límite de velocidad.</li> </ul>
<p>Alertas de señales de peligro</p>	<p>Los mapas pueden contener información de alertas de conducción. Toque este botón para activar o desactivar estas advertencias y establecer a qué distancia del peligro se deben recibir. Se pueden ajustar de forma individual para los distintos tipos de advertencia.</p>



### 5.3.2 Personalización del menú rápido

El contenido del menú rápido (página 22) es totalmente personalizable. Toque el botón que desee cambiar y seleccione su nueva función en la lista.

La lista de las funciones disponibles junto con sus descripciones se encuentran en la página 22.

### 5.3.3 Ajustes de tráfico

La ruta recomendada entre dos puntos no es siempre la misma. Siempre que existan datos pertinentes, se podrán tener en cuenta la información de tráfico en el cálculo de la ruta.

Botón	Descripción
 Receptor de tráfico	Utilice este conmutador para activar o desactivar el receptor TMC que recibe información de tráfico en tiempo real. Todos los demás botones que aparecen a continuación están relacionados con la función TMC y solo están disponibles si el receptor está activado.
 Desvío	Este ajuste determina el modo en que Clarion Mobile Map utiliza la información de tráfico recibida en tiempo real para calcular la ruta. Al calcular una nueva ruta o cuando es necesario un recálculo basado en los elementos de tráfico recibidos, Clarion Mobile Map omite los elementos de tráfico si tiene sentido.  También puede ajustar el retraso mínimo que activará el recálculo de la ruta, así como indicar a la aplicación si desea confirmar cada recálculo.
 Tipos de eventos	Toque este botón para abrir la lista de tipos de elementos de tráfico y seleccionar cuáles tener en cuenta al calcular la ruta.

### 5.3.4 Ajustes de ruta

Estos ajustes determinan la forma como se calculan las rutas.





Botón	Descripción
Vehículo	Aquí se puede establecer el tipo de vehículo utilizado para la ruta. En función de este ajuste, algunos tipos de vías se excluirán de la ruta y no se aplicarán determinadas restricciones al hacer el cálculo.  Puede editar los parámetros del perfil del vehículo seleccionado o incluso puede crear nuevos perfiles de vehículo si toca la opción Más.
Modo de navegación	En la navegación por carretera se crea un itinerario paso por paso a través de la rojo de carreteras del mapa. Cambie a la navegación en línea recta para que la navegación entre destinos se muestre en una línea recta.
Método de planificación de ruta	El cálculo de la ruta puede optimizarse para diferentes situaciones y tipos de vehículos cambiando el método de planificación. Consulte las siguientes secciones para obtener más información.

 <b>Calcular también ruta verde</b>	<p>Si el método de planificación de ruta no es el verde, puede comparar en pantalla su ruta con la mejor alternativa verde al seleccionar la ruta. Si dicha alternativa es mucho mejor que el método seleccionado, puede cambiar rápidamente al modo verde.</p>
--	---

Con el fin de que la ruta se pueda ajustar a sus necesidades, puede determinar también los tipos de vía que se van a tener en cuenta o que se van a descartar de la ruta, siempre que sea posible.



El usuario puede decidir si desea excluir un tipo de vía. Esto no implica necesariamente una prohibición total. Si su destino solo puede alcanzarse usando algunos de los tipos de vías excluidos, el programa los utilizará, pero lo mínimo necesario. En tal caso, aparecerá un icono de advertencia en la pantalla Mi ruta y la parte de vía que no se corresponda con sus preferencias se mostrará con otro color en el mapa.



En la lista de tipos de vías puede ver el número de segmentos y la longitud total del tipo de vía que se usa en la ruta actual.

<b>Botón</b>	<b>Descripción</b>
 <b>Autopistas</b>	<p>Puede que desee evitar las autopistas si conduce un coche lento o remolca otro vehículo.</p>
 <b>Pago por período</b>	<p>Las vías de pago son vías de pago en las que debe adquirir un abono o identificación para utilizar la vía durante un periodo de tiempo más largo. Pueden activarse o desactivarse independientemente de las vías de peaje.</p>
 <b>Pago por uso</b>	<p>Clarion Mobile Map incluye vías de peaje (carreteras de pago en las que se aplica una tarifa en función del uso) en las rutas de forma predeterminada. Si desactiva las vías de peaje, Clarion Mobile Map planifica la mejor ruta sin peajes.</p>
 <b>Ferrys</b>	<p>Clarion Mobile Map los ferrys en una ruta planificada de forma predeterminada. Sin embargo, un mapa no contiene siempre información sobre la disponibilidad de los ferrys temporales. En algunos casos puede que los ferrys sean de pago.</p>
 <b>Vías no asfaltadas</b>	<p>Clarion Mobile Map excluye de forma predeterminada las vías no asfaltadas. las vías no asfaltadas pueden encontrarse en mal estado y normalmente obligan a circular por debajo del límite de velocidad.</p>

### Perfiles de vehículo:

La primera vez que toca , se muestra la lista de perfiles predeterminados de vehículo. Existen las siguientes opciones:

<b>Botón</b>	<b>Descripción</b>
	<p>Puede editar los parámetros del perfil del vehículo.</p>
 <b>Más</b>	<p>Toque este botón para que se muestren más opciones.</p>



 Añadir perfil	Toque este botón para crear su propio perfil de vehículo.
 Rest. todos los perfiles	Toque este botón para restablecer todos los perfiles de vehículo a sus valores predeterminados.

Para crear un nuevo perfil de vehículo, primero necesita seleccionar el tipo de vehículo. A continuación, tendrá que definir los siguientes parámetros (algunos de ellos podrían no existir para el tipo de vehículo seleccionado). Los mismos parámetros se modificarán al editar un perfil existente.

Botón	Descripción
Nombre	Toque este botón para cambiar el nombre del perfil por algo significativo.
Consumo en ciudad	Permite introducir el consumo medio de su vehículo en zonas muy urbanizadas. La unidad de consumo puede configurarse en Ajustes regionales.
Consumo en poblados	Permite introducir el consumo medio de su vehículo en autopista. La unidad de consumo puede configurarse en Ajustes regionales.
Tipo de motor	Permite seleccionar el tipo de motor y combustible de su vehículo. Esto ayuda a calcular la emisión de CO <sub>2</sub> .
Precio de combustible	Permite introducir el precio medio del combustible para calcular el coste del viaje. La moneda puede configurarse en Ajustes regionales.
Velocidad máx.	Permite establecer la velocidad máxima a la que conduce el vehículo.

### Tipos de vehículos:

Al crear un nuevo perfil de vehículo, seleccione uno de los tipos de vehículo que se muestran a continuación. Aparte de las condiciones que se mencionan a continuación, al planificar la ruta también se tienen en cuenta las restricciones por riesgo de carga, dimensiones y peso.

-  Coche:
  - Al planificar una ruta se tienen en cuenta las restricciones a las maniobras y las limitaciones de dirección.
  - Las vías se utilizan solo si se permite el acceso de vehículos.
  - Las vías privadas y solo para residentes se utilizan únicamente si son imprescindibles para alcanzar el destino.
  - Las calles peatonales se excluyen de las rutas.
-  Urgencia:

- Todas las maniobras están disponibles en las intersecciones.
- Las limitaciones de dirección se tienen en cuenta cuando las direcciones contrarias se admiten con velocidad baja.
- Las vías privadas se usan solo si el destino está en ellas.
- Las calles peatonales se excluyen de las rutas.

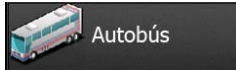

- Al planificar una ruta se tienen en cuenta las restricciones a las maniobras y las limitaciones de dirección.
- Las vías se utilizan solo si se permite el acceso de autobuses.
- Las vías privadas, solo para residentes y peatonales se excluyen de las rutas.



- Al planificar una ruta se tienen en cuenta las restricciones a las maniobras y las limitaciones de dirección.
- Las vías se utilizan solo si se permite el acceso de taxis.
- Las vías privadas, solo para residentes y peatonales se excluyen de las rutas.



- Al planificar una ruta se tienen en cuenta las restricciones a las maniobras y las limitaciones de dirección.
- Las vías se utilizan solo si se permite el acceso de camiones.
- Las vías privadas, solo para residentes y peatonales se excluyen de las rutas.
- Los giros de 180° se excluyen de las rutas (los cambios de sentido en una autovía no se consideran giros de 180°).

### Tipos de métodos de planificación de ruta:

Botón	Descripción
Rápido	Ofrece una ruta rápida circulando más o menos al límite de velocidad en todas las vías. Normalmente es la mejor opción para vehículos rápidos o normales.
Corto	Proporciona una ruta corta para minimizar la distancia de viaje. Puede resultar práctica para los vehículos lentos. Este tipo de ruta, en la que se busca una alternativa corta independientemente de la velocidad, no suele resultar práctica para vehículos normales.

Verde	Proporciona una ruta rápida, pero de bajo consumo basada en los datos de consumo de combustible especificados en Ajustes de la ruta (página 86). Los cálculos del coste del viaje y la emisión de CO <sub>2</sub> son solo aproximados. No se tienen en cuenta ni elevaciones, ni curvas, ni el estado de la circulación.
Fácil	Ofrece la ruta con menos giros y sin maniobras difíciles. Con esta opción puede hacer que Clarion Mobile Map elija, por ejemplo, una autopista en lugar de una combinación de vías o vías menos importantes.



•

- a) **Consumo en ciudad**: Permite introducir el consumo medio de su vehículo en zonas muy urbanizadas. La unidad de consumo puede configurarse en Ajustes regionales.
- b) **Consumo en poblados**: Permite introducir el consumo medio de su vehículo en autopista. La unidad de consumo puede configurarse en Ajustes regionales.
- c) **Tipo de motor**: Permite seleccionar el tipo de motor y combustible de su vehículo. Esto ayuda a calcular la emisión de CO<sub>2</sub>.
- d) **Precio de combustible**: Permite introducir el precio medio del combustible para calcular el coste del viaje. La moneda puede configurarse en Ajustes regionales.

### 5.3.5 Perfiles de usuario

Si hay más conductores que usan Clarion Mobile Map para las funciones de navegación, estos ajustes pueden recordarse mediante la utilización de uno de los perfiles de usuario. Cambie el nombre de los perfiles pulsando el botón de edición de la derecha, para que todos los usuarios sepan qué perfil deben utilizar y cambien de perfil tocando el nombre. Si selecciona un nuevo perfil la aplicación se reiniciará, para que la nueva configuración pueda entrar en vigor.

















### 5.3.6 Ajustes de mapa

Puede ajustar el aspecto de la pantalla Mapa. Ajuste la vista del mapa según sus necesidades, escoja temas de color adecuados en la lista para uso diurno y nocturno, cambie la flecha roja por un modelo de coche en 3D, muestre u oculte edificios en 3D, active o desactive el registro de ruta y gestione los conjuntos de visibilidad de lugares (qué lugares se muestran en el mapa).

El mapa aparece siempre en la pantalla para que pueda ver el efecto del cambio de los ajustes.













Botón	Descripción
 Ver modo <b>3D</b>	Permite cambiar la vista de mapa entre una vista en perspectiva 3D y una vista desde arriba hacia abajo en 2D.
 Nivel de zoom Normal	Permite ajustar los niveles de zoom e inclinación básicos a sus necesidades. Hay tres niveles disponibles.
 Vista general automática <b>ACTIVADO</b>	Cuando se selecciona, el mapa reduce la escala para mostrar una vista general de los alrededores en casi de que el próximo evento de ruta (maniobra) esté lejos. Al acercarse al evento, el mapa vuelve a su vista normal.
 Colores AUTO	Permite cambiar entre los modos de color diurno y nocturno o dejar que el software cambie entre ambos modos de forma automática unos minutos antes de la salida del sol y unos minutos después de la puesta del sol.
 Color mapa día	Permite seleccionar el esquema de color que se utilizará en el modo diurno.
 Color mapa noche	Permite seleccionar el esquema de color que se utilizará en el modo nocturno.
 Galería de vehículos en 3D	Permite sustituir el marcador de posición predeterminado a uno de los modelos de vehículos en 3D. Puede seleccionar iconos independientes para tipos de vehículos distintos seleccionados en la planificación de rutas. Se pueden utilizar iconos independientes para coches, peatones y demás vehículos.
 Referencias <b>ACTIVADO</b>	Permite mostrar o eliminar monumentos en 3D (representaciones artísticas o realistas en 3D de lugares importantes o conocidos).
 Edificios <b>ACTIVADO</b>	Permite mostrar o eliminar modelos de ciudades en 3D (representación artística o realista de todos los datos de los edificios de la ciudad en 3D con el tamaño del edificio real y su posición en el mapa).

	Permite mostrar u ocultar la elevación 3D del terreno colindante.
	Permite activar o desactivar el almacenaje de registros de rutas (guardar la secuencia de posiciones por las que pasa durante sus viajes).
	<p>Permite seleccionar los lugares que deben aparecer en el mapa al navegar. Si se muestran demasiados lugares, el mapa puede parecer saturado, por lo que resulta recomendable que aparezca en el mapa el menor número posible. Para ello, puede guardar distintos conjuntos de visibilidad de lugares. Tiene las siguientes posibilidades:</p> <ul style="list-style-type: none"> <li>• Toque la casilla de verificación para mostrar u ocultar la categoría de lugar.</li> <li>• Toque el nombre de la categoría de lugar para abrir su lista de subcategorías.</li> <li>• Toque  para guardar el conjunto de visibilidad de lugares actual o cargar uno guardado anteriormente. Aquí puede volver a los ajustes de visibilidad predeterminados.</li> </ul>

### 5.3.7 Ajustes de guía visual

Ajuste la forma en que el software le ayuda a navegar con diferentes tipos de información relacionada con la ruta en la pantalla Mapa.

	Los campos de datos de la esquina de la pantalla Mapa se pueden personalizar. Toque este botón y seleccione los valores que desee ver. Los valores pueden ser distintos si navega por una ruta o si conduce sin haber indicado un destino concreto. Puede seleccionar datos de viaje generales, como la velocidad o la altitud actuales, o datos de ruta relacionados con el destino final o la siguiente etapa de la ruta.
	Es posible que necesite una gasolinera o un restaurante durante el viaje. Esta función muestra un botón nuevo en el mapa cuando conduce por autopistas. Toque este botón para abrir un panel con información sobre las próximas salidas o gasolineras. Toque cualquiera de ellas para visualizarla en el mapa y añadirla como una etapa de su ruta en caso de que sea necesario.
	Seleccione los tipos de servicio para mostrar en las salidas de la autopista. Realice la selección en las categorías de puntos de interés.
	Siempre que haya información adecuada disponible, en la parte superior del mapa aparece información sobre los carriles similar a la información real en señales de tráfico sobre la carretera. Puede activar o desactivar esta función.

 <p>Vista de intersecciones</p>	<p>Si se aproxima a la salida de una autopista o a una intersección compleja y dispone de la información necesaria, aparece una vista en 3D de la intersección en lugar del mapa. Puede activar o desactivar esta función o visualizar el mapa de la ruta completa.</p>
 <p>Vista de túnel</p>	<p>Al entrar en túneles, las vías y los edificios situados en la superficie pueden distraerle. Esta función muestra una imagen genérica de un túnel, en lugar del mapa. También aparece una vista general de arriba hacia abajo del túnel, así como la distancia restante.</p>
 <p>Barra de progreso de ruta</p>	<p>Active la barra de progreso de ruta para ver la ruta como una línea recta en la parte izquierda del mapa. La flecha roja representa su posición actual y se mueve a medida que viaja. Las etapas y los elementos de tráfico también aparecen en la línea.</p>
 <p>Ofrecer desvío atasco en autopistas</p>	<p>Al ralentizar la marcha mientras conduce en una autopista, existe la posibilidad de que se encuentre en un atasco de tráfico, y por esta razón Clarion Mobile Map le ofrecerá un desvío utilizando la siguiente salida. El mensaje le mostrará la distancia hasta la salida, y la diferencia existente entre la distancia y el tiempo estimado, en comparación con la ruta original. Puede elegir entre una de las siguientes opciones:</p> <ul style="list-style-type: none"> <li>• Toque Descargar o ignore el mensaje si desea conservar la ruta original.</li> <li>• Toque Vista previa para ver un resumen de la ruta original y del desvío, para así poder tomar una decisión. Podrá aceptar el desvío que se le ofrece o aumentar el segmento de autopista omitido antes de aceptar.</li> <li>• Gire hacia la nueva dirección que se le sugiere, y la ruta se volverá a calcular de forma automática.</li> </ul>
 <p>Ofrecer rutas alternati. tiempo real</p>	<p>De forma similar a la opción anterior, es posible que se le sugieran rutas alternativas mientras conduce por vías normales. Clarion Mobile Map seleccionará un giro diferente en la próxima intersección, y le ofrecerá una ruta diferente para la siguiente sección de la ruta.</p> <p>Tendrá a su disposición opciones similares a las anteriores, pero no podrá modificar el desvío que se le ofrece.</p>
 <p>Ofrecer aparcamiento cerca destino</p>	<p>Aparcar en el destino podría no resultar sencillo en determinadas zonas de la ciudad. A medida que vaya aproximándose al destino, Clarion Mobile Map puede ofrecerle Lugares con la categoría aparcamiento cerca de su destino. Toque el botón "P" para abrir un mapa de arriba hacia abajo con el destino y los Lugares de aparcamiento ofrecidos. Seleccione uno y modifique la ruta según corresponda.</p>
 <p>Ofrecer sugerencias tras desvío</p>	<p>Si abandona la ruta recomendada y, de repente, sale de la autopista, la aplicación le ofrecerá diferentes alternativas cerca de la salida, como por ejemplo gasolineras o restaurantes. De la misma forma, si hay partes de la ruta original que deben evitarse en su recorrido (como, por ejemplo, un túnel, una vía de peaje o un ferry), aparecerán en la lista en caso de que quiera omitirlas con la ayuda de Clarion Mobile Map.</p>

### 5.3.8 Ajustes de pantalla

Entre los ajustes relacionados con la pantalla se encuentran las animaciones de menú, carátulas independientes para uso diurno y nocturnos y el brillo de la pantalla.

Animaciones de menú	Si la función de animación está activada, los botones de los menús y de las pantallas de teclado aparecen de modo animado. Las transiciones entre pantallas también aparecen animadas.
---------------------	--

### 5.3.9 Ajustes regionales

Estos ajustes permiten personalizar la aplicación con su idioma, unidades de medida, formatos y ajustes de fecha y hora, además de seleccionar la zona horaria.

Botón	Descripción
Idioma programa	Este botón muestra el idioma actual de la interfaz de usuario. Puede elegir otro de los idiomas disponibles en la lista con solo tocar el botón. La aplicación se reiniciará si cambia este parámetro y le solicitará que confirme su decisión.
Unidades y formatos	Permite ajustar las unidades de distancia que se van a utilizar en este programa. Es posible que Clarion Mobile Map no sea compatible con todas las unidades enumeradas en determinados idiomas de la guía de voz. Seleccione entre una presentación de 12 y 24 horas y los distintos formatos de visualización de fecha internacionales. También puede configurar otras unidades específicas del país para mostrar otros valores en la aplicación.
Zona hora	De forma predeterminada, la zona se obtiene de la información del mapa y se ajusta según su posición actual. Aquí puede ajustar la zona horaria y el cambio de hora de forma manual.

### 5.3.10 Ajustes de seguimiento de viajes

Los registros de viaje contienen información útil sobre sus viajes. Los registros de viaje se pueden guardar manualmente al alcanzar el destino; también puede activar aquí el guardado automático. Puede acceder a estos registros desde el seguimiento de viajes, en el menú Más.

Activar grabación automática	El seguimiento de viajes puede grabar datos estadísticos de sus viajes. Si necesita estos registros más adelante, puede dejar que la aplicación los guarde de forma automática por usted.
Tamaño base de datos viaje	Esto no es un botón. Esta línea muestra el tamaño actual de la base de datos de viajes (la suma de todos los registros de viajes y rutas guardados).

#### Guardar registro de ruta

Los registros de ruta y la secuencia de las posiciones indicadas por el receptor GPS se pueden guardar junto con los registros de viaje. Posteriormente se pueden visualizar en el mapa. Puede dejar que la aplicación guarde el registro de ruta siempre que guarde un viaje.

## **6 Glosario**

### **Recepción GPS en 2D/3D**

El receptor GPS utiliza señales por satélite para calcular la posición y necesita al menos cuatro señales para indicar la posición tridimensional, en la que se incluye la elevación. Como los satélites están en movimiento y hay objetos que pueden obstruir las señales, el dispositivo GPS no siempre recibe las cuatro señales. Si hay tres satélites disponibles, el receptor puede calcular la posición GPS horizontal, pero con menor precisión, y el dispositivo GPS no proporciona datos de elevación, aunque sí una recepción bidimensional.

### **Ruta activa**

Se trata de la ruta en funcionamiento en ese momento. Siempre que se ajusta el destino, la ruta estará activa hasta que la borre, llegue al destino o salga de Clarion Mobile Map. Véase también la entrada: Ruta.

### **Centro de población**

El centro de la población no es el centro geográfico de la misma, sino un punto arbitrario en el mapa seleccionado por sus creadores. En pueblos y pequeñas ciudades, normalmente se corresponde con la intersección más importante, mientras que en grandes ciudades se trata de una de las intersecciones importantes.

### **Tema de color**

Clarion Mobile Map presenta distintos temas de color para el uso diurno o nocturno de las pantallas de mapa y de menú. Los temas son ajustes gráficos personalizados y pueden tener diferentes colores para las calles, los barrios o las superficies de agua en los modos 2D y 3D. Además, en el modo 3D, proyectan las sombras de los objetos.

Siempre hay un tema diurno y un tema nocturno seleccionado para el mapa y los menús. Clarion Mobile Map los utiliza al cambiar entre día y noche.

### **Precisión GPS**

Existen diferentes factores que pueden incidir en la diferencia entre su posición real y la proporcionada por el dispositivo GPS. Por ejemplo, el retraso de la señal en la ionosfera o los objetos reflectores cerca del dispositivo GPS pueden afectar de distintas formas la precisión del dispositivo GPS a la hora de calcular la posición.

## **Mapa**

Clarion Mobile Map trabaja con mapas digitales que no son simplemente versiones informatizadas de los mapas en papel tradicionales. De la misma manera que los mapas de carreteras en papel, el modo 2D de los mapas digitales muestra las calles, las vías y la elevación con colores.

En el modo 3D, puede ver diferencias de altitud, por ejemplo, valles, montañas y vías elevadas; en determinadas ciudades, se muestran también monumentos en 3D y edificios en 3D.

Puede utilizar mapas digitales de forma interactiva: puede ampliarlos y reducirlos (aumentar o disminuir la escala), inclinarlos hacia arriba o hacia abajo y girarlos a izquierda y derecha. En la navegación compatible con GPS, los mapas digitales facilitan la planificación de ruta.

## **Orientación del mapa Norte arriba**

En el modo Norte arriba, el mapa se presenta siempre de forma que el norte quede en la parte superior. Esta es la orientación utilizada como ejemplo en la opción Buscar en el mapa.

## **Cámara de control de tráfico**

Puntos de alerta especiales cámaras de velocidad, de semáforos y carril bus. Existen diferentes fuentes de datos disponibles. Puede configurar Clarion Mobile Map para que le advierta cuando se aproxime a estas cámaras.

Detectar la ubicación de las cámaras de control de tráfico está prohibido en algunos países. Es responsabilidad exclusiva del conductor asegurarse de que esta función puede utilizarse durante el viaje.

El software puede mostrar y advertir de más situaciones, además de las cámaras. También están disponibles otros tipos de puntos de alertas de proximidad como zonas escolares y pasos a nivel.

## **Ruta**

Una secuencia de eventos de ruta, es decir maniobras (por ejemplo, giros y rotondas), para llegar al destino. La ruta incluye un punto de salida y uno o más destinos. El punto de salida es la posición actual (o la última conocida) de forma predeterminada. Si necesita ver una futura ruta, el punto de salida puede reemplazarse por cualquier otro punto.

## **Orientación del mapa Seguir ruta**

En el modo Seguir ruta, el mapa siempre se presenta de modo que en la parte superior aparezca el sentido de la conducción de cada momento. Esta es la orientación utilizada de forma predeterminada en el modo Vista mapa 3D.

## **Vehimarcador**

La posición actual se indica con una flecha roja en el mapa, de forma predeterminada. La dirección de la flecha roja muestra la dirección actual. Este marcador de posición puede reemplazarse por diferentes símbolos de vehículos en 3D. Incluso puede especificar diferentes vehimarcadores para diferentes tipos de ruta (según el tipo de vehículo seleccionado para calcular la ruta).

## **7 Contrato de licencia de usuario final**

### **1 Las partes contratantes**

1.1 Este Contrato se ha celebrado entre NNG Software Developing and Commercial Ltd. (domicilio social: 23 Bérc utca, H-1016 Budapest, Hungría; n.º de registro de empresa: 01-09-891838) como Licenciante (en lo sucesivo: Licenciante), y Usted como usuario final (en lo sucesivo, el Usuario; al Usuario y al Licenciante se les denomina, de forma conjunta, las Partes) en lo que respecta al uso de los productos especificados en este Contrato, incluidos productos de software, bases de datos y contenido.

### **2 Celebración del Contrato**

2.1 Las Partes reconocen por la presente que este Contrato se celebrará por conducta implícita de las Partes, sin la firma del Contrato.

2.2 El Usuario reconoce que tras la adquisición lícita (compra en línea a través de un proveedor autorizado o preinstalado en un Dispositivo comprado) del producto de software que constituye el objeto de este Contrato (Sección 4), todo nivel de uso, instalación en un ordenador o en otro dispositivo de hardware (teléfono móvil, dispositivo multifunción, dispositivo de navegación personal, unidad de navegación para automóvil o unidad multifunción de consola, etc.) (en lo sucesivo denominado el "Dispositivo"), la instalación de dicho Dispositivo en un vehículo, pulsar el botón "Aceptar" mostrado por el software durante el procedimiento de instalación o el uso (denominado en lo sucesivo: "Uso") significará que el Usuario ha aceptado los términos y condiciones de este Contrato como legalmente vinculantes. El momento de celebración del presente Contrato es el momento en el que se ejecuta la primera acción de uso (comienzo de uso).

2.3 Este Contrato no autorizará en modo alguno el Uso del producto de software por parte de aquellas personas que hubieran adquirido de forma ilícita el producto de software o lo hubieran instalado de forma ilícita en un Dispositivo o en un vehículo.

2.4 Usuarios del gobierno de los Estados Unidos. Si adquiere el Producto de software a través o en nombre del Gobierno de los Estados Unidos o de cualquier otra entidad que pretenda aplicar o aplique derechos similares a los que reclama de forma común el Gobierno de los Estados Unidos, le avisamos de que el Producto de software y las Bases de datos, el contenido y los servicios son artículos comerciales, tal y como se define dicho término en 48 C.F.R ("FAR") 2.101, y todo uso del Producto de Software estará sujeto a este Contrato.

### **3 Leyes y normativas aplicables**

3.1 Toda acción relacionada con este Contrato estará regida por las leyes de la República de Hungría, con referencia específica a la Ley IV de 1959 del Código Civil y a la Ley LXXVI de 1999 sobre Copyrights (la "Ley de Copyright"). La Convención de las Naciones Unidas sobre los Contratos de Compraventa Internacional de Mercaderías se excluye, por la presente, de este CLUF.

3.2 Las partes que celebran el presente contrato aceptan que los juzgados de la República de Hungría tendrán jurisdicción exclusiva para dirimir todas aquellas disputas que surjan derivadas de este Contrato.

3.3 El idioma de la versión original de este contrato es la versión en húngaro. Existen versiones de este contrato en otros idiomas. En caso de disputa, prevalecerá la versión en húngaro.

### **4 Objeto del contrato y finalización**

4.1 El objeto de este Contrato será el producto de software de instrucciones de navegación del Licenciante (denominado, en lo sucesivo, "Producto de software").

4.2 El Producto de software incluirá el programa informático operativo, toda su documentación, la base de datos de mapas perteneciente al mismo y todo contenido y servicios de terceros al que pueda accederse mediante el Producto de software (en lo sucesivo, la "Base de datos").



4.3 Toda forma de visualización, almacenamiento, codificación, tanto impresa, electrónica como gráfica, almacenamiento, código fuente u objeto, así como cualquier otro método aún sin definir de visualización, almacenamiento o codificación, o cualquier medio del mismo, deberán considerarse partes del Producto de software.

4.4 Las correcciones de errores, adiciones, actualizaciones o mejoras del Producto de software o de las Bases de datos empleadas por el usuario tras la celebración de este Contrato deberán considerarse partes del Producto de software, y deberán utilizarse en virtud de este Contrato.

4.5. El Licenciante cancelará los derechos que usted posee en virtud de este contrato sin previo aviso si infringe de forma material o realiza cualquier acción que derogue los derechos del Licenciante y/o de sus licenciantes sobre el Producto de software. El Licenciante podría rescindir este contrato siempre que el Producto de software se convierta, o según la opinión razonable del Licenciante pueda convertirse, en objeto de una reclamación de infracción de propiedad intelectual o apropiación indebida de secreto comercial. Tras la rescisión, deberá dejar de utilizar y destruir el Producto de software y todas sus partes, y confirmar por escrito al Licenciante del cumplimiento de sus obligaciones, si así se le solicita.

## 5 Derechos de copyright

5.1 A menos que la ley o disposiciones contractuales indiquen lo contrario, el Licenciante es el único y exclusivo propietario de todos los derechos de copyright materiales conferidos al Producto de software.

5.2 Los derechos de copyright se extienden a todo el Producto de software y a sus partes por separado.

5.3 Los propietarios de los derechos de copyright de la Base de datos o de determinadas obras protegidas por derechos de propiedad intelectual, que forman parte del Producto de software son el Licenciante o las personas físicas o entidades corporativas propietarias de determinadas Bases de datos (en lo sucesivo denominado "Propietario de la base de datos"). Algunos Propietarios de la base de datos aparecen en el elemento "Acerca de" o en elementos de menú similares del Producto de software. El Licenciante afirma, por la presente, que ha obtenido derechos de uso y representación suficientes de los Propietarios de la base de datos para poder utilizar la misma, para ofrecerla para su utilización y para transferirla para su utilización, tal y como se establece en este Contrato.

5.4 De conformidad con este contrato, todos los derechos conferidos al Producto de software seguirán siendo propiedad del Licenciante, a excepción de aquellos que se hubieran concedido al usuario en virtud de la ley o de este Contrato.

## 6 Derechos del Usuario

6.1 El Usuario está autorizado, por omisión, a instalar el Producto de software en un Dispositivo que cuente con un sensor GPS integrado, y a ejecutar y usar una copia del Producto de software o una copia preinstalada del Producto de software en ese tipo de dispositivos. El Producto de software y la Base de datos están destinados exclusivamente al uso personal o empresarial interno por parte del Usuario.

6.2 El usuario tiene derecho a realizar una copia de seguridad del Producto de software. Sin embargo, si el Producto de software funciona después de la instalación sin el uso de la copia en soporte original, se considerará que la copia en soporte original es una copia de seguridad. En el resto de casos, el Usuario únicamente estará autorizado a usar la copia de seguridad si la copia en soporte original del Producto de software se ha determinado definitiva e inequívocamente como inadecuada para su uso legítimo y previsto.

6.3 En caso de que el Producto de software se proporcione preinstalado en, o licenciado en cualquier otro modo junto con el Dispositivo, o adquirido en línea para e instalado por parte del Usuario para un Dispositivo concreto, el Producto de software deberá estar vinculado al Dispositivo, y no podrá separarse, transferirse a ni utilizarse con ningún otro Dispositivo, ni venderse a ningún otro Usuario sin vender el Dispositivo en sí.

6.4 La Base de datos, el contenido o los servicios proporcionados al Usuario únicamente podrán utilizarse junto con la copia del Producto de software propiedad del Usuario, y no podrán utilizarse de forma independiente ni con otra copia del Producto de software.

## 7 Limitaciones de uso

7.1 El usuario no está autorizado:

7.1.1 a duplicar el Producto de software (a realizar una copia del mismo), a excepción de dentro del ámbito que permita este Contrato o la ley aplicable;

7.1.2 a revenderlo, sublicenciarlo o utilizarlo con fines comerciales, utilizarlo para arrendarlo en leasing, alquilarlo o cederlo, o venderlo a una tercera persona sin ningún motivo sin transferir el Dispositivo en el que se instaló legalmente de forma original (consulte la sección 6.3);

7.1.3 a traducir el Producto de software (incluida la conversión (compilación) a otros lenguajes de programación);

7.1.4 a descompilar, desensamblar o realizar ingeniería inversa del Producto de software;

7.1.5 a evadir las protecciones del Producto de software ni a modificar, burlar ni eludir dicha protección por medios tecnológicos o de ningún otro tipo;

7.1.6 a modificar, ampliar, transformar el Producto de software (en parte o en su totalidad) para dividirlo en partes, combinarlo con otros productos, instalarlo en otros productos, utilizarlo en otros productos, ni siquiera con el objetivo de conseguir su interoperabilidad con otros dispositivos;

7.1.7 a excepción de usar el programa informático, para obtener información de la Base de datos como parte del Producto de software, a descompilar la Base de datos, a utilizar, copiar, modificar, ampliar, transformar la Base de datos en su totalidad o en parte o el conjunto de datos almacenado en la misma, ni a instalarla en otros productos o dispositivos similares, a utilizarla en otros productos o transferirla, ni siquiera con el objetivo de conseguir su interoperabilidad con otros productos.

7.2 El Usuario únicamente podrá utilizar las Bases de datos, el contenido y los servicios disponibles a través del Producto de software y proporcionados por terceros, así como los datos recibidos a través de los servicios proporcionados por terceros (incluyendo, a título enunciativo pero no limitativo, los datos de tráfico recibidos a través del servicio de información de tráfico RDS TMC o el servicio de información de tráfico TMC en línea) para su propio beneficio personal y por su cuenta y riesgo. Está terminantemente prohibido almacenar, transferir o distribuir estos datos o contenidos, así como revelarlos en su totalidad o en parte, al público en cualquier formato y descargarlos del producto.

7.3 El Usuario no está autorizado a quitar, modificar ni ocultar los avisos de copyright, de marca comercial ni las leyendas restrictivas que incluye el Producto de software, la Base de datos, el contenido o los servicios.

## 8 Ausencia de garantías, limitación de responsabilidad

8.1 Por la presente, el Licenciante informa al Usuario de que, aunque se han realizado todos los esfuerzos necesarios durante el desarrollo del Producto de software, dada la naturaleza y las limitaciones técnicas del mismo, el Licenciante no garantiza que el Producto de software esté completamente libre de errores, y el Licenciante no estará obligado por ninguna obligación contractual mediante la que se exprese que el Producto de software obtenido por el usuario deberá estar completamente libre de errores.

8.2 LOS PRODUCTOS DE SOFTWARE, BASES DE DATOS, CONTENIDO Y SERVICIOS LICENCIADOS SE PROPORCIONAN "TAL CUAL" Y "CON TODOS SUS FALLOS" (INCLUIDA LA AUSENCIA DE GARANTÍA POR LA CORRECCIÓN DE FALLOS), Y EL LICENCIANTE, LOS PROPIETARIOS DE LA BASE DE DATOS Y LOS TERCEROS PROVEEDORES SE EXIMEN DE FORMA EXPRESA DE TODAS LAS GARANTÍAS, TANTO EXPRESAS COMO IMPLÍCITAS, INCLUYENDO, A TÍTULO ENUNCIATIVO PERO NO LIMITATIVO, LAS GARANTÍAS IMPLÍCITAS DE NO INFRACCIÓN, COMERCIALIZACIÓN, CALIDAD SATISFACTORIA, PRECISIÓN, TÍTULO E IDONEIDAD PARA UN FIN DETERMINADO. NINGÚN AVISO O INFORMACIÓN ORAL O POR ESCRITO PROPORCIONADA POR EL LICENCIANTE O POR ALGUNO DE SUS AGENTES, PROPIETARIOS DE LA BASE DE DATOS, EMPLEADOS O TERCEROS PROVEEDORES PODRÁ CREAR UNA GARANTÍA. EL USUARIO NO PODRÁ CONFIAR EN DICHO AVISO O INFORMACIÓN. ESTA EXENCIÓN DE GARANTÍAS ES UNA DE LAS CONDICIONES ESENCIALES DEL CONTRATO.

El Licenciante no garantiza que el Producto de software, la Base de datos, el contenido o el servicio serán capaces de interactuar con ningún otro sistema, Dispositivo o producto (p. ej. software o hardware).

8.3 El Licenciante no asume responsabilidad alguna derivada de los daños en los que se incurra debido a un error en el Producto de software (incluidos errores del programa informático, de la documentación y de la Base de datos).

8.4 El Licenciante no asume responsabilidad alguna derivada de los daños en los que se incurra provocados por el hecho de que el Producto de software no pueda aplicarse a un fin determinado, ni por errores o incompatibilidades del Producto de software con ningún otro sistema, dispositivo o producto (p. ej. software o hardware).

8.5 NI EL LICENCIANTE NI SUS PROVEEDORES SERÁN RESPONSABLES ANTE EL USUARIO DE NINGÚN TIPO DE DAÑO ACCIDENTAL, POR CONSECUENCIA, ESPECIALES, INDIRECTOS NI PUNITIVOS DERIVADOS DE ESTE CONTRATO, INCLUIDA LA PÉRDIDA DE BENEFICIOS O LOS COSTES DE COBERTURA, PÉRDIDA DE USO O INTERRUPCIÓN EMPRESARIAL O SIMILAR, CON INDEPENDENCIA DE SI SE LE AVISÓ A LA PARTE DE LA POSIBILIDAD DE DICHOS DAÑOS.

SIN PERJUICIO DE NINGUNA DE LAS CLÁUSULAS CONTENIDAS EN ESTE DOCUMENTO, LOS TERCEROS PROVEEDORES (P. EJ. PROPIETARIOS DE BASES DE DATOS, PROVEEDORES DE MAPAS) O LOS AGENTES DEL LICENCIANTE NO TENDRÁN RESPONSABILIDAD FINANCIERA ANTE EL USUARIO POR NINGÚN MOTIVO (CON INDEPENDENCIA DE LA FORMA DE ACCIÓN) EN VIRTUD O RELACIONADA CON ESTE CONTRATO.

8.6 El Licenciante además informa al usuario del hecho que, durante la utilización del Producto de software en cualquier tipo de vehículo, el respeto de las reglas y del código de circulación (por ejemplo, uso de medidas de seguridad obligatorias y/o razonables y adecuadas, la atención adecuada y generalmente esperada en cada situación, y el cuidado y la atención necesarias debido al uso del Producto de software) es responsabilidad exclusiva del Usuario. El Licenciante no asumirá responsabilidad alguna derivada de los daños derivados en relación al uso del Producto de software en un vehículo a motor.

8.7 Con la conclusión del Contrato, el Usuario deberá, en concreto, reconocer la información expuesta en la Sección 8 anterior.

## 9 Sanciones

9.1 Por la presente, el Licenciante informa al usuario de que, si el Licenciante detecta la infracción de sus derechos en virtud de la Ley de Copyright, el Licenciante podrá:

9.1.1 pedir el reconocimiento de esta infracción en los tribunales;

9.1.2 exigir que la infracción cese y solicitar a la persona que comete la infracción que se abstenga de proseguir con sus actos;

9.1.3 exigir que la persona infractora proporcione la compensación pertinente (incluso de forma pública corriendo con los gastos la persona infractora);

9.1.4 solicitar la devolución del aumento de activos provocado por la infracción;

9.1.5 exigir el cese de la acción incorrecta y la restitución a su estado antes de que se materializara la infracción por cuenta y riesgo de la persona infractora, y podría exigir la destrucción de los instrumentos y materiales utilizados para cometer la infracción, así como de los productos generados por la infracción;

9.1.6 reclamar los daños.

9.2 Del mismo modo, el Licenciante informa el usuario por medio de la presente que la infracción de los derechos de copyright y los derechos relacionados representan un delito en virtud de la Ley IV de 1978 del Código Penal de Hungría, que podría sancionarse con dos años de prisión en casos básicos y con hasta ocho en casos graves.

9.3 Contenido y servicios proporcionados por terceros. Por la presente, el Licenciante excluye toda responsabilidad propia derivada de la Base de datos del Producto de software y de todo contenido o servicio proporcionado por un tercero que haga uso de la Base de datos. El Licenciante no garantiza la

calidad, idoneidad, precisión, idoneidad para un fin determinado ni la cobertura territorial de la Base de datos, el contenido, el producto o el servicio, ni la disponibilidad de la Base de datos, del contenido, del producto ni del servicio, y se exime de forma específica de toda responsabilidad derivada de la suspensión o cancelación de servicio, así como también de todos los daños derivados del servicio o la total cancelación del mismo. El Usuario reconoce que los datos de mapas de las Bases de datos contienen datos geográficos y de otro tipo.

Por la presente, el Usuario reconoce que (i) la información imprecisa o incompleta provocada por el paso del tiempo, el cambio de circunstancias, las fuentes utilizadas y la naturaleza de recopilar datos geográficos completos podrían provocar resultados incorrectos; y (ii) que la Base de datos, el contenido y los servicios proporcionados por terceros únicamente podrán utilizarse por cuenta y riesgo del Usuario, y para el beneficio personal o empresarial interno del Usuario. El Usuario reconoce que las Bases de datos, el contenido y los servicios son información confidencial de los Propietarios de la base de datos, y que la revelación de las Bases de datos a los terceros está prohibida.

**EL USO DE LA FUNCIÓN DE INDICACIONES DE RUTA EN TIEMPO REAL DEL PRODUCTO DE SOFTWARE SE REALIZA POR CUENTA Y RIESGO EXCLUSIVO DEL USUARIO, YA QUE LOS DATOS DE UBICACIÓN PODRÍAN NO SER PRECISOS.**

9.4 Contenido y servicios proporcionados por el licenciante o un agente del mismo. En determinados Productos de software, el licenciante o un socio contractual podría ofrecer al Usuario diversos productos y servicios a través de [www.naviextras.com](http://www.naviextras.com). El Usuario únicamente podrá hacer uso de estos servicios tras haber leído y comprendido los contratos de licencia de usuario final pertinentes en [www.naviextras.com](http://www.naviextras.com), estando obligado a utilizar los servicios respetando los términos y condiciones del documento.

9.5 La compra y la adquisición de la licencia de activación para el uso de determinadas funciones, Bases de datos, contenido o servicios podría requerir conexión a Internet, no proporcionando el Licenciante método alternativo de adquisición.

## 10 Recopilación de datos anónimos

10.1 Por la presente, el usuario acepta que el producto de Software podría recopilar, transmitir al Licenciante o a terceros y, en ciertos casos, almacenar datos relacionados con el uso del Producto de software por parte del Usuario (p. ej., datos de rutas/movimientos, datos de interacción del usuario). El Usuario podría deshabilitar o habilitar dichas funciones de recopilación de datos en cualquier momento desde el menú correspondiente. Los datos recopilados son siempre anónimos, y no están asociados en modo alguno con la información personal del Usuario ni con el Usuario en sí mismo.

10.2 Los datos recopilados podrían cargarse a la base de datos del Licenciante, o transmitirse de forma periódica o en tiempo real a un tercer socio, y utilizarse exclusivamente con el objeto de mejorar y potenciar la precisión y la fiabilidad de las funciones y los servicios del Producto de software y de las Bases de datos. El proceso de carga se ejecuta mediante software especial del Licenciante o a través del dispositivo de navegación del Usuario, y el usuario podría habilitar o deshabilitar la carga. Tras realizar correctamente la carga de los datos, los datos recopilados se eliminan del soporte de almacenamiento del Producto de software.

10.3 Los datos recopilados se transmiten, almacenan y manipulan de forma anónima, y ni el Licenciante ni ningún tercero podrán establecer conexión de los datos con el Usuario.

10.4 Por la presente, el Licenciante informa al Usuario de que, si accede a Internet a través de servicios de datos móviles mientras se encuentra en el extranjero o utiliza de cualquier otra forma servicios de itinerancia a través de otra red móvil, la transmisión de dichos datos podría derivar en cargos por itinerancia especiales. A fin de evitar dichos cargos, es responsabilidad del Usuario deshabilitar los servicios de datos móviles mientras se encuentra en itinerancia, o desactivar las funciones de recopilación de datos del Producto de software.

## 11 Términos adicionales para servicios de contenido en línea

11.1 Los siguientes términos adicionales también serán de aplicación a los servicios de contenido en línea. El Licenciante podría proporcionar contenido de base de datos (p. ej. información meteorológica,

de tráfico, información basada en su ubicación) al Dispositivo del usuario a través de una conexión a Internet (en lo sucesivo "Servicios de contenido en línea"). Dicho Contenido podría proporcionarse de forma gratuita o con coste, según la decisión del Licenciante. Es responsabilidad del Usuario asegurarse de que dispone de acceso a Internet.

11.2 En términos generales, los Servicios de contenido en línea no están disponibles en todos los países. Además, en cada país podrían aplicarse condiciones y características de servicio diferentes. En algunos países podría estar prohibido el uso de determinados Servicios en línea. El Usuario es el responsable de cumplir con la normativa específica de cada país. El Licenciante se exime de la responsabilidad de las consecuencias del uso ilegal de dichas funciones, y el Usuario deberá indemnizar y mantener al Licenciante indemne ante todas las reclamaciones realizadas contra el Licenciante por parte de las autoridades o terceros en relación con el uso ilegal.

11.3 El Contenido en línea se descarga a través del Producto de software desde los servidores de contenido En línea del Proveedor de servicios. Por la presente, el licenciante se exime de toda responsabilidad propia derivada del contenido En línea. El Licenciante no garantiza la calidad, idoneidad, precisión, idoneidad para un fin determinado ni la cobertura territorial del contenido En línea. Del mismo modo, no se ofrece garantía alguna en relación con la disponibilidad (p. ej. tiempo de actividad) de los servidores de contenido en Línea. El usuario acepta que en cualquier zona geográfica o momento, podrían experimentarse situaciones de conectividad lenta o ausencia de conectividad provocadas por las limitaciones de capacidad de los servidores del Licenciante. El Producto de software podría permitir al usuario acceder a los servidores de terceros y comunicarse con ellos de forma directa. En estos casos, el uso de dichos servidores se realizará bajo la responsabilidad exclusiva del Usuario. El Licenciante no asume ningún tipo de responsabilidad derivada de los servidores y servicios a los que se accede y que se reciben directamente a través de terceros.

11.4 El Usuario reconoce que los datos o la información proporcionada a través de los Servicios de contenido en línea no se actualiza en tiempo real, por lo que podrían no reflejar con precisión la situación o los eventos en tiempo real.

11.5 Por la presente, el Usuario reconoce que los Servicios de contenido en línea únicamente podrán utilizarse bajo la responsabilidad del Usuario y por su propio beneficio personal. Es responsabilidad exclusiva del Usuario proporcionar y mantener una conexión a la red de Internet pública. El usuario acepta que el uso de los Servicios de contenido en línea genera tráfico de datos (tanto de subida como de bajada), y que podría provocar un aumento de los costes de servicios de datos que abona el Usuario.

11.6 Los Servicios de contenido en línea podrían proporcionar datos, información o materiales proporcionados y/o licenciados por terceros al Licenciante. Sobre estos materiales podrían regir diferentes términos y condiciones, impuestos por dichos terceros. Los términos de terceros aplicables deberán mencionarse en la sección "Acerca de" del Producto de software, o como parte de este Contrato. Al utilizar o habilitar por primera vez el Contenido en línea, el Usuario acepta el cumplimiento de los términos y condiciones de dicho tercero.

11.7 Cese. El Licenciante se reserva el derecho a cancelar el acceso o la distribución de Servicios de contenido en línea con o sin previo aviso al Usuario. Dicho cese no conllevará ninguna consecuencia adicional a las mencionadas en este documento. En caso de que los Servicios de contenido en línea se (i) proporcionaran a cambio de una cuota prepago, Y (ii) dicha cuota cubra el uso del Servicio de contenido en línea durante un periodo de tiempo definido (es decir, un servicio de suscripción prepago), el Usuario tendrá derecho a recibir un reembolso proporcional al periodo restante de dicho plazo definido desde el momento del cese.

11.8 Servicios de la comunidad. Determinados Servicios de contenido en línea podrían estar basados en datos y en información cargada por personas participantes (Usuarios u otras personas) o en una Base de datos creada y mantenida por este tipo de personas. Dichos datos podrían no proceder de una fuente fiable, además de ser de forma intencionada falsos o equívocos, ya que el Licenciante no tiene modo alguno de controlar o verificar la credibilidad o la precisión de dichos datos, ni de las personas que proporcionan los datos. Por lo tanto, el Usuario acepta que los Servicios de contenido en línea tipo comunidad deben utilizarse tomando medidas de precaución extremas.

Al participar en la comunidad proporcionando datos o cualquier otro tipo de información a través del Producto de software o de cualquier otro medio que ofrezca el Licenciente (p. ej. a través de un sitio web u otro software), el Usuario deberá aceptar las siguientes cláusulas:

(a) Se otorga al Licenciente un derecho libre de royalties sobre el uso de los datos cargados, y en concreto, a modificar, mostrar, poner a disposición del público, distribuir y copiar los datos con cualquier fin;

(b) El Usuario garantiza que ningún tercero tiene derechos que podrían dificultar o hacer que fuera imposible el uso de los datos tal y como se establece en la cláusula (a) anterior, y que no se infringen los derechos de ningún tercero mediante la carga de los datos en estas condiciones;

(c) El Usuario indemniza y mantiene indemne al Licenciente ante reclamaciones realizadas por terceros contra el Licenciente debido a la infracción de sus derechos en relación con los datos cargados.

## 12 Términos de terceros

12.1 Búsqueda local de Google El usuario reconoce que la Búsqueda local de Google (GLS) se proporciona mediante el uso del servicio de Google, Inc. Por la presente, el Usuario acepta todas las condiciones de los Términos de servicio de Google, proporcionados en <http://www.google.com/accounts/TOS>. El Usuario acepta que la Búsqueda local de Google está considerada como "obsoleta", y que Google, Inc. no la apoya comercialmente, y que Google podría, sin previo aviso, cancelar el servicio de acuerdo con los términos de servicio correspondientes, disponibles en <http://code.google.com/intl/en-EN/apis/websearch/terms.html> (en inglés).

## **8 Nota de copyright**

El producto y la información que contiene este manual están sujetos a cambios sin previo aviso.

Este manual no puede reproducirse ni transmitirse, ni total ni parcialmente, ya sea en formato electrónico o mecánico (lo que incluye fotocopias y grabaciones) sin el consentimiento expreso y por escrito de Clarion.

© 2014 - Clarion

La fuente de los datos es propiedad de Tele Atlas (© 2006-2014). Todos los derechos reservados. Este material es una marca registrada y está sujeto a protección de copyright, protección de derechos de la base de datos y otros derechos de propiedad intelectual pertenecientes a Tele Atlas o sus proveedores. La utilización de este material está sujeta a las condiciones de un contrato de licencia. La copia o difusión no autorizadas de este material traerán consigo responsabilidades civiles y penales.

Todos los derechos reservados.